

三菱電機 **ビル** 空調管理システム仕様書

仕様表

項目	内容
製品寸法	120 (H) × 130 (W) × 19 (D) mm
質量	0.2 kg
電源	DC30V M-NET伝送線より給電 (室外ユニットよりM-NET伝送線を介して受電)
使用環境	温度 0~40℃ 湿度 30~90%RH (結露なきこと)
材質	PS
外観色	ビュアホワイト (マンセル 6.4Y8.6/0.4)
据付方法	JISC8340の2個用のスイッチボックス (現地手配) へ 取り付け、又は、壁に直付け。 伝送線は、無極性2線でM-NET室内外/集中管理用伝送線に接続

機能表

項目	内容
運転/停止	1グループのみ、運転/停止操作可能
運転モード	1グループのみ、冷房/ドライ/送風/自動/暖房の切換操作可能
風速	1グループのみ、風速4段切換操作可能
設定温度	1グループのみ、温度設定操作可能 (括弧内は中温ユニット管理時) *1 設定温度範囲 冷房/ドライ: 19℃~30℃ / 14℃~30℃ 暖房 : 17℃~28℃ / 14 [17]℃~28℃ 自動 : 19℃~28℃ / 14 [17]℃~28℃
上下風向	1グループのみ、上下風向4段切換操作可能
スイング	1グループのみ、操作可能
ルーバー	1グループのみ、操作可能
換気機器制御	フリープランユニット/加熱加湿付ロスナイ 管理時 ロスナイの運転設定及び運転運転操作が可能 1グループのみ、換気運転機器の停止/弱/強の切換可能
タイマー運転	内部タイマー: 3つのタイマーモードを搭載 ・1日タイマー: 1日に一回ずつのON/OFF設定が可能 ・毎日タイマー: 1日に一回ずつのON/OFF設定を毎日繰り返し ・単断切タイマー: 最大4時間まで30分単位の切タイマーを設定可 外部タイマー スケジュールタイマーを接続することにより1グループのみ外部タイマー運転可能
設定温度範囲制限機能	リモコン機能選択により、室温設定の温度範囲を制限可能 各モード (冷房・ドライ/暖房/自動) 毎に上限温度、下限温度を設定
操作簡易ロック機能	リモコンスイッチの簡易ロックの設定/解除が可能 全スイッチロック/運転停止スイッチ以外のスイッチロックの2種類
手元操作禁止	設定不可能

接続機種

制御対象ユニット	
フリープラン用室内ユニット	加熱加湿付ロスナイ
フリープラン用ロスナイ	

*1 接続されるユニットにより、設定温度範囲が異なります
また、リモコン機能選択により温度制限が設定されている場合、制限されている設定温度範囲となります

外形図

※上記仕様は接続します機器、または機器の組み合わせにより変わる場合があります。

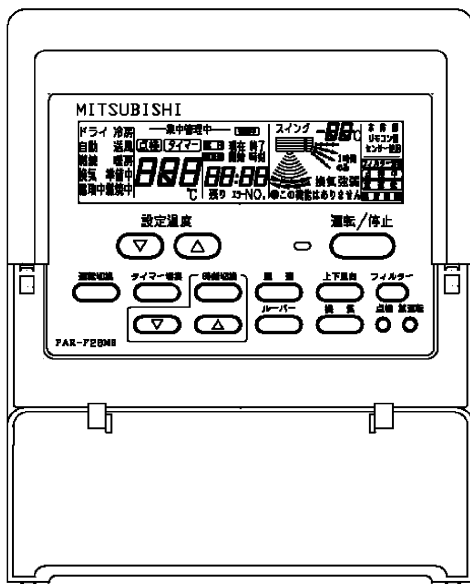
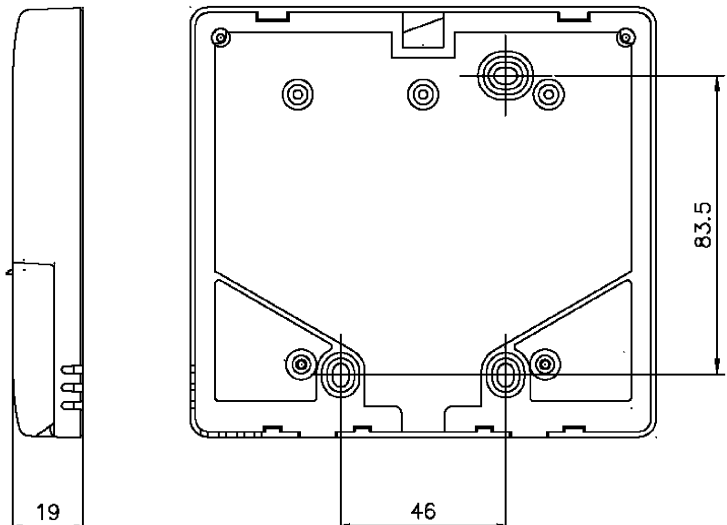
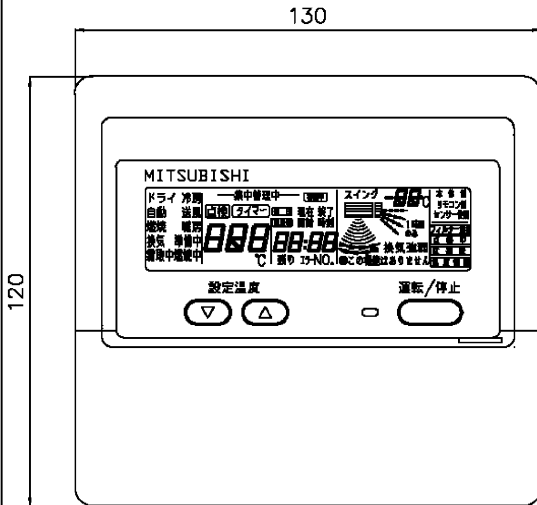

第3角法 三菱電機ビル空調管理システム	名称	MEリモコン
	形名	PAR-F28ME
三菱電機株式会社	形名コード	7EYF28