

# PQHY-P450～690SCMG1(-BSG)(-H) 振動レベル値

## 1. 測定条件

- ①測定周波数帯 : 1Hz～80Hz
- ②測定位置 : ユニット脚部より20cmの距離の路面
- ③据付状態 : コンクリート床面直置
- ④電源 : 三相200V 50Hz/60Hz
- ⑤運転条件 : JIS条件(冷房、暖房)
- ⑥測定機器 : 公害用振動レベル計 VM-1220C  
(JIS適合品)

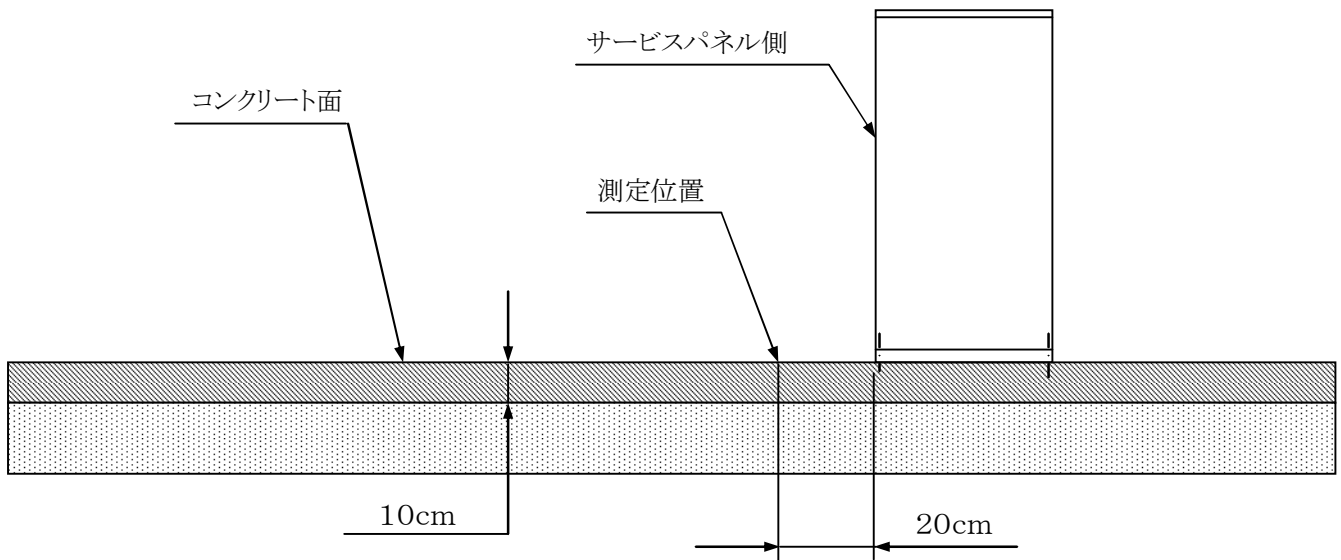

## 2. 振動レベル値

形名	振動レベル値 <dB>
PQHY-P450SCMG1(-BSG)(-H)	47
PQHY-P500SCMG1(-BSG)(-H)	47.5
PQHY-P560SCMG1(-BSG)(-H)	48
PQHY-P630SCMG1(-BSG)(-H)	48.5
PQHY-P690SCMG1(-BSG)(-H)	49

<注> 上記値は暗振動補正を行ったものである。