

MITSUBISHI
ELECTRIC

Changes for the Better

クールマルチ

総合カタログ 業務用 2024-2

COOL MULTI

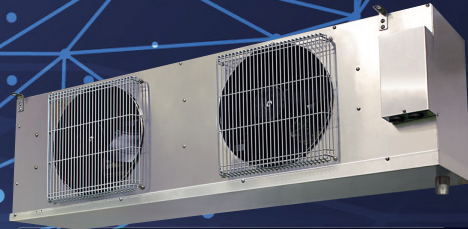

セット形

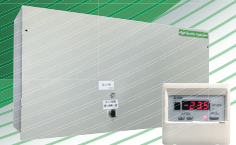
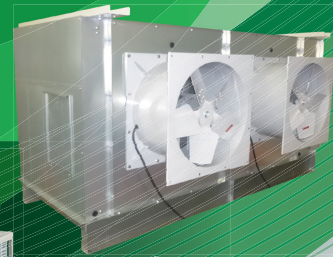
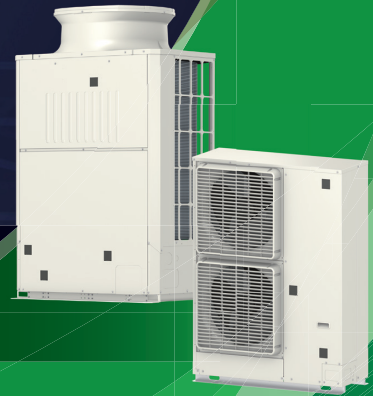

ECOシリーズ
イメージキャラクター
ECO (えこぶい)くん

インバータ
クーリングユニット
AFSV 形



小形クーリングユニット
一体形

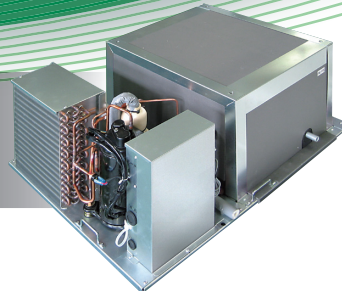

セット
仕様
形式表

セット
外形
形式図

据付
関係資料
形式

機種
早見表
形式

電気
配線図
形式

別売
推奨品
形式

AFSV
形式

一体
形式

コント
ローラ

🌈 しあわせをシェアしよう。

2024-2

あらゆるニーズに **クールマルチ**

が対応します！

HACCP構築にも強い味方

▶ 低温作業場でも、人が働きやすい作業環境にしたい

冷蔵



フリーコンポ形

食品工場

▶ 低温作業場までコンデンスユニットで対応したい

冷蔵



インバータクールマルチ セット形
作業場向薄形タイプ

機種選定の目安・能力表	P.19
セット形	P.27
仕様表	インバータクールマルチ	P.27
	一定速クールマルチ	P.49
	リプレースフィルタ	P.52
外形図	コンデンスユニット	P.55
	ユニットクーラ	P.62
据付関係資料	インバータクールマルチ	P.66
	一定速クールマルチ	P.78
機種早見表	インバータクールマルチ	P.86
	一定速クールマルチ	P.94
電気特性表	インバータクールマルチ	P.97
	一定速クールマルチ	P.102
電気配線図	インバータクールマルチ	P.103
	一定速クールマルチ	P.172
別売部品・他社推奨品	P.177

- ▶ 冷凍設備をリニューアルしたいが、長時間停止することができない
- ▶ リニューアルコストを抑えるために、既設配管を流用したい



インバータクールマルチ セット形
ワイドリプレースタイプ

- ▶ 入庫時・保管時・出荷時と負荷変動が大きい環境で使用したい



インバータクールマルチ セット形
天吊縦形タイプ

冷凍倉庫

- ▶ プレハブ倉庫に冷蔵設備を設置したい



一定速クールマルチ セット形

- ▶ 大形冷凍設備をR410Aでリニューアルしたい

冷凍



インバータクーリングユニット AFSV形

インバータクーリングユニット AFSV 形	P.194
仕様表	P.194
コントローラ	P.200
能力表	P.201
外形図	P.203
電気配線概要	P.215
外部インターフェース図	P.222
電気特性表	P.229
使用限界	P.232
小形クーリングユニット 一体形	P.234
仕様表	P.234
外形図	P.237
据付関係資料	P.239
別売部品	P.240
コントローラ	P.241
保冷库用・天井置形冷却クーリングユニット	P.249
冷蔵・冷凍コンテナユニット	P.250
冷凍冷蔵保管庫 機種選定チェックシート	P.251

クールマルチシステムで、かんたん機種選定 手軽に省エネ

省エネ機能が充実 **コントローラ**



据付条件に合わせた

コンデンシングユニット

用途・冷却対象に対応した

ユニットクーラ

クールマルチシステムは

セット形

フリーコンポ形

2タイプ!



コントローラ **セット形** **フリーコンポ形** 共通

- かんたん操作・かんたん設置
- 蒸発温度自動シフト等の省エネ機能搭載
- メンテナンスアシスト機能も充実

クオリティ
コントローラ

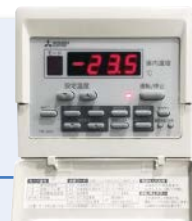

同室複数台制御

1台のリモコンで同室複数台のクールマルチを制御可能

コンデンシングユニット

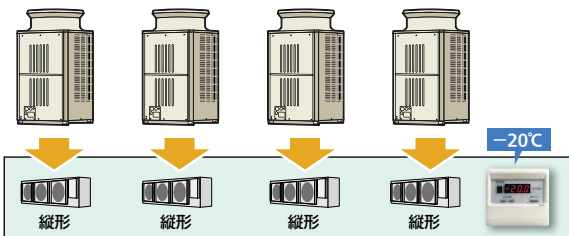

- ・個別にリモコンがあると管理が大変
- ・冷凍だとユニットクーラの霜付きも不安

リモコンパネル1つで制御可能

(接触器ボックスはクールマルチ台数分必要。最大4セットまで)

同時霜取、交互霜取がSW設定1つで可能

(複数台のユニットを2グループに分けて交互に霜取りを実施できます)

複数室個別制御

複数の部屋の冷却を、
1台のコンデンシングユニットに集約可能

- ※リモコンと接触器ボックスはそれぞれの部屋ごとに必要です。
- ※各々の庫内温度設定は5K差以内としてください。霜取方式がRBS形とRBH形など、異なるコントローラの混在はできません。
- ※対応室数や、対応クーラ容量について不明点がある場合はご照会願います。(上限・下限があります。)

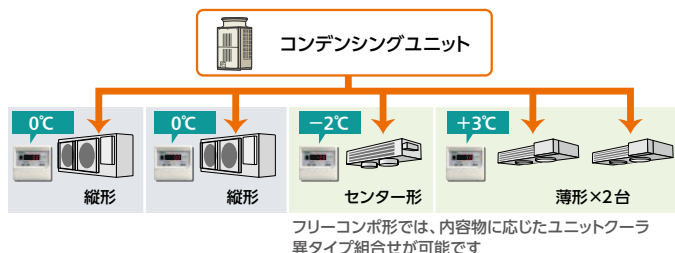

セット形

あらかじめセット化されたシステムを選ぶだけだから
機種選定がラクラク

機種選定で
大幅な**スピードアップ化**

現地で
機器選定、手配や工事の**省力化**

ユニットクーラ

■標準タイプとワンランクアップタイプをご用意

ワンランクアップタイプ

- ▶ ウエットタイプ(中温用/中・高温用) 乾燥を嫌う高湿度用途に
- ▶ セイブデフロストタイプ(低温用) 庫内水分が多く着霜しやすい用途に

選定可能機種

各機種組合せについては
仕様表を参照ください



コンデンシングユニット

- 0.75kW～30.0kWと幅広い容量帯でラインアップ
- 既設配管流用範囲の広いワイドリプレースタイプも対応で、リニューアル提案の幅も広がります

選定可能機種

各機種組合せについては
仕様表を参照ください



フリーコンポ形

セット形にない組合せが可能
自由なカスタムで多彩なニーズに対応

ユニットクーラ

■セット形の機種に加えてセンター形・ソックダクト対応形も選定可能

センター形

低风量タイプ
特に乾燥を嫌う
入庫物に



ソックダクト対応形

直接風が当たらないため、
現場作業者に優しく、
入庫物の乾燥を防ぎます



■豊富な受注仕様に対応

- カチオン電着塗装仕様
- 外装ステンレス仕様
- 熱交換器配管厚肉仕様
- 低騒音/低风量仕様 など

選定可能機種

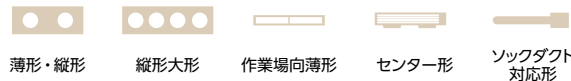

コンデンシングユニット

■一体空冷式に加えて、リモート空冷式・水冷式も選定可能

リモート空冷式

住宅密集地の商業施設などに



RM-N165A

冷媒配管



ECV-EN150A1

設置柔軟性
UP

リモート水冷式

配管高低差が大きい施設などに



ECV-EN110A1

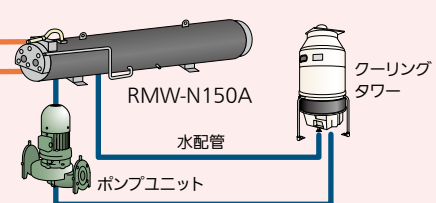

選定可能機種



※フリーコンポ形をご採用いただくにあたりましては、ご要望詳細をお聞かせ願います。対応システムおよび機種ごとに対応可否検討が必要です。
※改造が必要な組合せも一部ありますのでご了承願います。(詳細はご照会願います。)

NEW



コンデンスユニットがモデルチェンジ!

NEW 1

省エネ性をさらに改善

従来の省エネ機能（高効率パーツ採用・省エネモード搭載）に加えて、運転制御を最適化。更なる高効率運転を実現

一体空冷式 リモート空冷式 圧縮機の運転状況により最大周波数を抑制し、**発停回数抑制と省エネ性向上**

一体空冷式 外気温度が中温度域または負荷が軽い運転が発生する（夜間など）場合に、**目標凝縮温度を最適化し、消費電力を低減**

NEW 2

UVライトに反応する蛍光剤により冷媒漏えい箇所の早期特定を実現

蛍光剤をコンデンスユニットに同梱



※対象機種は一体空冷式7.5kW以上（ECO-V-D***(M)A1）、リモート空冷式（ECO-V-D***(A)1）です。
※蛍光剤に関する封入方法等の詳細につきましては据付工事説明書を参照ください。



- ・漏えい箇所早期特定により冷媒漏えい量を削減
- ・冷媒漏えい箇所特定に至るまでの作業時間短縮
- 設備の早期復旧が可能、商品品質の確保に貢献

NEW 3

プレアラーム出力機能を強化

冷媒不足検知機能拡充

従来の冷媒不足検知に感度可変機能を追加

ナリツ ム 早急な修理実施により、冷媒漏えい量を削減し、フロン排出抑制法対策に貢献!

部品交換・点検目安時期お知らせ機能拡充

従来の圧縮機に加えてファンモータ運転積算時間、電磁弁（インジェクション部）OFF→ON回数が一定値を上回った場合に発報



部品寿命による冷凍能力低下前に部品交換の目安としてお知らせ

おトクなメリットたくさん! 高エネルギー密度系冷媒のR463A-J

R463A-Jは、R410Aと同じ「高エネルギー密度系冷媒」。R404A後継の低エネルギー密度系冷媒に比べ3つのメリットでおトクに使えます。

1. 冷媒充てん量を減らせる

少ない冷媒量*でも能力を発揮することができる特性を持っており、冷媒費のコストダウンに繋がります。

※低エネルギー密度系冷媒と比較



冷媒費コストダウン

冷媒量少なくて環境面にも貢献

2. 配管径を細くできる

配管径を細くすることができる特性を持ち、配管材料費のコストダウンに繋がります。

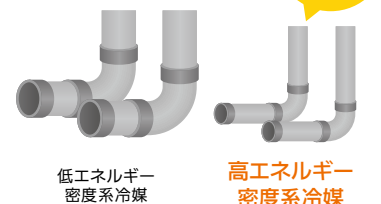

配管材料費コストダウン

3. 設置スペースを小さくできる

高効率な熱交換ができる為、熱交換器を小さく設計できる特性を持ち、ユニットのコンパクト化・省スペース化に繋がります。

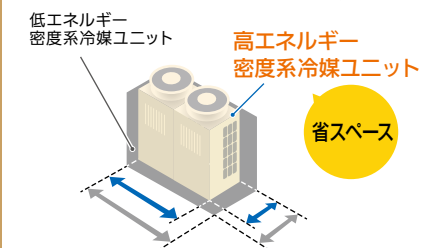

省スペース

プレアラーム出力機能で機器の故障リスク低減に貢献

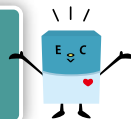

施主様のお悩み
冷媒漏えい等の不具合に気づかず、いつのまにか庫内が冷えなくなったら困る...

工事店様のお悩み
急なトラブルだとすぐに飛んで行けないことも...事前にどんなトラブルが起きていくのか分れば準備が案なのに

不具合につながる恐れのある運転データを見つけ、異常停止前に「注意報」をお知らせし、故障リスク低減に貢献。冷媒不足検知はフロン排出抑制法対策をサポートします。



ユーザー様 異常停止前の保守メンテナンスを可能にするため、機器故障リスクを軽減できます。

工事店様 急な機器トラブル対応を軽減し、計画的な保守メンテナンスが可能になります。

プレアラーム出力機能で解決!

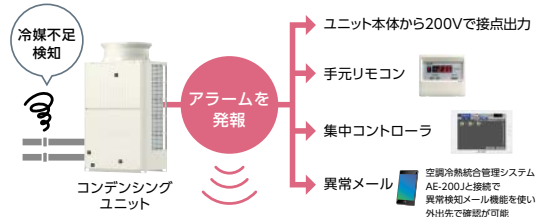

※この製品は米国輸出管理規制（Export Administration Regulations）の対象品であり、米国輸出管理規制の適用を受ける場合があります。詳しい手続きについては米国商務省へお問い合わせください。
※この製品は日本国内用です。

NEW



クオリティコントローラがモデルチェンジ!

NEW 1

複数室個別制御が可能に!

複数の部屋の冷却を、1台のコンデンシングユニットに集約可能

※リモコンと接触器ボックスはそれぞれの部屋ごとに必要です。
 ※各々の庫内温度設定は5K差以内としてください。霜取り方式がRBS形とRBH形など、異なるコントローラの混在はできません。
 ※対応室数や、対応クーラ容量について不明点がある場合はご照会願います。(上限・下限があります。)

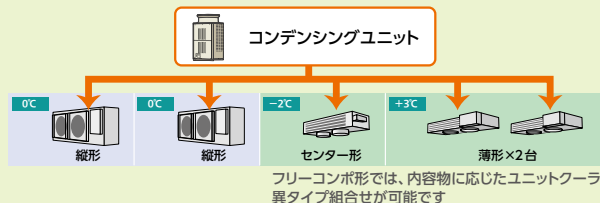

NEW 2

PTセンサー※対応に!

※PTセンサー(別売推奨品):白金を用いた測温抵抗体。抵抗値から温度値を求める。より正確な温度検知が可能。

市販のPTセンサーおよび変換器、リニアライザ、別売部品を使用して、庫内温度制御・表示可能。

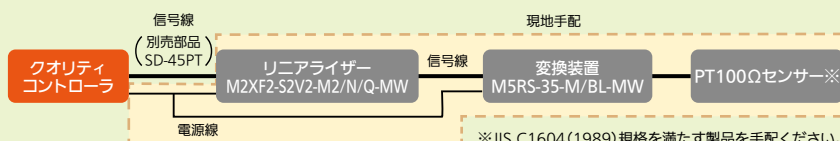

現地での接続作業が必要となります

別売推奨品

- ①PT100Ωセンサー(JIS C1604(1989))
- ②変換装置固定用端子ボックスおよび固定用DINレール
- ③センサー入力変換装置 M5RS-35-M/BL-MWとリニアライザM2XF2-S2V2-M2/N/Q-MWをセットで手配(エム・システム社製) [③照会窓口:英和株式会社 和歌山出張所 TEL:073-476-5010]

これまでサーミスタでは対応できなかった現場に最適
 〈例〉試験室、食品保管 など

省エネ性向上

目標蒸発温度 (ET) 自動シフト機能

通常時は従来と比較し庫内温度目標値を高めめに設定

▶通常時

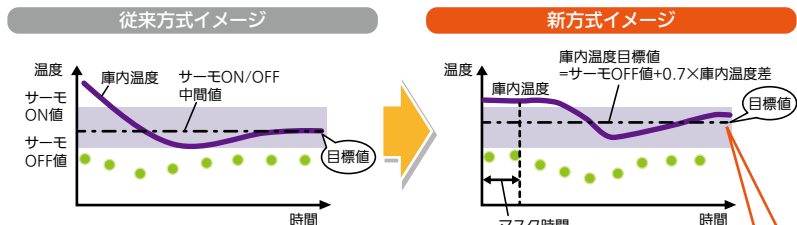

目標ETを高めめに推移させ霜量を抑制することで霜取時間を短縮!

着霜時に庫内温度が低下しない場合

▶蒸発器能力低下時

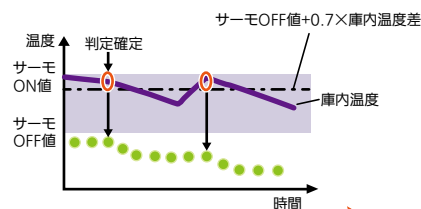

目標ETを下げ冷却能力低下を抑制!

コントローラで節電!

無駄な冷やしすぎを防止!

インテリジェンスサーモ機能

デマンドピーク時の設定温度を上げる!

セットバック機能

その他の省エネ機能

霜取り時のヒータ使用を控える!

自動霜取切替え機能

冷却ファンの運転時間を設定する!

最適ファン制御機能

安全性向上

CT機能、異常コード詳細表示機能

CT(Communication Technology)機能

コントローラやコンデンシングユニットの運転データをモニタリング

手元リモコンからのコントローラの設定値変更が可能

異常コード詳細表示

現在発生中の異常を、異常コードで詳細内容を確認(最大8個)

プレアラーム表示対応

コンデンシングユニットで検知したプレアラームをコントローラに入力し、リモコンで表示

その他の便利機能

湿度センサー対応

湿度センサー(別売部品)の取付で、庫内湿度を接触器BOX基板上およびCTモードにて手元リモコン上に表示可能
 ※湿度表示のみ。調湿はできません。

サービス性向上

遠隔緊急停止入力対応

スイッチなど(現地手配)の使用で、遠隔で低温設備の緊急停止が可能
 遠隔緊急停止外部出力設定で、冷凍庫内に閉じ込められた時に低温設備を緊急停止し外部へ警報を出力(接点入力/出力項目は選択式)

運転停止中の高温警報出力

庫内温度(サーミスタ検出温度)が設定値(設定温度+庫内温度差+高温警報温度差)以上を連続して一定時間(出荷時設定:60分)経過するとリモコンに異常表示(HC)、温度警報を出力

温度の他に湿度管理も求められる現場に最適

〈例〉製品保管庫、食品加工場 など

AFSV形

更新時期を迎える大形冷凍倉庫の冷凍機リニューアルに

二段スクリーユ機に
冷媒 R410Aを採用

ラインアップ

馬力	40馬力	50馬力	60馬力
セット形名	AFSV-SN40FGH	AFSV-SN50FGH	AFSV-SN60FGH
呼称出力	18kW	24kW	26kW
使用庫内温度	-40~-20℃*		

*クーラ天吊りタイプAFSV-SN-BGH形は、使用庫内温度-35~-20℃です。
F級/C級切替機能にて-20~+10℃の運転にも切替可能となっております。



二段スクリーユ
コンデンシングユニット



ユニットクーラ



コントローラ

AFSV

AE-200J接続

1年を通じて優れた省エネを実現

インバータ圧縮機による負荷追従性と低凝縮温度運転により、特に負荷の小さくなる中間期・冬期で高効率化を実現しました。

3000設備トン(約1500m²)の試算例

60馬力×2台、庫内温度-25℃(F級)、60Hz地区
年間電力量(kWh/トン:年)

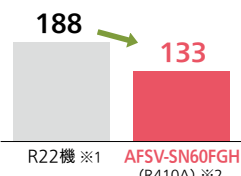

約29%
低減

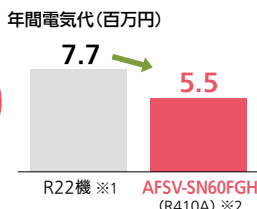

注: 設備トン数に対する必要な馬力×台数は、諸条件により異なります。電気料金条件: 基本料金: 1323円/kWh、従量料金: 12.59円/kWh(夏季7~9月)、11.53円/kWh(夏季以外) 性能は、変更となる場合があります。ご了承ください。
※1. 入替対象機: R22レシプロ一定速、形名AFS-60SSB 負荷条件: 冬場(1・2・3・12月)⇒60%、中間期(4・5・6・10・11月)⇒65%、夏場(7・8・9月)⇒75%
※2. ケーラファン低風量(35Hz)で運転による試算。

省スペース性

入替対象機種となる当社R22機と入替可能な寸法です。



コンデンシング
ユニット
36%
コンパクト化

40馬力、50馬力は62dB(A)と 業界トップ※の低騒音

※一体空冷式二段スクリーユ(18~24kW)搭載のインバータ機において、2023年9月当社調べ。

コンデンシングユニットの騒音値は業界同等品と比べ最も低騒音です!

騒音値測定位置: 地上から高さ1.0m、ユニット正面から1.5m

節電効果の高いホットガスデフロスト方式を採用

電気ヒータ式に比べ、霜取時の熱ロスが少ないため節電効果が得られ、電気ヒータ式よりも低い温度での霜取となるため庫内温度への影響抑制に貢献します。

シンプル
な
“しくみ”

単純ホットガスデフロスト(アキュムレータ方式)を採用

ホットガスは圧縮機から吐出されたあと、ホットガスラインで若干減圧され、クーラに入ります。霜を溶かしてクーラから出る際にも二相~ガスの状態でコンデンシングユニット低圧側(アキュムレータ)に戻ります。再熱として圧縮機発熱(電動機)を利用しています。

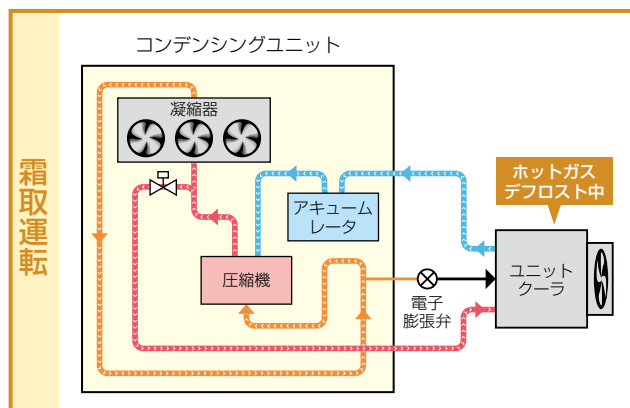
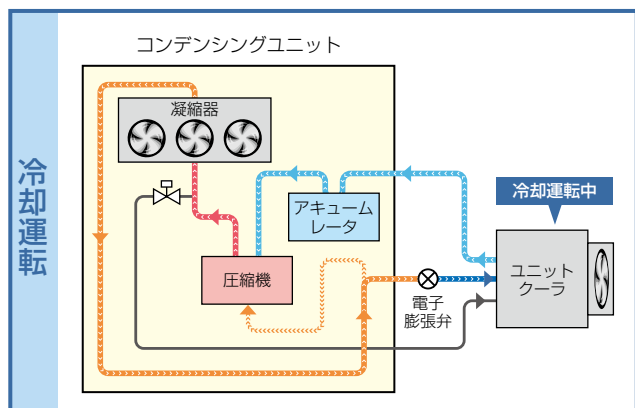

安心いただける霜取として、以下の機能を採用

- ホットガス流路の最適化
- 一部補助ヒータを設置(併用)し、確実な霜取をサポート
- 冷却運転時の着霜均一化に向けた最適冷媒回路
- 圧縮機インバータ制御による負荷変動追従で着霜量低減に貢献

標準仕様



用途に合わせて選べるユニットクーラ

別売部品 クーラファンはインバータにより低風量運転が可能!

周波数35Hzとし低風量にすることで標準の風量と比べ
COPを**約10%向上**※

低風量化により、着霜量も減少、
霜取回数低減につながり、
霜取時の省エネ効果あり!

※ 外気32℃、庫内温度-25℃、AFSV-SN50FGHでの標準風量運転時(50Hz)と低風量運転時(35Hz)のCOP比較(当社試算による)。

※1 インバータ(別売部品)は別置き。(不要な場合は商用電源のみでも使用可能。)

※2 低風量運転の場合は機外静圧が確保できないため、ダクト接続には適しません。ご注意ください。

※3 低風量運転は、設定した周波数での固定運転です。(自動で可変するものではありません。)

吸込みフードを標準付属



オプション

電動開閉ダンパに変更可能



フードに比べ、霜取時間の短縮にもなります。

広フィンピッチ仕様

着霜や粉塵などによるフィン目詰まりを抑制し、冷却能力低下を抑制します。

※クーラ外形寸法は標準仕様より大きくなります。



大クーラタイプ

ワンランクアップのクーラとの組合せで能力、COPを改善!

※ラインアップは50,60馬力のみとなります。標準組合せに対してクーラ寸法が大きくなります。



大型化

天吊りタイプ

設置スペースの確保が難しい場所や青果物保冷の用途に最適です。

※庫内温度範囲:C級切替時-20~+10℃、F級切替時-35~+20℃
※防食仕様もございます。



電子膨張弁採用
ユニットクーラ内に組み込み済

シングルスクリュー圧縮機採用

- バランス圧縮機構採用で**高耐久性**
- 圧縮部は非金属接触のため耳障りな**高周波音を低減**
- オーバーホールインターバル**40,000時間(または7年間※)を実現**

ゲートロータ(エンジニアリングプラスチック) スクリューロータ(金属)



※ゲートロータ及び軸受け組立品一式の交換インターバルを指します。20,000時間(または4年間)で定期点検を実施してください。

F級/C級(庫内温度帯)切替仕様

同一部屋で庫内温度帯を切り替えます。

荷主様の変更時や保管品の切り替え時等に有効

冷媒不足検知機能

圧力や温度の検知による冷媒の状態変化をもとに、冷媒不足の可能性を自動検知し発報します。

アキュムレータ内蔵

標準仕様で内蔵組み込み
現地省工事に貢献します



アキュムレータ(容量:46ℓ)

オプション

既設配管再利用 リプレース対応

リプレースフィルターを用いて既設配管流用可能!R410Aで懸念される運転圧力についても、既設の配管で問題ありません。
[高圧側設計圧力3.33MPa]

専用コントローラで無駄な運転を省いてコツコツ節電

蒸発温度(ET)自動シフト機能

庫内温度が安定している時に、コンデンシングユニットの蒸発温度を自動的に上げ、無駄なエネルギー消費をカット

セットバック制御

負荷の少ない時間帯に設定温度を上げて運転、または停止して節電

除霜周期自動シフト制御(学習機能)

最適なタイミングでの霜取制御でコンデンシングユニットの運転効率を高め省エネを実現

AFSV形

更新時期を迎える大形冷凍倉庫の冷凍機リニューアルに

コンデンシングユニットと
ホットガスアシスト装置の一体化
(接続配管内蔵)



AFSV

ラインアップ

馬力	28馬力
セット形名	AFSV-EN28FGA
呼称出力	22.5kW
使用庫内温度	-40 ~ +10℃

お悩み

R22冷媒を使ったクーリングユニットを使っているのだけど、そろそろ更新を考えている更新後もホットガスデフロストシステムを使いたい…

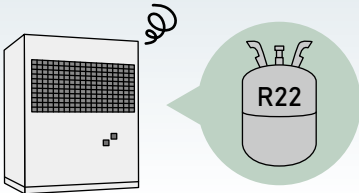

お悩み

霜取り運転で、庫内温度が上昇するのが心配なるべく霜取り運転時間を短くして、庫内温度への影響を軽減できないかな…?

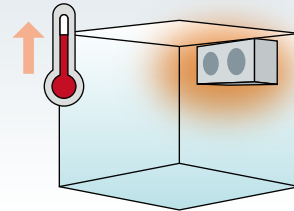

25馬力~30馬力クラスのホットガスデフロストシステム更新に対応!

冷却能力(50Hz)

条件: AT32℃/RT-25℃

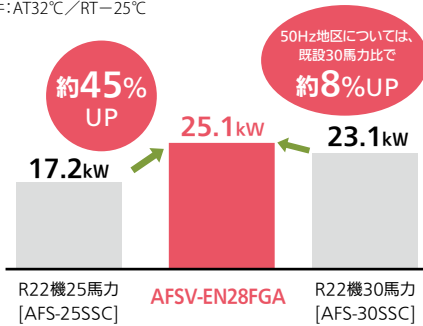

冷却能力(60Hz)

条件: AT32℃/RT-25℃

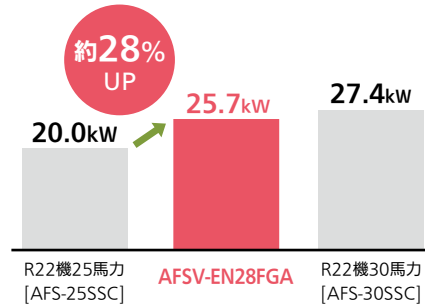

R22機からの更新で、年間電気料金の削減が可能!

年間電気料金(50Hz)

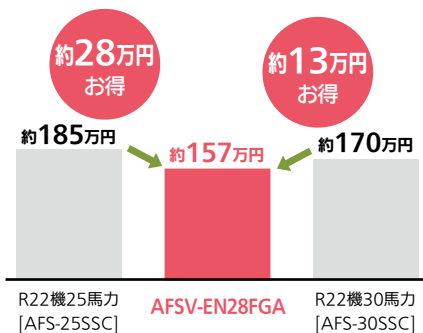

年間電気料金(60Hz)

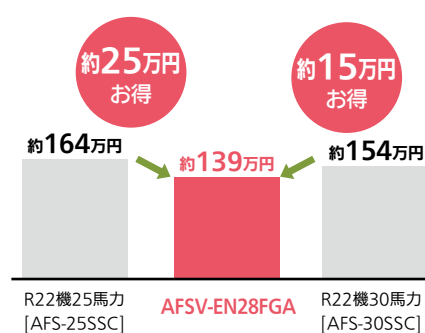

計算条件

・外気温度はJIS B 8616を参考に下記とする。
1,2,12月(冬季): 9℃、
7,8,9月(夏季): 27℃、
3~6, 10, 11月(中間期): 18℃

・目標庫内温度は年間を通して-25℃とする。

・電気料金単価は下記

基本料金: 50Hz地区...1065.9円/kWh, 60Hz地区...1024.1円/kWh
従量(夏季): 50Hz地区...17.37円/kWh, 60Hz地区...14.62円/kWh
従量(夏季以外): 50Hz地区...15.8円/kWh, 60Hz地区...13.14円/kWh

・商用電源200V 50Hz/60Hz

・霜取回数は4回/日

・各季節の冷却負荷は下記(除霜放熱負荷は除く)

冬季: 80GJ, 夏季: 100GJ, 中間期: 90GJ

●アシスト装置による効率的な霜取の仕組み概念図

霜取運転時

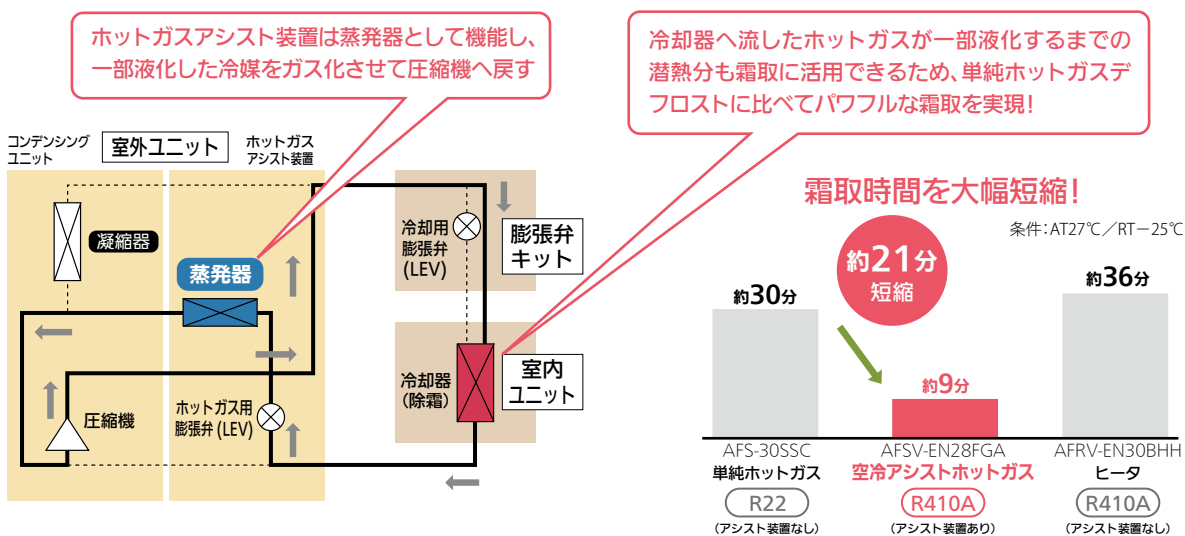

冷却運転時

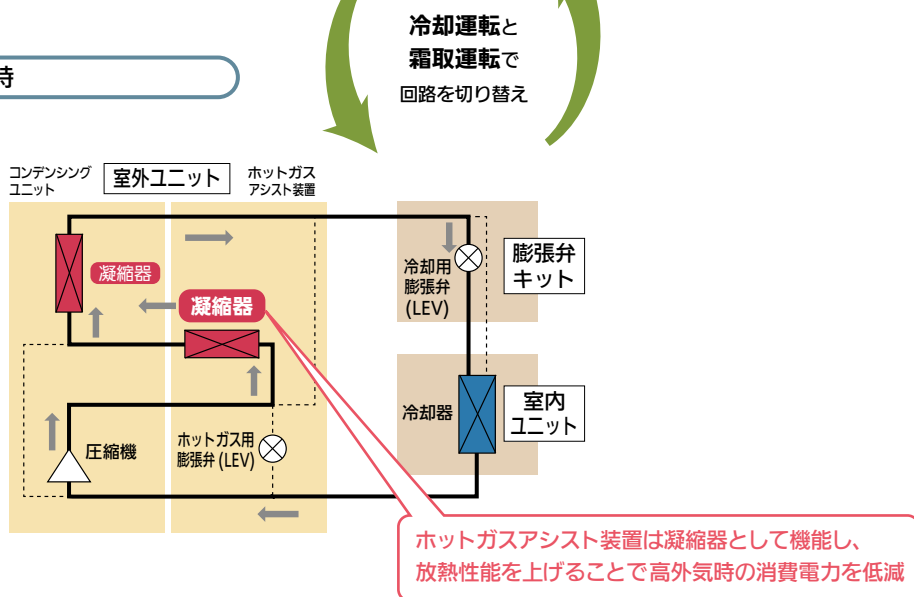

クーラ吸込み側ダンパ仕様
(オプション対応)との組み合わせで
庫内への霜取影響(温度上昇)を最小化!

庫内温度-40°Cまで対応!

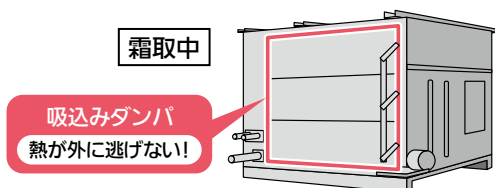

現行ヒータの機種^{※1} 下限値-30°C

※1 クールマルチの場合

AFSV-EN28FGA
下限値-40°Cまで対応!

AFSV形

小形クーリングユニット 一体形 (0.4kW~2.2kW)

詳細はP.234~P.240

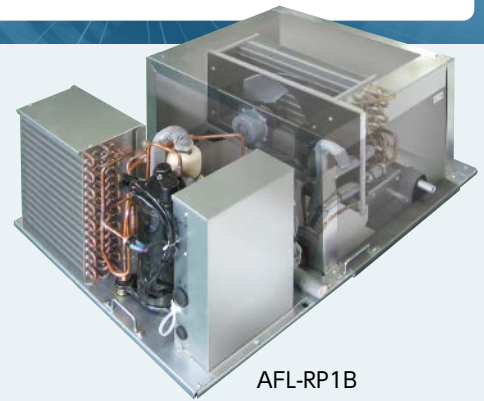

AFL-RP1B

■ コンパクトなワンパッケージタイプ

省スペース設計のコンパクトな天井置形ワンパッケージタイプ
0.5坪~5坪程度のプレハブ冷蔵・冷凍庫などに最適

■ 省工事

据付用穴位置・冷風用角穴・製品高さを従来品と共通化
(2.3HP機種の製品高さを除く)、互換性を確保

■ メンテナンス容易化

断熱ボックスを分割することにより断熱ボックス
を横スライドさせてメンテナンスが可能

■ 低騒音化

凝縮器、蒸発器(蒸発器は1HP以上)両方に
エクストラファンを使用、1.6HP以下の機種
で騒音値1dB(A)低減*
*当社従来機との比較

■ 省資源

凝縮器にφ8mmの細管化伝熱管の採用
(冷蔵1.6HP機種で、冷媒充填量を当社従来比36%削減*)
*AFL-R1.6Bとの比較

1 操作性

- 各種ボタン設定は、従来の2度押しから1度押しへ操作性向上
- 複数台(最大4台)同時制御や遠方発停操作可能

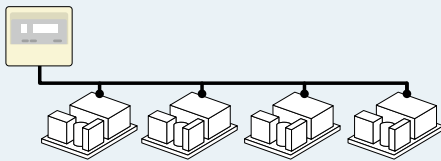

2 霜取制御

- 自動着霜検知(霜取終了サーミスタの検知温度)による霜取運転機能を追加
- 時刻霜取運転(現地にてタイムと収納BOXが必要)も可能
- 霜取り方式の自動オフサイクル切替機能を追加(冷蔵用のみ)

3 ファン制御

- サーモOFF時冷却ファンON-OFF運転選択機能追加により、サーモOFF時の湿度上昇抑制で省エネ運転

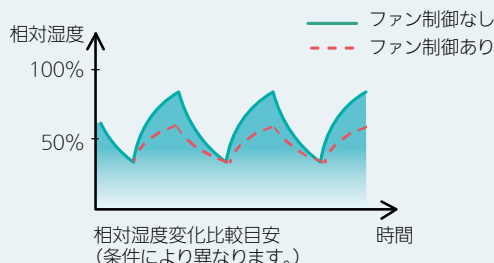

▶新旧比較表

○:標準装備 △:推奨部品で対応可能 ×:対応不可

項目	R22機	現 行
デジタル温度設定	○	○
入切差可変	○	○
霜取運転	周 期	○
	時 間	○
	時 刻	△
水切り	×	○
ファン遅延	×	○(4段階)
遠方発停信号入力	×	○
冷却器ファンON/OFF切替 (サーモOFF停止時)	×	○
手動霜取	○	○
同室複数台同時制御	×	○(4台まで)
霜取方式自動オフサイクル切替	×	○
自動着霜検知霜取運転	×	○
庫内吸込空気温度補正機能	○	○
ペアリモコン	○	○
緊急停止	○	○
工 事 性 ・ サ ー ビ ス	警報信号出力(高温警報)	○
	異常信号出力	○
	故障診断機能	○
	異常履歴表示	○
表 示	電 源	○
	運 転	○
	霜 取	○
	庫内温度	○
	高温警報 異 常	○
そ の 他	凝縮器フィルター(オプション)	○
	リモコン延長ケーブル	現地手配品※
	付属ケーブル	2心、10m

※250mまで

多彩なニーズに応える充実のラインアップ

簡単設計

冷凍・冷蔵庫に必要な冷却システム(コンデンシングユニット、ユニットクーラ、コントローラ)をセット化。面倒な機種選定は不要です。

標準セット以外にクーラ1ランクアップ(ウェット、セイブデフロスト)など、豊富な機種シリーズで多彩なニーズにお応えします。

また、フリーコンポ形クールマルチとしてリモート空冷式・水冷式など組合せ自在。

ニーズに応じて

形名記号の説明

インバータクールマルチ セット形

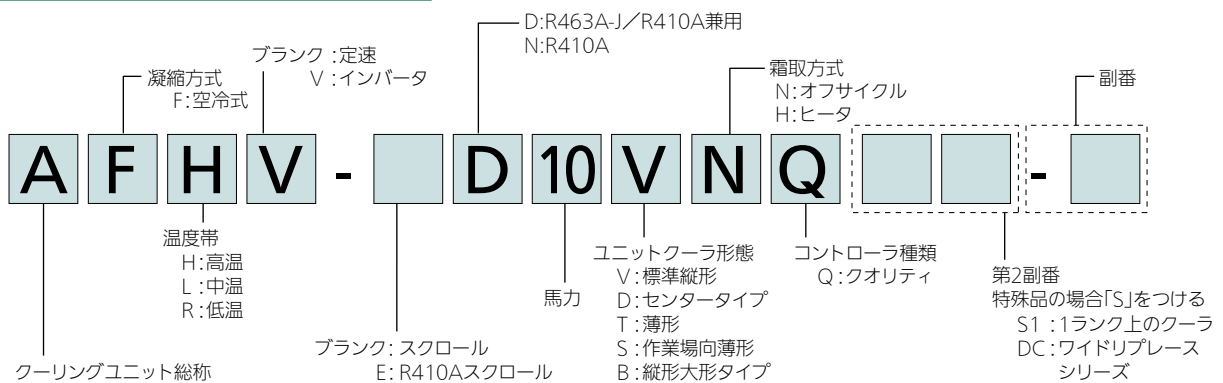

一定速クールマルチ セット形

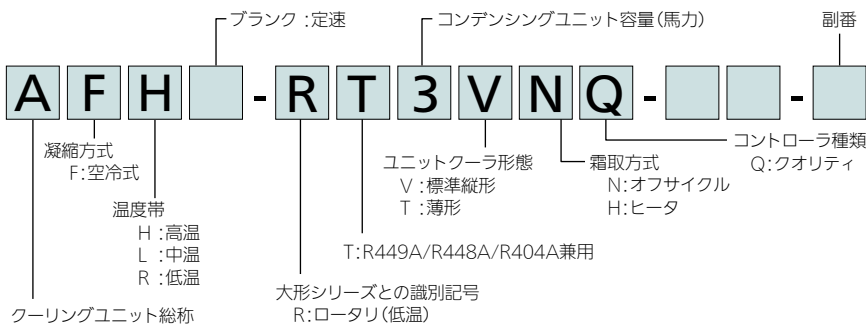

インバータクーリングユニット AFSV形

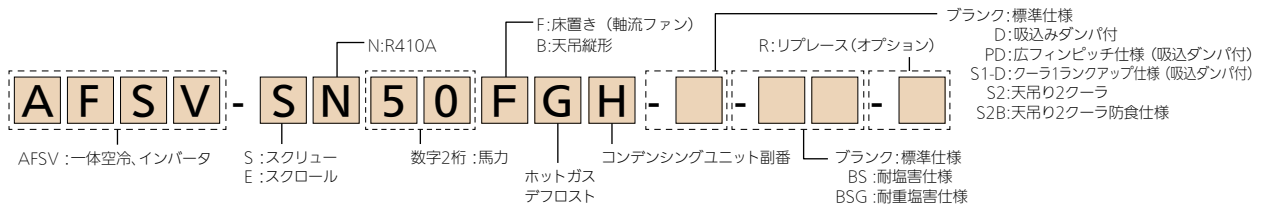

小形クーリングユニット 一体形

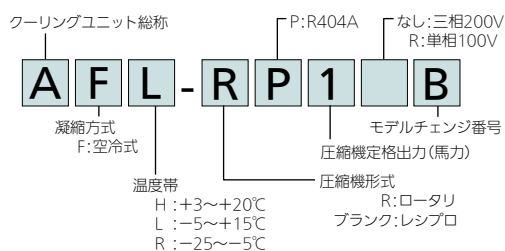

インバータクールマルチ、インバータクーリングユニット 機種ラインアップ

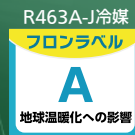

▶インバータクールマルチ セット形



用途	冷凍庫用			冷蔵庫用		
	低温用 -30~-5℃			中温用 -5~+15℃		
使用庫内温度						
タイプ	縦形・薄形タイプ	ワイドリプレースタイプ	縦形大形タイプ	縦形・薄形タイプ	ワイドリプレースタイプ	
外観						
電源	三相 200V	三相 200V		三相 200V		
霜取方式	ヒータ方式	ヒータ方式		ヒータ方式		
ユニット形態	天吊縦形	天吊縦形	天吊縦形大形	天吊縦形・薄形	天吊縦形	
冷媒	R463A-J/R410A 兼用	R410A	R463A-J/R410A 兼用	R463A-J/R410A 兼用	R410A	
馬力	2	AFRV-D2VHQ-B NEW		AFLV-D2THQ-B NEW		
	3	AFRV-D3VHQ(S1)-B NEW		AFLV-D3VHQ(S1)-B NEW		
	4	AFRV-D4VHQ(S1)-B NEW		AFLV-D4VHQ(S1)-B NEW		
	5	AFRV-D5VHQ(S1)-B NEW		AFLV-D5VHQ(S1)-B NEW		
	6	AFRV-D6VHQ(S1)-B NEW		AFLV-D6VHQ(S1)-B NEW		
	8	AFRV-D8VHQ(S1)-B NEW		AFLV-D8VHQ(S1)-B NEW		
	9					
	10	AFRV-D10VHQ(S1)-B NEW	AFRV-EN10VHQDC-B NEW		AFLV-D10VHQ(S1)-B NEW	AFLV-EN10VHQDC-B NEW
	13	AFRV-D13VHQ(S1)-B NEW			AFLV-D13VHQ(S1)-B NEW	
	15	AFRV-D15VHQ(S1)-B NEW	AFRV-EN15VHQDC-B NEW	AFRV-D15BHQ-B NEW	AFLV-D15VHQ(S1)-B NEW	AFLV-EN15VHQDC-B NEW
	20	AFRV-D20VHQ(S1)-B NEW	AFRV-EN20VHQDC-B NEW	AFRV-D20BHQ-B NEW	AFLV-D20VHQ(S1)-B NEW	AFLV-EN20VHQDC-B NEW
	25	AFRV-D25VHQ(S1)-B NEW		AFRV-D25BHQ-B NEW	AFLV-D25VHQ(S1)-B NEW	
	30	AFRV-D30VHQ(S1)-B NEW	AFRV-EN30VHQDC-B NEW	AFRV-D30BHQ-B NEW	AFLV-D30VHQ(S1)-B NEW	AFLV-EN30VHQDC-B NEW
	35	AFRV-D35VHQ(S1)-B NEW		AFRV-D35BHQ-B NEW	AFLV-D35VHQ-B NEW	
40	AFRV-D40VHQ-B NEW	AFRV-EN40VHQDC-B NEW	AFRV-D40BHQ-B NEW		AFLV-EN40VHQDC-B NEW	
45			AFRV-D45BHQ-B NEW			
掲載ページ	P.43 ~ 46		P.48	P.47		

▶インバータクーリングユニット AFSV形

用途	冷凍庫用	
	-40~+10℃	-40~-20℃ (-20~+10℃ ※1)
タイプ	インバータスクロールクーリングユニット	
外観		
電源	三相 200V	
霜取方式	ホットガス方式 (アシスト装置付)	
冷却器仕様	床置形 標準 / 吸込ダンパ付仕様	
冷媒	R410A	
馬力	28	AFSV-EN28FGA(-D)
	40	AFSV-SN40FGH (-D) (-R)
	50	AFSV-SN50FGH (-D) (-R)
	60	AFSV-SN60FGH (-D) (-R)
掲載ページ	P.199	

※1. AFSV形は、F級 / C級 絞替機能にて-20~+10℃の運転にも切替可能となっております。

冷蔵庫用						用途
中温用	高温用				使用庫内温度	
-5 ~ +15℃	+3 ~ +15℃	+3 ~ +22℃	+3 ~ +15℃		タイプ	
縦形大形タイプ	縦形・薄形タイプ	作業場向薄形タイプ	ワイドリブレスタイプ	縦形大形タイプ	タイプ	
					外観	
三相 200V ヒータ方式	三相 200V オフサイクル方式		三相 200V オフサイクル方式		電源	
天吊縦形大形	天吊縦形・薄形	作業場向薄形	天吊縦形	天吊縦形大形	霜取方式	
R463A-J/R410A 兼用	R463A-J/R410A 兼用	R463A-J/R410A 兼用	R410A	R463A-J/R410A 兼用	ユニット形態	
					冷媒	
	AFHV-D2TNQ-B NEW				2	
	AFHV-D3VNQ(S1)-B NEW				3	
	AFHV-D4VNQ(S1)-B NEW				4	
	AFHV-D5VNQ(S1)-B NEW	AFHV-D5SNQ(S1)-B NEW			5	
	AFHV-D6VNQ(S1)-B NEW	AFHV-D6SNQ(S1)-B NEW			6	
	AFHV-D8VNQ(S1)-B NEW	AFHV-D8SNQ(S1)-B NEW			8	
		AFHV-D9SNQ-B NEW			9	
AFLV-D10BHQ-B NEW	AFHV-D10VNQ(S1)-B NEW	AFHV-D10SNQ-B NEW	AFHV-EN10VNQDC-B NEW	AFHV-D10BNQ-B NEW	10	
AFLV-D13BHQ-B NEW	AFHV-D13VNQ(S1)-B NEW			AFHV-D13BNQ-B NEW	13	
AFLV-D15BHQ-B NEW	AFHV-D15VNQ(S1)-B NEW		AFHV-EN15VNQDC-B NEW	AFHV-D15BNQ-B NEW	15	
AFLV-D20BHQ-B NEW	AFHV-D20VNQ(S1)-B NEW		AFHV-EN20VNQDC-B NEW	AFHV-D20BNQ-B NEW	20	
AFLV-D25BHQ-B NEW	AFHV-D25VNQ(S1)-B NEW			AFHV-D25BNQ-B NEW	25	
AFLV-D30BHQ-B NEW	AFHV-D30VNQ(S1)-B NEW		AFHV-EN30VNQDC-B NEW	AFHV-D30BNQ-B NEW	30	
AFLV-D35BHQ-B NEW	AFHV-D35VNQ-B NEW			AFHV-D35BNQ-B NEW	35	
AFLV-D40BHQ-B NEW			AFHV-EN40VNQDC-B NEW	AFHV-D40BNQ-B NEW	40	
					45	
P.40、41	P.27 ~ 30	P.31、32	P.35	P.33、34	掲載ページ	

冷凍庫用						用途	
-40 ~ -20℃ (-20 ~ +10℃ ※1)			-35 ~ -20℃ (-20 ~ +10℃ ※1)			使用庫内温度	
インバータ二段スクルークーリングユニット						タイプ	
						外観	
三相 200V ホットガス方式		三相 200V ホットガス方式		三相 200V ホットガス方式		電源	
床置形 広フィンピッチ仕様 (吸込ダンパ付)		床置形 クーラ1ランクアップ仕様 (吸込ダンパ付)		天吊縦形 天吊り2クーラ / 天吊り2クーラ防食仕様		霜取方式	
R410A		R410A		R410A		冷却器仕様	
						冷媒	
						28	
AFSV-SN40FGH-PD (-R)				AFSV-SN40BGH-S2 (B) (-R)		40	
AFSV-SN50FGH-PD (-R)		AFSV-SN50FGH-S1-D (-R)		AFSV-SN50BGH-S2 (B) (-R)		50	
AFSV-SN60FGH-PD (-R)		AFSV-SN60FGH-S1-D (-R)		AFSV-SN60BGH-S2 (B) (-R)		60	
P.196		P.197		P.198		掲載ページ	

空調冷熱総合管理システム「AE-200J」

これまで別々であった空調機器、低温機器、除湿機の管理を1つのコントローラで実現。低温物流倉庫、食品加工場、スーパーマーケットなど、空調機器、低温機器、除湿機を多数所有するお客様に最適。 ※低温機器、除湿機を接続する場合は、低温MELTOUCHライセンスの登録が必要です。

エネルギー管理機能でデータの見える化を実現

エネルギー管理機能で庫内温度及び設定温度のグラフ化が可能。データはCSV形式で出力ができ、専用の帳票ソフトを使用することで日報の作成も可能です。

10.4インチカラータッチパネル液晶で簡単操作

10.4インチ画面の高解像度カラー液晶で空調機器、低温機器、除湿機を一括表示。タッチ操作で複数の機器を簡単に管理・操作できます。

外部入出力機能で異常をお知らせ

低温機器、除湿機異常時にはアラーム、画面ポップアップ、LED点灯でお知らせ。また、外部入出力アダプタ(PAC-YG10HA)※を使用することで、プザーランプとの連動や警備会社への警報出力が可能です。 ※外部回路(別電源)が必要になります。

最大200台の空調機器、低温機器、除湿機接続が可能

拡張コントローラ(AE-50J/EW-50J)を追加することで、最大200台の空調機器、低温機器、除湿機の集中管理が可能です。 ※低温機器、除湿機は拡張コントローラに接続できません。

スケジュール機能で空調機器、低温機器、除湿機を無駄なく運転

スケジュール機能で低温機器、除湿機を無駄なく運転し、省エネ、省力を図ります。

ピークカット制御機能で電力基本料金の削減をサポート

ピークカット制御機能で、庫内の商品品質への影響を抑えながら電力基本料金を削減。AE-200Jで賢いデマンド制御が可能です。 ※ピークカット制御機能を利用するには、省エネピークカット制御ライセンスの登録が必要です。

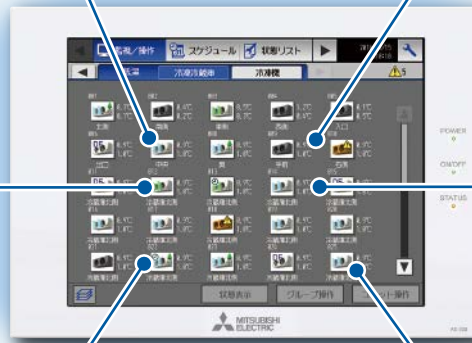

帳票機能を改善

インバータコンデンシングユニット※の圧力や温度などの運転情報はAE-200Jでデータを収集。収集したデータは専用のソフトで帳票化が可能。フロン排出抑制法の機器点検業務の簡素化が期待できます。 ※M-NET対応機種のみ



品質管理やHACCPサポート

庫内温度・湿度帳票出力機能

省力化・効率化 品質確保

除湿機にも対応! 湿度と温度両方を帳票化できます。食品加工場の温湿度管理・記録の手間を削減! HACCP制度化をサポートいたします。

設定湿度	設定温度	時間/庫内湿度(%)				
		0:00	0:05	0:10	0:15	0:20
55	%	66	66	66	66	66
22.0	℃	25.0	25.0	25.0	25.0	25.0
55	%	66	66	66	66	66
22.0	℃	25.0	25.0	25.0	25.0	25.0
55	%	66	66	66	66	66
22.0	℃	25.0	25.0	25.0	25.0	25.0
55	%	66	66	66	66	66
22.0	℃	25.0	25.0	25.0	25.0	25.0

異常メール発報機能※

品質確保

異常検知時にメールで指定先へ発報! 夜間や休日でも異常発生時の早期対応が可能。

品質維持に貢献します。 ※インターネットへの接続環境の準備が必要です。詳細につきましてはお問合せください。



手元リモコン操作ロック機能

品質確保

手元リモコンでの操作をロックして、AE-200Jで集中制御。作業者の誤操作による品質不具合を防止します。

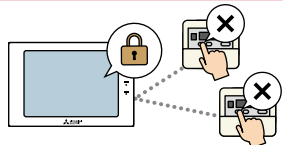

システム構成イメージ

AE-200J 1系統の場合※1,2,3,4

AE-200J + クオリティコントローラ最大50台、産業用除湿機最大50台、コンデンシングユニット最大32台、AFSVシリーズ最大32台、低温機器・除湿機接続時、低温MELTOUCHライセンスが必要です。

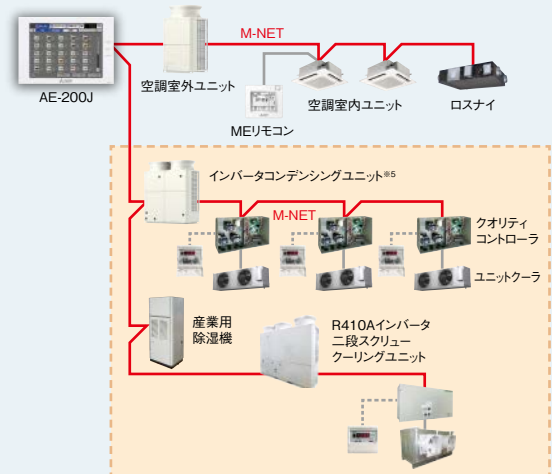

※1. 低温機器、除湿機はAE-200JのM-NET系統のみ接続可能です。(AE-50J/EW-50JのM-NET系統には接続できません)
 ※2. 2系統以上接続する際はAE-50J/EW-50Jを接続してください。
 ※3. (ハイ)クオリティコントローラが51台以上の場合はAE-200Jを増設し別系統としてください。
 ※4. 電力按分課金支援機能は併用できません。
 ※5. R463A-J/R410A兼用-R410A コンデンシングユニットへはM-NET線を接続してください。

低温流通管理システム「MELCOLDⅡ」

3つの省を実現する低温流通管理システム。

省エネ

省力

省人

1. パソコンと低温機器をネットワークでつなぎ集中管理！
2. 保管温度や状態履歴を自動記録
3. 省エネ制御で電気料金を大幅削減

省エネ・省マネー

(省エネ機能・デマンド制御)

お客様の電気料金を低減できます。

低温設備専用のデマンド制御
デマンドローテーション

低温設備専用のデマンド制御
インバータコンデンシングユニット対応

パソコンで簡単操作

(監視機能・管理機能)

監視だけでなく、管理もできます。

監視画面一新
画面をブラウザ化

CO₂排出量表示

ISO、HACCPサポート

(日報・帳票自動出力)

保管状態や状態履歴を自動記録できます。

低温設備はもとより
空調設備の管理も可能

コンデンシングユニットとの通信で
コンデンシングユニットデータ収集可能

省工事・広域管理

省工事で工事費用を削減し、簡単に追加工事が可能です。

WEB対応による遠隔監視

異常発生時の
自動通報メール発信

■システムイメージ

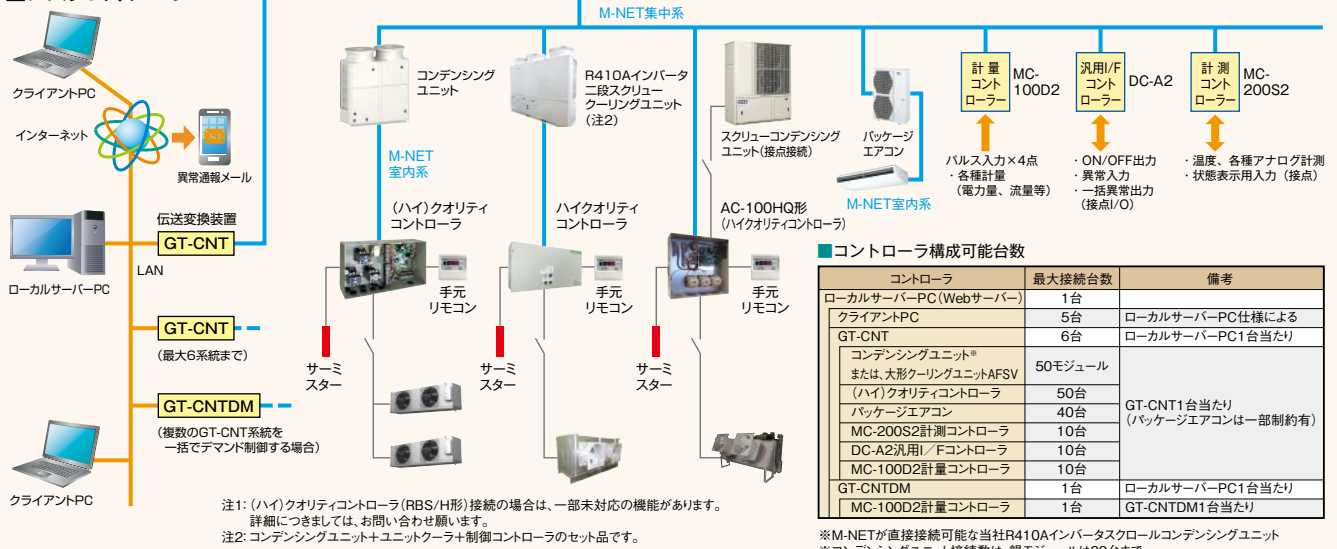

■コントローラ構成可能台数

コントローラ	最大接続台数	備考
ローカルサーバーPC(Webサーバー)	1台	
クライアントPC	5台	ローカルサーバーPC仕様による
GT-CNT	6台	ローカルサーバーPC1台当たり
コンデンシングユニット* または、大形クーリングユニットAFSV	50モジュール	GT-CNT1台当たり (パッケージエアコンは一部制約有)
(ハイクオリティコントローラ)	50台	
パッケージエアコン	40台	
MC-200S2計測コントローラ	10台	
DC-A2汎用I/Fコントローラ	10台	
MC-100D2計測コントローラ	10台	
GT-CNTDM	1台	ローカルサーバーPC1台当たり
MC-100D2計測コントローラ	1台	GT-CNTDM1台当たり

*M-NETが直接接続可能な当社R410Aインバータスクロールコンデンシングユニット
*コンデンシングユニット接続数は、親モジュールは32台まで

監視画面

お客様専用の監視画面(フロアレイアウト図)をお作りします。

画面切替はここをクリック

アイコン
操作メニュー

監視画面のズームイン、ズームアウトが可能

アイコン位置は監視画面上で修正可能

アイコンの凡例を表示

CO₂排出量表示

系統移動デマンド	320kWh
1 CO ₂ 排出量	148g/kWh
系統移動デマンド	
2 CO ₂ 排出量	
系統移動デマンド	
3 CO ₂ 排出量	
系統移動デマンド	
4 CO ₂ 排出量	

異常発生や機器側操作有無をお知らせします。

主な改良ポイント

- ① ブラウザ画面化し、操作性向上
- ② 機器の運転状態の見える化(省エネ停止等)
- ③ グラフ表示充実化
- ④ CO₂排出量表示

トレンドグラフ

棒グラフ(電力量)と折れ線グラフ(庫内温度)の重ね表示

グラフカーソル(ドラッグ移動可能)

グラフの横軸は24時間、1週間、1ヶ月より選択。異なる日時と同じ項目をグラフ表示して比較することも可能。

グラフ縦軸は表示範囲の変更可能

MELCOLDⅡによるデマンド制御

低温流通管理システムでは3分ごとに更新する30分間の使用電力量「移動デマンド」をもとにデマンド制御を行います。

下図の通り、1日の中のどの30分をとっても、移動デマンド値が目標値を超えないように制御されますので、時限合せ等の特別な調整は不要です。

電力(瞬時値)

時間

30秒間

30分間

30分間

30分間

■デマンド表示画面

デマンド制御中機器表示

設定したデマンド目標値

グラフカーソル

30分毎の移動デマンドを表示します

次回デマンド制御対象機器表示

日報帳票

データ保管している庫内温度等は、自動的にMicrosoft® Excel®による帳票化ができます。毎日1回、あらかじめ設定した時刻に自動的にプリントアウトすることも可能です。

この他に、月報(電力量等)の帳票化も可能です。

機種選定の目安・能力表

インバータフルマルチ セット形

機種選定表の見方

50坪(高さ2.35m、50Hz)の冷蔵庫 [1] で庫内温度10℃ [2] で使用する場合、下図 [1] と [2] の交点 [3] より下側にあるAFHV-D20VNQ、AFLV-D20VHQが適用ユニットです。

■冷蔵(2~35HP) 縦形・薄形 <R463A-J封入の場合>

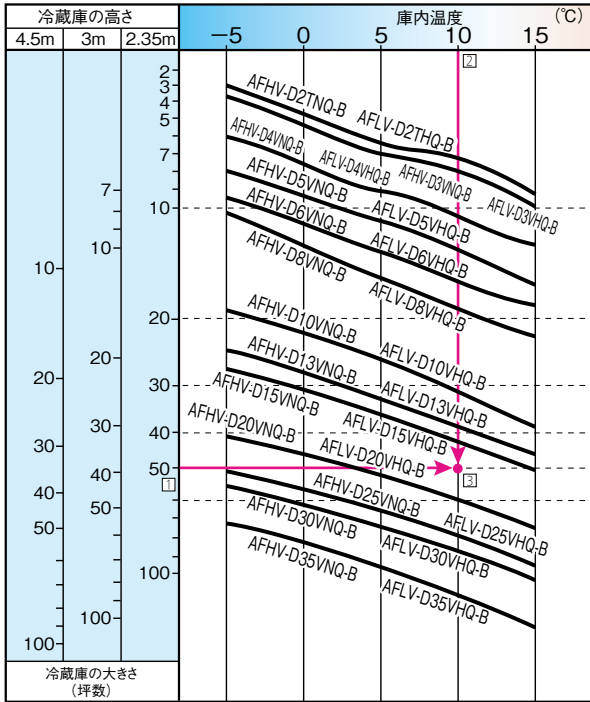

■冷蔵(2~35HP) 縦形・薄形 <R410A封入の場合>

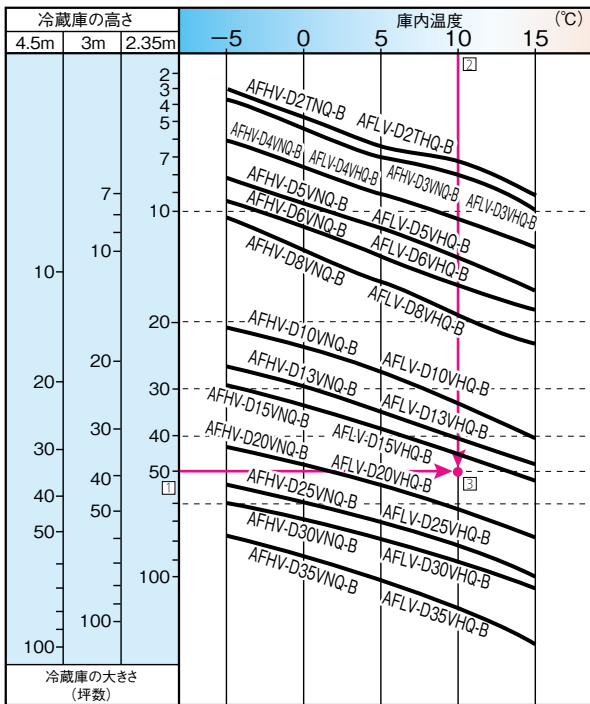

機種選定表

注1.この図は目安であって、実際の選定に際してはユニットの能力補正および負荷計算を行い、選定してください。

2.負荷計算の条件

- ①庫外条件は温度32℃
- ②冷蔵庫の大きさは巾×奥行きの比1:1.5とし、高さは上図による。
- ③冷蔵庫の断熱仕様 H、Lシリーズ:硬質ウレタンフォーム40mmプレハブ Rシリーズ:硬質ウレタンフォーム100mmプレハブ

- ④収容率は内容積の60%
- ⑤1日当たりの入庫量は収容量の1/3
- ⑥入庫品の冷却温度は、Lシリーズ20K、Rシリーズ15K
- ⑦入庫品の冷却時間は24時間です。
- ⑧冷媒配管長さは5m相当長です。

能力表

負荷となる冷却器用送風機の入力は差し引き済みですが、霜霜による能力低下は考慮していません。

<形名記号の説明>

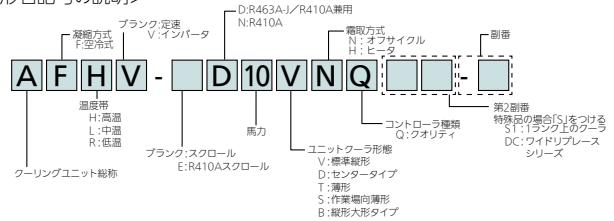

AFHVタイプ (仕様書はP.27、28に掲載)

単位kW<50/60Hz>

形名	庫内温度 (°C)		
	+5	+10	+15
AFHV-D2TNQ-B	4.78 / 4.90	5.26 / 5.40	5.76 / 5.91
AFHV-D3VNQ-B	5.57 / 5.71	6.16 / 6.32	6.78 / 6.96
AFHV-D4VNQ-B	8.36 / 8.50	9.31 / 9.47	9.86 / 9.90
AFHV-D5VNQ-B	10.5 / 10.7	11.6 / 11.9	12.7 / 12.9
AFHV-D6VNQ-B	12.4 / 12.5	13.7 / 13.8	14.7 / 14.7
AFHV-D8VNQ-B	15.3 / 15.5	16.8 / 16.9	17.9 / 18.0
AFHV-D10VNQ-B	23.3 / 23.6	26.0 / 26.3	27.8 / 27.8
AFHV-D13VNQ-B	28.2 / 28.1	31.3 / 31.1	32.3 / 32.0
AFHV-D15VNQ-B	30.8 / 30.7	34.4 / 34.2	36.6 / 36.4
AFHV-D20VNQ-B	45.6 / 46.2	50.8 / 51.5	55.2 / 55.6
AFHV-D25VNQ-B	56.7 / 56.9	63.4 / 63.7	68.8 / 68.6
AFHV-D30VNQ-B	61.4 / 61.1	68.8 / 68.5	73.1 / 72.6
AFHV-D35VNQ-B	78.1 / 78.5	87.0 / 87.6	92.6 / 92.2

AFHVタイプ (仕様書はP.36、37に掲載)

単位kW<50/60Hz>

形名	庫内温度 (°C)				
	-5	0	+5	+10	+15
AFLV-D2THQ-B	3.86 / 3.95	4.31 / 4.41			
AFLV-D3VHQ-B	4.45 / 4.55	5.00 / 5.11			
AFLV-D4VHQ-B	6.58 / 6.67	7.45 / 7.56			
AFLV-D5VHQ-B	8.41 / 8.58	9.43 / 9.64			
AFLV-D6VHQ-B	9.92 / 9.93	11.1 / 11.1			
AFLV-D8VHQ-B	12.1 / 12.2	13.7 / 13.8			
AFLV-D10VHQ-B	18.4 / 18.6	20.8 / 21.0			
AFLV-D13VHQ-B	22.0 / 21.8	25.1 / 24.9			
AFLV-D15VHQ-B	24.1 / 23.9	27.4 / 27.2			
AFLV-D20VHQ-B	36.3 / 36.5	40.8 / 41.2			
AFLV-D25VHQ-B	44.8 / 44.8	50.5 / 50.6			
AFLV-D30VHQ-B	48.2 / 47.8	54.5 / 54.2			
AFLV-D35VHQ-B	61.6 / 61.7	69.6 / 69.9			

AFHVタイプ参照

AFHVタイプ (仕様書はP.27、28に掲載)

単位kW<50/60Hz>

形名	庫内温度 (°C)		
	+5	+10	+15
AFHV-D2TNQ-B	4.87 / 5.01	5.37 / 5.53	5.89 / 6.07
AFHV-D3VNQ-B	5.57 / 5.70	6.17 / 6.32	6.80 / 6.97
AFHV-D4VNQ-B	8.34 / 8.46	9.25 / 9.41	9.83 / 9.90
AFHV-D5VNQ-B	10.8 / 11.0	11.9 / 12.2	13.1 / 13.3
AFHV-D6VNQ-B	12.5 / 12.5	13.8 / 13.9	14.9 / 14.9
AFHV-D8VNQ-B	15.5 / 15.7	17.2 / 17.3	18.4 / 18.4
AFHV-D10VNQ-B	24.3 / 24.6	26.9 / 27.2	29.1 / 29.2
AFHV-D13VNQ-B	29.7 / 30.0	32.8 / 32.8	34.1 / 34.0
AFHV-D15VNQ-B	32.8 / 33.1	36.5 / 36.9	38.8 / 38.8
AFHV-D20VNQ-B	47.8 / 48.5	53.1 / 53.8	57.6 / 58.0
AFHV-D25VNQ-B	59.5 / 60.3	65.9 / 66.8	71.4 / 71.6
AFHV-D30VNQ-B	64.8 / 65.4	71.8 / 72.7	76.0 / 75.9
AFHV-D35VNQ-B	82.0 / 83.1	91.1 / 92.4	97.9 / 97.9

AFHVタイプ (仕様書はP.36、37に掲載)

単位kW<50/60Hz>

形名	庫内温度 (°C)				
	-5	0	+5	+10	+15
AFLV-D2THQ-B	3.92 / 4.02	4.39 / 4.50			
AFLV-D3VHQ-B	4.44 / 4.53	4.99 / 5.10			
AFLV-D4VHQ-B	6.61 / 6.69	7.45 / 7.56			
AFLV-D5VHQ-B	8.63 / 8.79	9.70 / 9.89			
AFLV-D6VHQ-B	9.95 / 9.96	11.1 / 11.2			
AFLV-D8VHQ-B	12.2 / 12.2	13.8 / 13.9			
AFLV-D10VHQ-B	19.3 / 19.5	21.8 / 22.1			
AFLV-D13VHQ-B	23.3 / 23.4	26.4 / 26.6			
AFLV-D15VHQ-B	25.9 / 26.0	29.2 / 29.5			
AFLV-D20VHQ-B	38.1 / 38.4	42.8 / 43.3			
AFLV-D25VHQ-B	47.5 / 47.9	53.4 / 53.9			
AFLV-D30VHQ-B	51.5 / 51.8	58.0 / 58.5			
AFLV-D35VHQ-B	65.0 / 65.6	73.3 / 74.1			

AFHVタイプ参照

インバータクールマルチ セット形

<形名記号の説明>

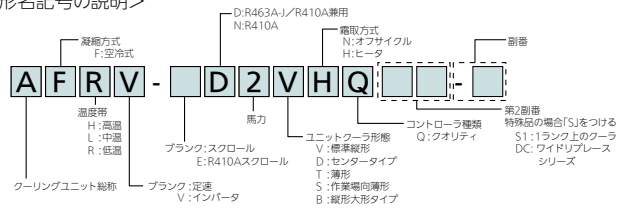

■冷凍(2~40HP) 縦形・薄形 <R463A-J封入の場合>

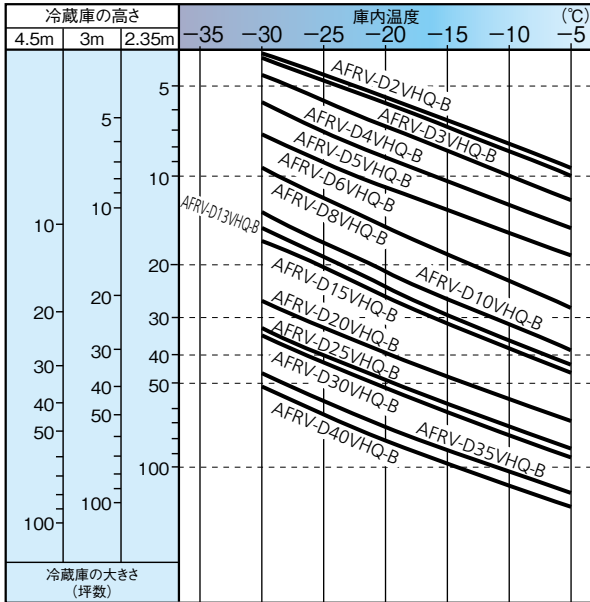

AFRVタイプ (仕様書はP.43、44に掲載)

単位kW<50/60Hz>

形名	庫内温度 (°C)				
	-30	-25	-20	-15	-10
AFRV-D2VHQ-B	1.87/1.86	2.18/2.17	2.52/2.51	2.88/2.88	3.27/3.27
AFRV-D3VHQ-B	2.04/2.03	2.4/2.39	2.79/2.79	3.21/3.22	3.66/3.67
AFRV-D4VHQ-B	2.67/2.67	3.18/3.19	3.73/3.76	4.33/4.36	4.96/5.01
AFRV-D5VHQ-B	3.74/3.77	4.37/4.41	5.04/5.11	5.77/5.85	6.53/6.65
AFRV-D6VHQ-B	4.45/4.51	5.21/5.29	6.02/6.12	6.89/7.02	7.8/7.96
AFRV-D8VHQ-B	5.9/5.9	6.9/7.0	8.0/8.1	9.2/9.3	10.4/10.5
AFRV-D10VHQ-B	7.9/8.0	9.3/9.5	10.9/11.1	12.6/12.9	14.4/14.8
AFRV-D13VHQ-B	8.7/8.9	10.3/10.6	12.1/12.5	14.1/14.5	16.1/16.7
AFRV-D15VHQ-B	9.5/9.7	11.2/11.5	13.1/13.5	15.1/15.7	17.3/18
AFRV-D20VHQ-B	14.7/14.8	17.3/17.5	20.1/20.4	23.0/23.5	26.2/26.8
AFRV-D25VHQ-B	17.4/17.7	20.6/21.0	24.0/24.6	27.6/28.4	31.4/32.5
AFRV-D30VHQ-B	18.3/18.6	21.6/22.1	25.3/26.0	29.1/30.1	33.1/34.4
AFRV-D35VHQ-B	23.7/23.9	27.9/28.4	32.6/33.3	37.5/38.4	42.6/43.9
AFRV-D40VHQ-B	25.8/25.9	30.5/30.8	35.7/36.1	41.1/41.8	46.9/47.8

■冷凍(2~40HP) 縦形 <R410A封入の場合>

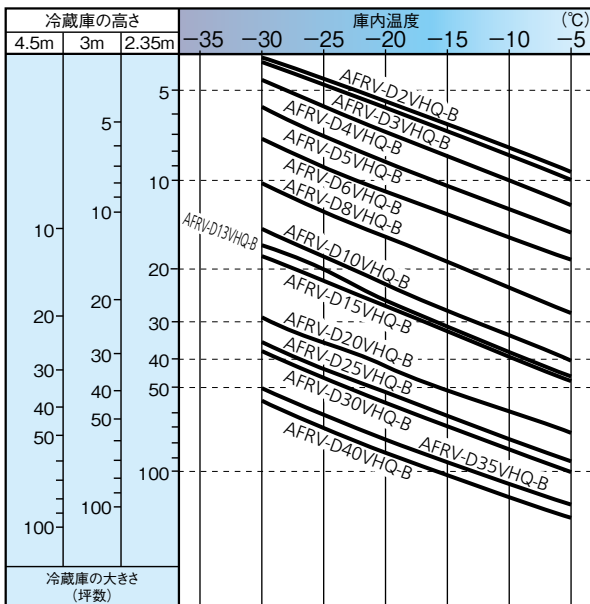

AFRVタイプ (仕様書はP.43、44に掲載)

単位kW<50/60Hz>

形名	庫内温度 (°C)				
	-30	-25	-20	-15	-10
AFRV-D2VHQ-B	1.87/1.86	2.18/2.17	2.51/2.5	2.87/2.86	3.25/3.25
AFRV-D3VHQ-B	2.04/2.03	2.39/2.38	2.78/2.77	3.19/3.2	3.64/3.65
AFRV-D4VHQ-B	2.7/2.7	3.23/3.24	3.79/3.81	4.38/4.42	5.01/5.07
AFRV-D5VHQ-B	3.75/3.78	4.37/4.42	5.05/5.11	5.77/5.86	6.54/6.65
AFRV-D6VHQ-B	4.46/4.51	5.21/5.28	6.02/6.12	6.88/7.01	7.8/7.96
AFRV-D8VHQ-B	6.4/6.4	7.3/7.3	8.3/8.4	9.4/9.5	10.6/10.7
AFRV-D10VHQ-B	8.5/8.5	9.9/10.0	11.5/11.6	13.2/13.4	15/15.3
AFRV-D13VHQ-B	9.5/9.4	11.1/11.1	13.0/13.0	14.9/15.1	17.1/17.3
AFRV-D15VHQ-B	10.3/10.3	12.1/12.1	14.0/14.2	16.1/16.3	18.4/18.6
AFRV-D20VHQ-B	15.8/15.8	18.4/18.5	21.2/21.4	24.3/24.5	27.5/27.9
AFRV-D25VHQ-B	18.6/18.6	21.9/22.0	25.3/25.6	29.1/29.4	33.1/33.6
AFRV-D30VHQ-B	19.7/19.6	23.1/23.2	26.8/27.0	30.9/31.2	35.1/35.6
AFRV-D35VHQ-B	25.4/25.4	29.8/29.9	34.5/34.8	39.6/40	45/45.6
AFRV-D40VHQ-B	27.5/27.4	32.3/32.3	37.5/37.7	43.1/43.5	49.1/49.6

機種選定表

注1.この図は目安であって、実際の選定に際してはユニットの能力補正および負荷計算を行い、選定してください。

2. 負荷計算の条件

- ①庫外条件は温度32°C
- ②冷蔵庫の大きさは巾×奥行きの比1:1.5とし、高さは上図による。
- ③冷蔵庫の断熱仕様 H、Lシリーズ:硬質ウレタンフォーム40mmプレハブ Rシリーズ:硬質ウレタンフォーム100mmプレハブ

- ④収容率は内容積の60%
- ⑤1日当たりの入庫量は収容量の1/3
- ⑥入庫品の冷却温度は、Lシリーズ20K、Rシリーズ15K
- ⑦入庫品の冷却時間は24時間です。
- ⑧冷媒配管長さは5m相当長です。

能力表

負荷となる冷却器用送風機の入力は差し引き済みですが、霜霜による能力低下は考慮していません。

インバータクールマルチ セット形

<形名記号の説明>

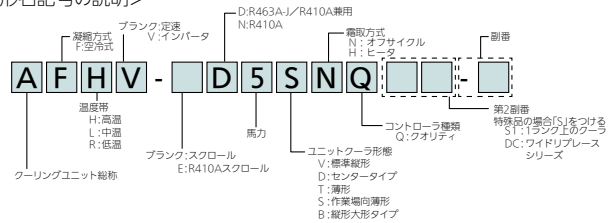

■冷蔵(5~10HP) 作業場向薄形 <R463A-J封入の場合>

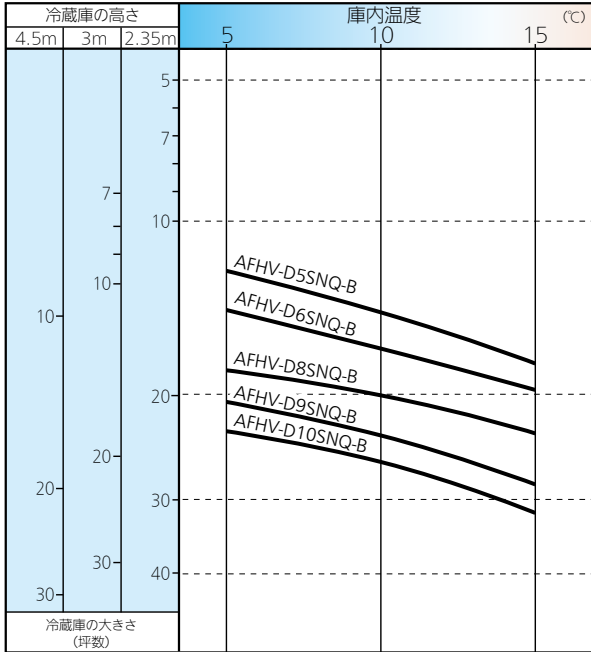

AFHVタイプ (仕様書はP.31に掲載)

単位kW<50/60Hz>

形名	庫内温度 (°C)			
	+ 5	+ 10	+ 15	+ 22
AFHV-D5SNQ-B	11.7 / 11.5	12.7 / 12.6	13.7 / 13.6	15.1 / 15.0
AFHV-D6SNQ-B	13.3 / 13.1	14.4 / 14.1	15.4 / 15.2	16.8 / 16.6
AFHV-D8SNQ-B	15.9 / 15.6	17.0 / 16.8	18.1 / 17.9	19.8 / 19.5
AFHV-D9SNQ-B	19.2 / 18.9	20.2 / 19.9	21.2 / 20.9	22.8 / 22.4
AFHV-D10SNQ-B	21.3 / 21.0	22.1 / 21.8	22.9 / 22.6	24.1 / 23.7

■冷蔵(5~10HP) 作業場向薄形 <R410A封入の場合>

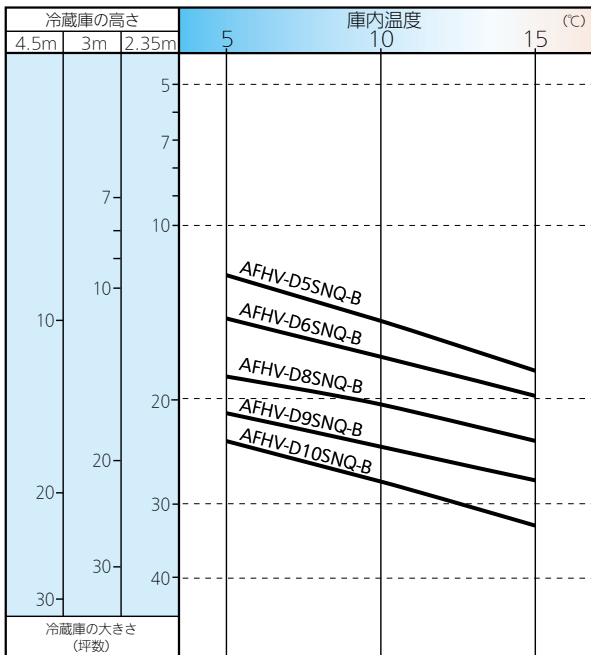

AFHVタイプ (仕様書はP.31に掲載)

単位kW<50/60Hz>

形名	庫内温度 (°C)			
	+ 5	+ 10	+ 15	+ 22
AFHV-D5SNQ-B	11.7 / 11.6	12.9 / 12.7	13.9 / 13.7	14.9 / 14.7
AFHV-D6SNQ-B	13.5 / 13.2	14.6 / 14.4	15.5 / 15.3	16.4 / 16.2
AFHV-D8SNQ-B	16.1 / 15.9	17.4 / 17.1	18.3 / 18.1	18.9 / 18.7
AFHV-D9SNQ-B	19.7 / 19.4	20.7 / 20.4	20.7 / 20.4	20.7 / 20.4
AFHV-D10SNQ-B	21.7 / 21.3	23.2 / 22.9	23.4 / 23.0	23.4 / 23.1

機種選定表

注1.この図は目安であって、実際の選定に際してはユニットの能力補正および負荷計算を行い、選定してください。

2. 負荷計算の条件

- ①庫外条件は温度32℃
- ②冷蔵庫の大きさは巾×奥行きの比1:1.5とし、高さは上図による。
- ③冷蔵庫の断熱仕様 H, Lシリーズ: 硬質ウレタンフォーム40mmプレハブ Rシリーズ: 硬質ウレタンフォーム100mmプレハブ

- ④収容率は内容積の60%
- ⑤1日当たりの入庫量は収容量の1/3
- ⑥入庫品の冷却温度は、Lシリーズ20K、Rシリーズ15K
- ⑦入庫品の冷却時間は24時間です。
- ⑧冷媒配管長さは5m相当長です。

能力表

負荷となる冷却器用送風機の入力は差し引き済ですが、霜霜による能力低下は考慮していません。

インバータクールマルチ セット形

<形名記号の説明>

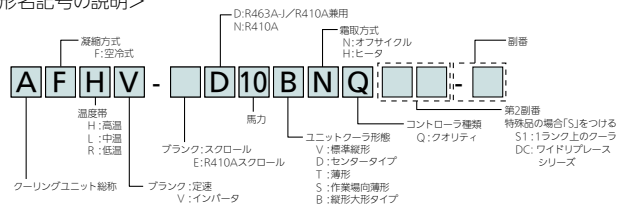

■冷蔵(10~40HP) 縦形大形 <R463A-J封入の場合>

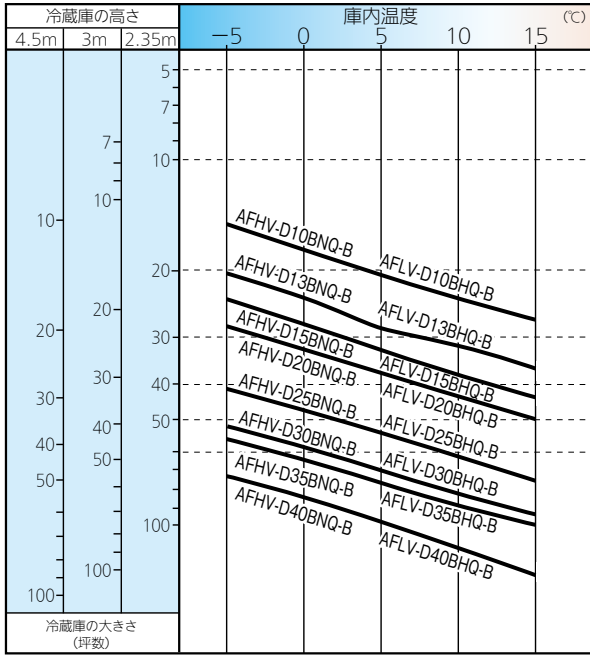

AFHVタイプ (仕様書はP.33、34に掲載)

単位kW<50/60Hz>

形名	庫内温度 (°C)		
	+5	+10	+15
AFHV-D10BNQ-B	20.1 / 20.1	22.0 / 21.8	22.7 / 22.5
AFHV-D13BNQ-B	25.5 / 25.0	26.7 / 26.0	27.5 / 26.7
AFHV-D15BNQ-B	28.4 / 28.1	30.4 / 29.7	31.2 / 30.5
AFHV-D20BNQ-B	32.7 / 32.7	35.2 / 34.7	36.2 / 35.4
AFHV-D25BNQ-B	48.2 / 48.0	53.0 / 52.5	56.2 / 55.4
AFHV-D30BNQ-B	60.1 / 59.8	65.9 / 64.7	68.1 / 66.7
AFHV-D35BNQ-B	63.9 / 63.9	69.6 / 68.5	71.9 / 70.4
AFHV-D40BNQ-B	79.5 / 80.2	89.0 / 88.0	91.4 / 89.8

AFLVタイプ (仕様書はP.40、41に掲載)

単位kW<50/60Hz>

形名	庫内温度 (°C)				
	-5	0	+5	+10	+15
AFLV-D10BHQ-B	15.8 / 15.8	17.9 / 17.9	AFHVタイプ参照		
AFLV-D13BHQ-B	19.5 / 19.0	22.4 / 22.0			
AFLV-D15BHQ-B	21.7 / 21.3	24.9 / 24.6			
AFLV-D20BHQ-B	25.1 / 24.9	28.8 / 28.7			
AFLV-D25BHQ-B	37.6 / 37.1	42.6 / 42.2			
AFLV-D30BHQ-B	46.4 / 45.5	52.7 / 51.9			
AFLV-D35BHQ-B	49.2 / 48.6	55.9 / 55.5			
AFLV-D40BHQ-B	62.1 / 62.1	70.5 / 70.8			

■冷蔵(10~40HP) 縦形大形 <R410A封入の場合>

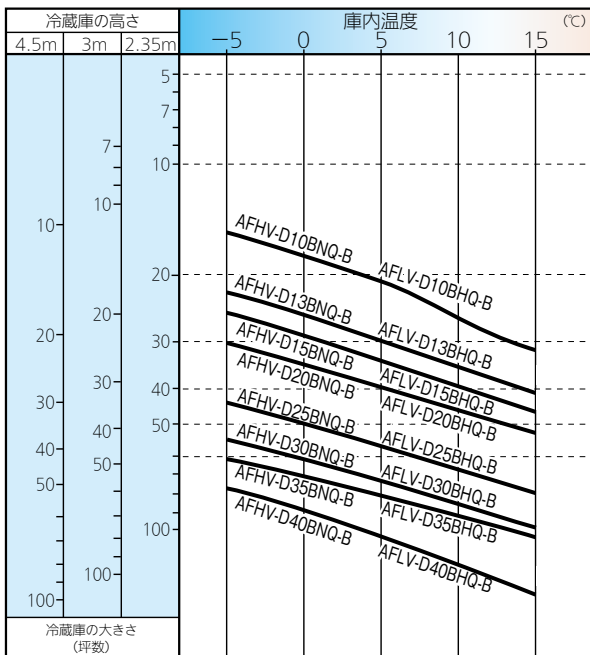

AFHVタイプ (仕様書はP.33、34に掲載)

単位kW<50/60Hz>

形名	庫内温度 (°C)		
	+5	+10	+15
AFHV-D10BNQ-B	20.2 / 20.2	22.5 / 22.5	23.7 / 23.5
AFHV-D13BNQ-B	26.4 / 26.0	28.3 / 27.6	29.4 / 28.7
AFHV-D15BNQ-B	29.3 / 29.1	31.9 / 31.3	33.1 / 32.4
AFHV-D20BNQ-B	34.6 / 34.2	37.4 / 36.7	38.6 / 37.7
AFHV-D25BNQ-B	50.6 / 49.8	55.7 / 54.8	58.7 / 57.7
AFHV-D30BNQ-B	62.0 / 61.7	68.3 / 67.2	71.1 / 69.8
AFHV-D35BNQ-B	66.2 / 65.6	72.2 / 71.0	74.8 / 73.3
AFHV-D40BNQ-B	83.9 / 83.3	93.7 / 92.7	97.2 / 95.6

AFLVタイプ (仕様書はP.40、41に掲載)

単位kW<50/60Hz>

形名	庫内温度 (°C)				
	-5	0	+5	+10	+15
AFLV-D10BHQ-B	16.0 / 16.0	18.0 / 18.0	AFHVタイプ参照		
AFLV-D13BHQ-B	20.6 / 20.1	23.5 / 23.0			
AFLV-D15BHQ-B	22.6 / 22.2	25.9 / 25.6			
AFLV-D20BHQ-B	26.8 / 26.3	30.6 / 30.0			
AFLV-D25BHQ-B	39.6 / 38.7	44.9 / 44.1			
AFLV-D30BHQ-B	48.5 / 47.9	55.1 / 54.5			
AFLV-D35BHQ-B	51.9 / 51.0	58.9 / 58.0			
AFLV-D40BHQ-B	65.7 / 64.9	74.6 / 73.9			

機種選定表

- 注1.この図は目安であって、実際の選定に際してはユニットの能力補正および負荷計算を行い、選定してください。
- 負荷計算の条件
 - ①庫外条件は温度32℃
 - ②冷蔵庫の大きさは巾×奥行きの比1:1.5とし、高さは上図による。
 - ③冷蔵庫の断熱仕様 H、Lシリーズ：硬質ウレタンフォーム40mmプレハブ Rシリーズ：硬質ウレタンフォーム100mmプレハブ
 - ④収容率は内容積の60%

- ⑤1日当たりの入庫量は収容量の1/3
- ⑥入庫品の冷却温度は、Lシリーズ20K、Rシリーズ15K
- ⑦入庫品の冷却時間は24時間です。
- ⑧冷媒配管長さは5m相当長です。

能力表

負荷となる冷却器用送風機の入力は差し引き済ですが、着霜による能力低下は考慮していません。

インバータクールマルチ セット形

<形名記号の説明>

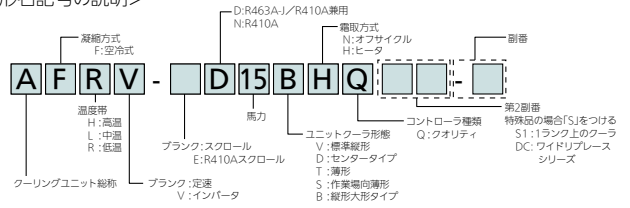

■冷凍(15~45HP) 縦形大形 <R463A-J封入の場合>

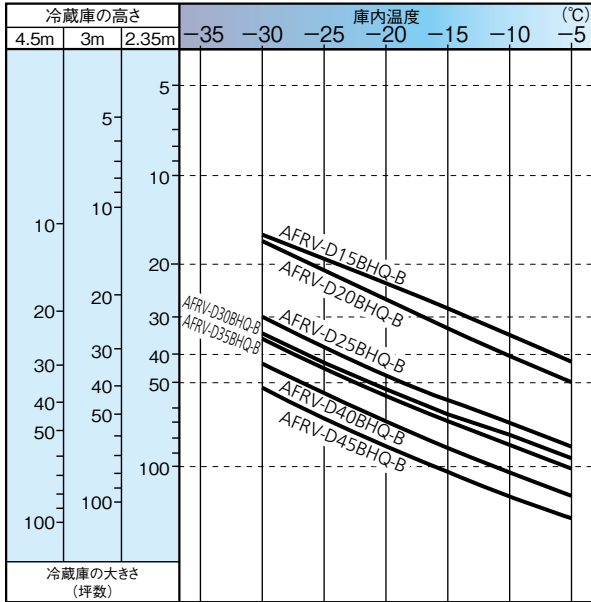

AFRVタイプ (仕様書はP.47に掲載)

単位kW<50/60Hz>

形名	庫内温度 (°C)					
	-30	-25	-20	-15	-10	-5
AFRV-D15BHQ-B	9.00 / 9.00	10.7 / 10.7	12.6 / 12.6	14.6 / 14.8	16.8 / 17.1	19.1 / 19.5
AFRV-D20BHQ-B	9.50 / 8.90	11.6 / 11.1	13.9 / 13.5	16.5 / 16.2	19.3 / 19.1	22.1 / 22.1
AFRV-D25BHQ-B	15.9 / 15.3	19.0 / 18.5	22.5 / 22.0	26.2 / 25.8	30.1 / 29.8	34.3 / 34.1
AFRV-D30BHQ-B	18.1 / 18.0	21.4 / 21.5	25.1 / 25.3	29.0 / 29.4	33.1 / 33.7	37.5 / 38.2
AFRV-D35BHQ-B	18.6 / 18.0	22.4 / 21.9	26.5 / 26.1	30.9 / 30.7	35.6 / 35.6	40.6 / 40.9
AFRV-D40BHQ-B	23.4 / 22.4	28.2 / 27.5	33.5 / 32.9	39.2 / 38.8	45.1 / 45.0	51.3 / 51.6
AFRV-D45BHQ-B	26.0 / 24.8	31.4 / 30.4	37.3 / 36.4	43.5 / 42.8	50.2 / 49.8	57.3 / 57.1

■冷凍(15~45HP) 縦形大形 <R410A封入の場合>

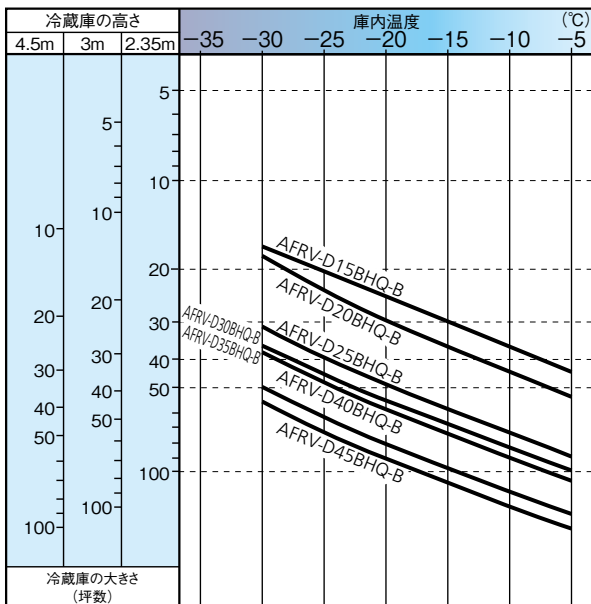

AFRVタイプ (仕様書はP.47に掲載)

単位kW<50/60Hz>

形名	庫内温度 (°C)					
	-30	-25	-20	-15	-10	-5
AFRV-D15BHQ-B	9.54 / 9.45	11.3 / 11.2	13.2 / 13.2	15.3 / 15.4	17.5 / 17.7	19.8 / 20.1
AFRV-D20BHQ-B	10.3 / 9.72	12.5 / 11.9	14.9 / 14.3	17.5 / 17.0	20.3 / 19.8	23.2 / 22.8
AFRV-D25BHQ-B	16.8 / 16.2	20.0 / 19.5	23.5 / 23.0	27.3 / 26.9	31.4 / 31.1	35.7 / 35.4
AFRV-D30BHQ-B	19.0 / 18.8	22.4 / 22.4	26.2 / 26.3	30.3 / 30.5	34.7 / 35.0	39.3 / 39.8
AFRV-D35BHQ-B	19.8 / 19.1	23.7 / 23.1	28.0 / 27.5	32.6 / 32.2	37.5 / 37.2	42.7 / 42.5
AFRV-D40BHQ-B	25.2 / 23.9	30.1 / 29.0	35.6 / 34.6	41.4 / 40.6	47.7 / 47.0	54.3 / 53.7
AFRV-D45BHQ-B	27.6 / 26.4	33.1 / 31.9	39.1 / 38.1	45.6 / 44.7	52.5 / 51.7	59.8 / 59.2

機種選定表

注1.この図は目安であって、実際の選定に際してはユニットの能力補正および負荷計算を行い、選定してください。

2.負荷計算の条件

- ①庫外条件は温度32℃
- ②冷蔵庫の大きさは巾×奥行きの比1:1.5とし、高さは上図による。
- ③冷蔵庫の断熱仕様 H、Lシリーズ:硬質ウレタンフォーム40mmプレハブ Rシリーズ:硬質ウレタンフォーム100mmプレハブ
- ④収容率は内容積の60%

⑤1日当たりの入庫量は収容量の1/3

⑥入庫品の冷却温度は、Lシリーズ20K、Rシリーズ15K

⑦入庫品の冷却時間は24時間です。

⑧冷媒配管長さは5m相当長です。

能力表

負荷となる冷却器用送風機の入りは差し引き済ですが、着霜による能力低下は考慮していません。

インバータクールマルチ セット形

機種選定表の見方

50坪(高さ2.35m)の冷蔵庫 ① で庫内温度10℃ ② で使用する場合、下図 ① と ② の交点 ③ より下側にあるAFHV-EN20VNQDC-B、AFLV-EN20VHQDC-Bが適用ユニットです。

<形名記号の説明>

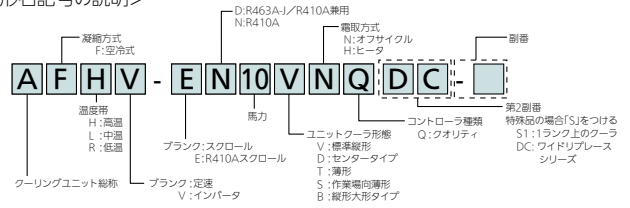

■冷蔵(10~40HP) ワイドリプレース

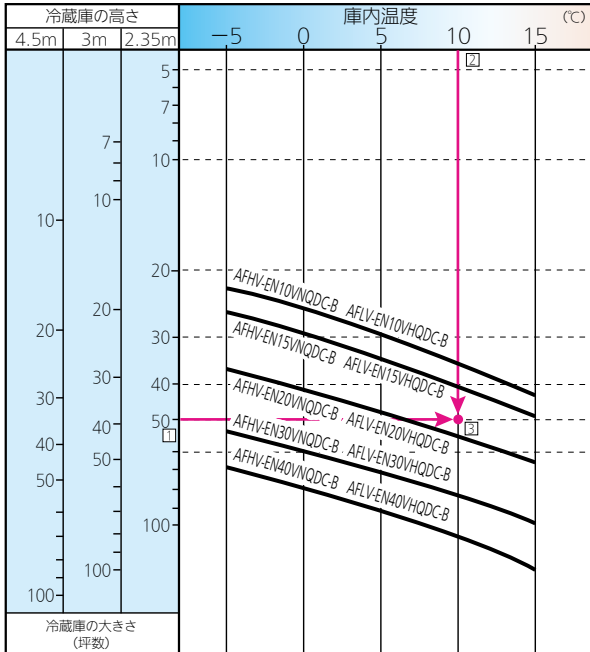

AFHVタイプ (仕様書はP.35に掲載)

単位kW<50/60Hz>

形名	庫内温度 (°C)			
	+5	0	+10	+15
AFHV-EN10VNQDC-B	26.1 / 26.5	28.4 / 28.9	30.4 / 31.0	34.8 / 35.2
AFHV-EN15VNQDC-B	29.5 / 29.8	32.3 / 32.7	34.8 / 35.2	39.4 / 40.1
AFHV-EN20VNQDC-B	41.8 / 42.3	45.9 / 46.5	49.4 / 50.1	54.4 / 55.1
AFHV-EN30VNQDC-B	60.2 / 60.8	65.9 / 66.7	70.9 / 71.8	76.4 / 77.1
AFHV-EN40VNQDC-B	75.0 / 75.6	82.5 / 83.3	89.0 / 90.1	96.4 / 97.1

AFLVタイプ (仕様書はP.42に掲載)

単位kW<50/60Hz>

形名	庫内温度 (°C)				
	-5	0	+5	+10	+15
AFLV-EN10VHQDC-B	20.6 / 20.9	23.3 / 23.6	AFHVタイプ参照		
AFLV-EN15VHQDC-B	23.0 / 23.1	26.2 / 26.4			
AFLV-EN20VHQDC-B	32.6 / 32.8	37.1 / 37.4			
AFLV-EN30VHQDC-B	47.0 / 47.2	53.4 / 53.8			
AFLV-EN40VHQDC-B	57.9 / 58.1	66.2 / 66.6			

■冷凍(10~40HP) ワイドリプレース

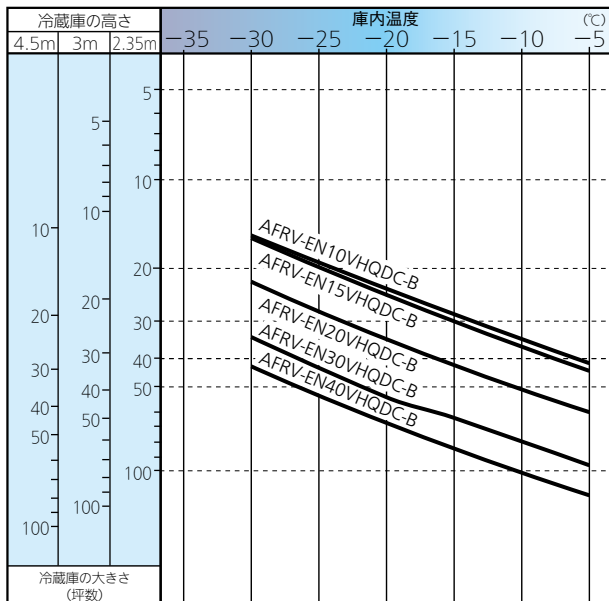

AFRVタイプ (仕様書はP.48に掲載)

単位kW<50/60Hz>

形名	庫内温度 (°C)				
	-30	-25	-20	-15	-10
AFRV-EN10VHQDC-B	8.89 / 8.92	10.3 / 10.4	12.0 / 12.1	13.7 / 13.9	15.6 / 15.9
AFRV-EN15VHQDC-B	9.09 / 9.04	10.7 / 10.6	12.4 / 12.5	14.4 / 14.5	16.4 / 16.6
AFRV-EN20VHQDC-B	12.6 / 12.6	14.9 / 14.9	17.5 / 17.5	20.2 / 20.4	23.2 / 23.4
AFRV-EN30VHQDC-B	18.1 / 18.1	21.5 / 21.5	25.2 / 25.3	29.1 / 29.4	33.4 / 33.7
AFRV-EN40VHQDC-B	22.0 / 21.8	26.2 / 26.1	30.9 / 31.0	36.1 / 36.2	41.6 / 41.9

機種選定表

- この図は目安であって、実際の選定に際してはユニットの能力補正および負荷計算を行い、選定してください。
- 負荷計算の条件
 - 庫外条件は温度32℃
 - 冷蔵庫の大きさは巾×奥行きの比1:1.5とし、高さは上図による。
 - 冷蔵庫の断熱仕様 H、Lシリーズ：硬質ウレタンフォーム40mmプレハブ Rシリーズ：硬質ウレタンフォーム100mmプレハブ
 - 収容率は内容積の60%

⑤1日当たりの入庫量は収容量の1/3

⑥入庫品の冷却温度は、Lシリーズ20K、Rシリーズ15K

⑦入庫品の冷却時間は24時間です。

⑧冷媒配管長さは5m相当長です。

能力表

負荷となる冷却器用送風機の入力は差し引き済ですが、着霜による能力低下は考慮していません。

一定速クールマルチ セット形

機種選定表の見方

4坪(高さ2.2m, 50Hz)の冷蔵庫①で庫内温度10℃②で使用する場合、下図①と②の交点③より下側にあるAFH-RT2TNQもしくは、AFL-RT2THQが適用ユニットです。

■冷蔵(1~2HP) 薄形 <R449A・R448A封入の場合>

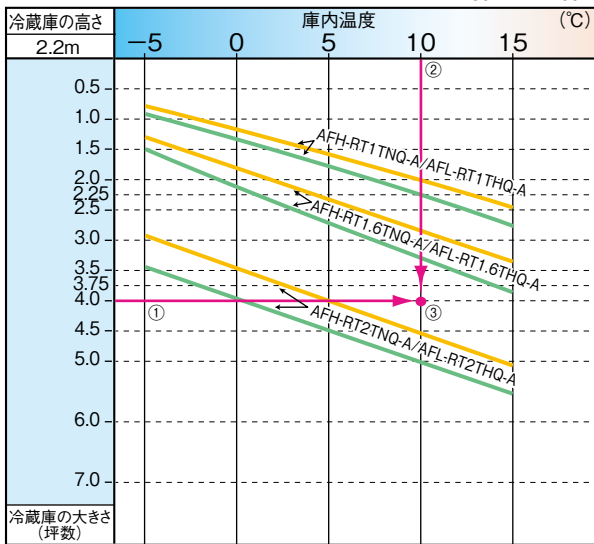

■冷蔵(3HP) 縦形 <R449A・R448A封入の場合>

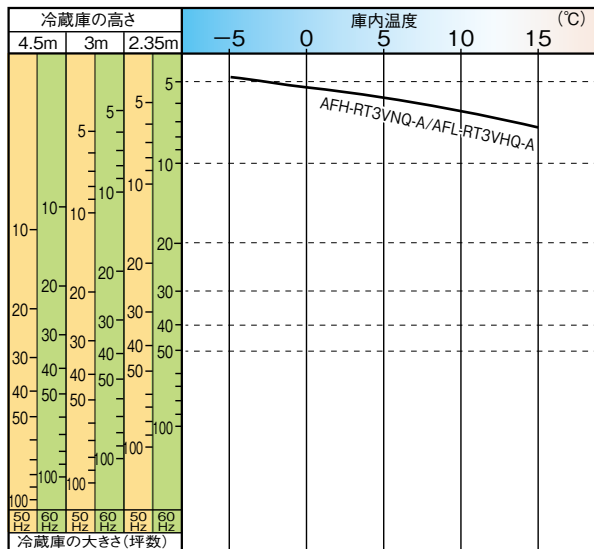

■冷凍(1~3HP) <R449A・R448A封入の場合>

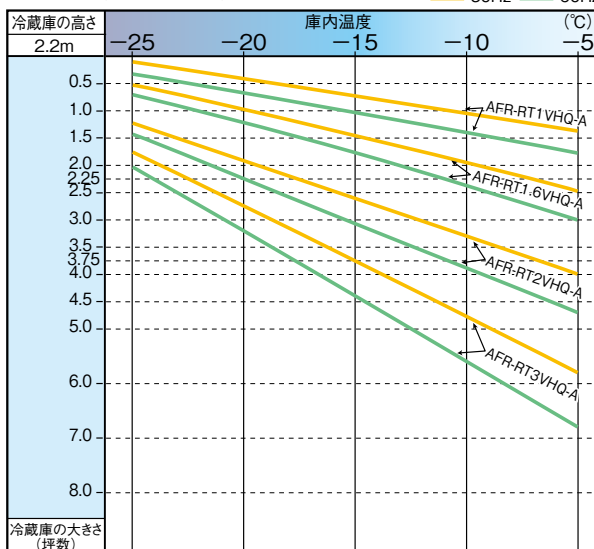

<形名記号の説明>

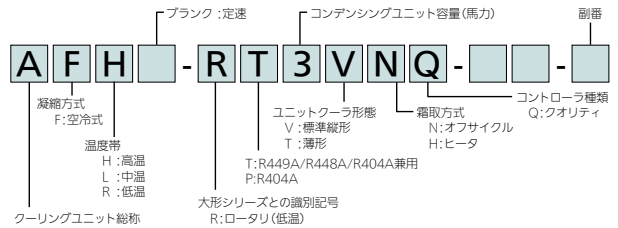

AFHタイプ(仕様書はP.49に掲載)

形名	庫内温度(°C)		
	+5	+10	+15
AFH-RT1TNQ-A	1.72/2.00	1.96/2.26	2.11/2.54
AFH-RT1.6TNQ-A	2.45/2.78	2.79/3.15	3.14/3.53
AFH-RT2TNQ-A	3.38/3.73	3.80/4.19	4.23/4.67

AFLタイプ(仕様書はP.50に掲載)

形名	庫内温度(°C)			AFHタイプ参照
	-5	0	+5	
AFL-RT1THQ-A	1.28/1.51	1.50/1.74	+5	AFHタイプ参照
AFL-RT1.6THQ-A	1.83/2.09	2.13/2.43	+10	
AFL-RT2THQ-A	2.60/2.88	2.98/3.30	+15	

AFHタイプ(仕様書はP.49に掲載)

形名	庫内温度(°C)		
	+5	+10	+15
AFH-RT3VNQ-A	4.43/5.05	4.99/5.68	5.58/6.33

AFLタイプ(仕様書はP.50に掲載)

形名	庫内温度(°C)			AFHタイプ参照
	-5	0	+5	
AFL-RT3VHQ-A	3.40/3.90	3.90/4.46	+5	AFHタイプ参照
			+10	
			+15	

AFRタイプ(仕様書はP.51に掲載)

形名	庫内温度(°C)					
	-30	-25	-20	-15	-10	-5
AFR-RT1VHQ-A	0.43/0.54	0.53/0.64	0.63/0.75	0.75/0.88	0.89/1.03	1.03/1.19
AFR-RT1.6VHQ-A	0.63/0.76	0.77/0.91	0.93/1.09	1.12/1.28	1.31/1.50	1.53/1.74
AFR-RT2VHQ-A	0.98/1.09	1.19/1.31	1.42/1.56	1.66/1.84	1.93/2.13	2.22/2.44
AFR-RT3VHQ-A	1.29/1.48	1.54/1.76	1.82/2.08	2.13/2.43	2.48/2.82	2.85/3.23

機種選定表

注1.この図は目安であって、実際の選定に際してはユニットの能力補正および負荷計算を行い、選定してください。

2.負荷計算の条件

- ① 庫外条件は温度32°C
- ② 冷蔵庫の大きさは巾×奥行きの比1:1.5とし、高さは上図による。
- ③ 冷蔵庫の断熱仕様 H, Lシリーズ:硬質ウレタンフォーム40mmプレハブ Rシリーズ:硬質ウレタンフォーム100mmプレハブ
- ④ 収容率は内容積の60%
- ⑤ 1日当たりの入庫量は収容量の1/3
- ⑥ 入庫品の冷却温度は、Lシリーズ20K、Rシリーズ15K
- ⑦ 入庫品の冷却時間は24時間です。
- ⑧ 冷媒配管長さは5m相当長です。

能力表

負荷となる冷却器用送風機の入力は差し引き済ですが、着霜による能力低下は考慮していません。

小形クーリングユニット 一体形

機種選定表の見方

2.5坪の冷蔵庫 ① で庫内温度10℃ ② で使用する
場合、下図 ① と ② の交点 ③ より下側にあるAFL-RP2
が適用ユニットです。

<形名記号の説明>

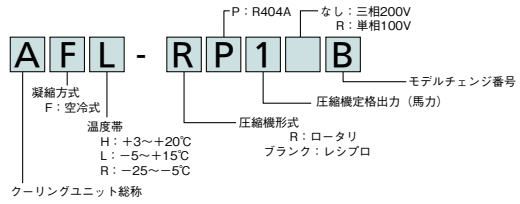

■冷蔵(0.5~2HP) 天井置形

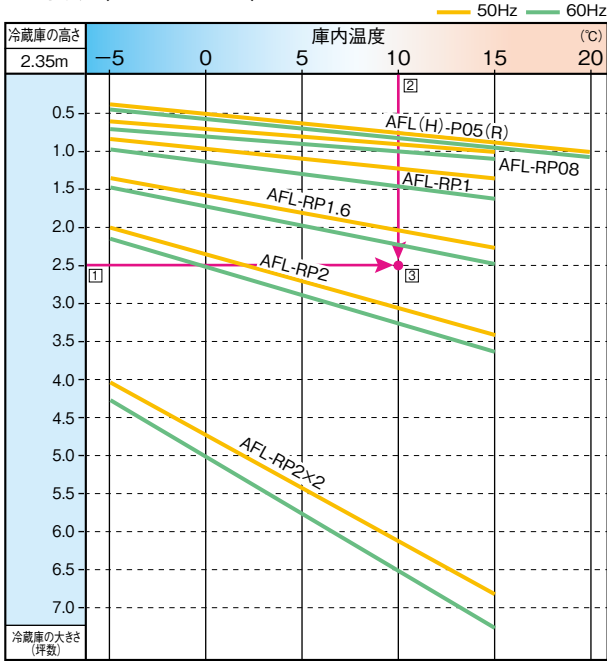

AFHタイプ(仕様書はP.234に掲載)

単位kW<50/60Hz>

形名	庫内温度(°C)					
	-5	0	+5	+10	+15	+20
AFH-P05B,P05RB	-	-	0.68 / 0.75	0.77 / 0.85	0.86 / 0.93	0.97 / 1.01

AFLタイプ(仕様書はP.234, 235に掲載)

単位kW<50/60Hz>

形名	庫内温度(°C)					
	-5	0	+5	+10	+15	+20
AFL-P05RB	0.48 / 0.55	0.59 / 0.67	0.68 / 0.75	0.77 / 0.85	0.86 / 0.93	0.97 / 1.01
AFL-RP08B	0.78 / 0.91	0.86 / 1.00	0.94 / 1.10	1.00 / 1.16	1.04 / 1.21	1.10 / 1.26
AFL-RP1B	1.10 / 1.26	1.20 / 1.38	1.32 / 1.51	1.39 / 1.60	1.45 / 1.67	1.55 / 1.78
AFL-RP1.6B	1.37 / 1.61	1.55 / 1.78	1.67 / 1.90	1.74 / 1.97	1.76 / 1.99	1.85 / 2.10
AFL-RP2A	2.16 / 2.37	2.56 / 2.78	2.90 / 3.04	3.20 / 3.27	3.38 / 3.55	3.55 / 3.75

■冷凍(1~3HP) 天井置形

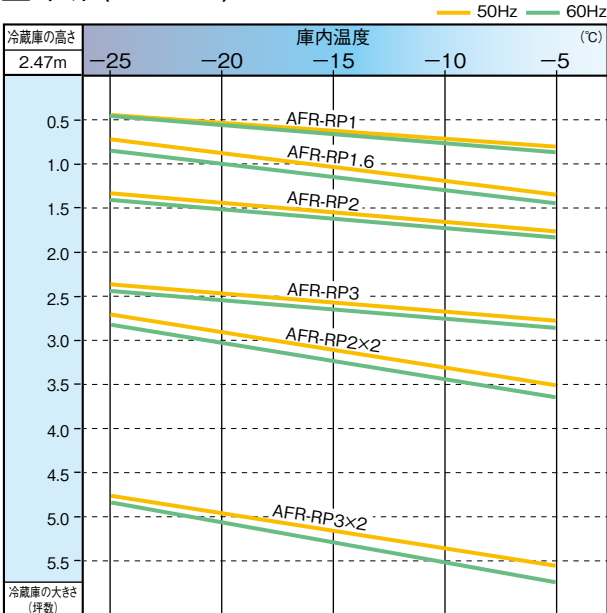

AFRタイプ(仕様書はP.236に掲載)

単位kW<50/60Hz>

形名	庫内温度(°C)				
	-25	-20	-15	-10	-5
AFR-RP1B	0.53 / 0.59	0.65 / 0.76	0.79 / 0.93	0.90 / 1.05	1.02 / 1.17
AFR-RP1.6B	0.72 / 0.82	0.88 / 1.05	1.06 / 1.28	1.23 / 1.46	1.38 / 1.62
AFR-RP2A	1.10 / 1.15	1.35 / 1.55	1.60 / 1.72	1.75 / 1.82	1.81 / 1.86
AFR-RP3A	1.55 / 1.68	1.95 / 2.09	2.33 / 2.29	2.63 / 2.45	2.88 / 2.57

機種選定表

注1.この図は目安であって、実際の選定に際してはユニットの能力補正および負荷計算を行い、選定してください。

2.負荷計算の条件

- ① 庫外条件は温度32℃
- ② 1日当たりの入庫量は表1の通り。
- ③ 冷蔵庫の断熱仕様 H、Lシリーズ:硬質ウレタンフォーム40mmプレハブ Rシリーズ:硬質ウレタンフォーム100mmプレハブ
- ④ 収容率は内容積の60%

能力表

負荷となる冷却器用送風機の入力は差し引き済ですが、着霜による能力低下は考慮していません。

表1

冷蔵庫の 大きさ	庫内温度(°C)	
	-15~-5°C	-25~-15°C
1.5坪以下	収容量の30%	収容量の20%
1.5~3.0坪	収容量の20%	収容量の15%
3.0坪以上	収容量の15%	収容量の10%

● 高温用〈標準〉

項目		形名	AFHV-D2TNQ-B	AFHV-D3VNQ-B	AFHV-D4VNQ-B	AFHV-D5VNQ-B		
使用範囲	外気温度	℃	-15~+46	-15~+46	-15~+46	-15~+46		
	庫内温度	℃	+3~+15	+3~+15	+3~+15	+3~+15		
電源			三相 200V 50/60Hz	三相 200V 50/60Hz	三相 200V 50/60Hz	三相 200V 50/60Hz		
冷媒			R463A-J,R410A	R463A-J,R410A	R463A-J,R410A	R463A-J,R410A		
冷却能力 <注1,2>	液管断熱 有り	R463A-J	4.78/4.90	5.57/5.71	8.36/8.50	10.5/10.7		
		R410A	4.87/5.01	5.57/5.70	8.34/8.46	10.8/11.0		
	液管断熱 無し	R463A-J	4.39/4.51	5.22/5.36	7.92/8.06	9.82/10.0		
		R410A	4.65/4.79	5.35/5.48	7.94/8.07	10.2/10.4		
電気特性	運転	消費電力 <注1,3>	R463A-J R410A	kW	2.63/2.65 2.45/2.48	2.65/2.68 2.52/2.56	3.87/3.92 3.64/3.71	4.98/5.05 4.90/4.98
		運転電流 <注1,3>	R463A-J R410A	A	8.35/8.27 7.78/7.73	8.21/8.24 7.76/7.83	12.0/12.0 11.2/11.3	15.2/15.4 15.3/15.4
		始動電流		A	4.7/4.7	4.7/4.7	4.7/4.7	6.1/6.1
	霜取	消費電力 <注1,3>		kW	0.130/0.140	0.120/0.140	0.210/0.250	0.210/0.250
		運転電流 <注1,3>		A	0.750/0.650	0.500/0.520	0.840/0.880	0.840/0.880
	コンデンシングユニット	形名		ECOVD15WA1	ECOVD15WA1	ECOVD22WA1	ECOVD30WA1	
据付条件			屋外設置	屋外設置	屋外設置	屋外設置		
定格出力			kW	1.5	1.5	2.2	3	
法定冷凍トン		R463A-J	トン	1.0	1.0	1.4	1.9	
		R410A	トン	1.2	1.2	1.6	2.1	
配管寸法		ガス入口配管	mm	φ19.05S または φ15.88S (レデュース：現地手配)				
		液出口配管	mm	φ9.52S	φ9.52S	φ9.52S	φ9.52S	
製品質量			kg	126	126	126	127	
ユニットクーラ		形名×台数		UCH-D2TNAX1	UCH-D3VNAX1	UCH-D4VNAX1	UCH-D5VNAX1	
		据付条件		天井吊下げ	天井吊下げ	天井吊下げ	天井吊下げ	
	送風機出力		kW	0.04	0.06	0.12	0.12	
	冷却器	外表面伝熱面積	m ²	8.7	12.2	23.6	23.6	
		フィンピッチ	mm	4.0	4.0	4.0	4.0	
		内容積	L	2.0	2.2	3.7	4.6	
	霜取方式			オフサイクル	オフサイクル	オフサイクル	オフサイクル	
	配管寸法	液入口配管	mm	φ9.52S	φ9.52S	φ9.52S	φ9.52S	
		ガス出口配管	mm	φ19.05S	φ19.05S	φ22.22S	φ22.22S	
	製品質量		kg	20	21	30	32	
コントローラ	形名		RBH-P35NRC-Q	RBH-P35NRC-Q	RBH-P35NRC-Q	RBH-P35NRC-Q		

項目		形名	AFHV-D6VNQ-B	AFHV-D8VNQ-B		
使用範囲	外気温度	℃	-15~+46	-15~+46		
	庫内温度	℃	+3~+15	+3~+15		
電源			三相 200V 50/60Hz	三相 200V 50/60Hz		
冷媒			R463A-J,R410A	R463A-J,R410A		
冷却能力 <注1,2>	液管断熱 有り	R463A-J	12.4/12.5	15.3/15.5		
		R410A	12.5/12.5	15.5/15.7		
	液管断熱 無し	R463A-J	11.7/11.7	14.7/14.9		
		R410A	11.9/11.9	15.1/15.2		
電気特性	運転	消費電力 <注1,3>	R463A-J R410A	kW	6.10/6.26 5.91/6.08	6.90/7.08 6.68/6.87
		運転電流 <注1,3>	R463A-J R410A	A	19.2/19.5 18.8/19.2	22.1/22.5 21.6/22.0
		始動電流		A	6.1/6.1	10.9/10.9
	霜取	消費電力 <注1,3>		kW	0.420/0.560	0.420/0.560
		運転電流 <注1,3>		A	2.05/2.35	2.05/2.35
	コンデンシングユニット	形名		ECOVD37WA1	ECOVD45WA1	
据付条件			屋外設置	屋外設置		
定格出力			kW	3.7	4.5	
法定冷凍トン		R463A-J	トン	2.2	2.5	
		R410A	トン	2.5	2.7	
配管寸法		ガス入口配管	mm	φ19.05S	φ22.22S	
		液出口配管	mm	φ9.52S	φ9.52S	
製品質量			kg	127	153	
ユニットクーラ		形名×台数		UCH-D6VNAX1	UCH-D8VNAX1	
		据付条件		天井吊下げ	天井吊下げ	
	送風機出力		kW	0.4	0.4	
	冷却器	外表面伝熱面積	m ²	26.4	44.1	
		フィンピッチ	mm	4.0	4.0	
		内容積	L	4.3	7.0	
	霜取方式			オフサイクル	オフサイクル	
	配管寸法	液入口配管	mm	φ12.7S	φ12.7S	
		ガス出口配管	mm	φ25.4S	φ28.58S	
	製品質量		kg	40	54	
コントローラ	形名		RBH-P35NRC-Q	RBH-P35NRC-Q		

注1. 測定条件は次の通りです。
標準条件、外気温度：32℃、庫内温度：5℃、冷媒配管長さ：5m、無霜状態
冷却能力は、送風機の庫内負荷を差引いた値です。
コンデンシングユニットは工場出荷時設定では液管断熱有りモードとなっています。
液管断熱有りモードでご使用の際は、液配管に断熱材（20mm以上）を施してください。
液管断熱有りモードと無しモードの切り替え方法はコンデンシングユニットの工事説明書をご確認ください。
注3. 電気特性は液管断熱有りモードの値を示しています。

注4. 配管寸法欄 記号F：フレア接続、記号S：ろう付接続を示します。
注5. コンデンシングユニットは耐塩害仕様（BS、BSG）を含みます。
注6. ユニットクーラは防食仕様（BKN）を含みます。
注7. 運転電流は各相の最大値を示します。
注8. 冷媒毎にユニットクーラの膨張弁開度設定が必要です。膨張弁の出荷時設定はR410A用に調整しておりますので、R463A-Jで使用する際は工事説明書に沿って調整ください。
注9. 製品仕様は改良等の為、予告なしに変更する場合があります。

仕様表

外形図

据付関係資料

機種早見表

電気配線図

別売部品・他社推奨品

仕様一式

仕様一式

コントローラ

仕様表

セット形

インバータクールマルチ・Hシリーズ

● 高温用〈標準〉

項目		形名	AFHV-D10VnQ-B	AFHV-D13VnQ-B	AFHV-D15VnQ-B	AFHV-D20VnQ-B	
使用範囲	外気温度	℃	-15~+46	-15~+46	-15~+46	-15~+46	
	庫内温度	℃	+3~+15	+3~+15	+3~+15	+3~+15	
電源			三相 200V 50/60Hz	三相 200V 50/60Hz	三相 200V 50/60Hz	三相 200V 50/60Hz	
冷媒			R463A-J,R410A	R463A-J,R410A	R463A-J,R410A	R463A-J,R410A	
冷却能力 <注1,2>	液管断熱 有り	R463A-J	23.3/23.6	28.2/28.1	30.8/30.7	45.6/46.2	
		R410A	24.3/24.6	29.7/30.0	32.8/33.1	47.8/48.5	
	液管断熱 無し	R463A-J	21.8/22.1	26.6/26.4	29.4/29.3	43.3/43.9	
		R410A	23.2/23.5	28.5/28.7	31.4/31.7	45.5/46.2	
電気特性	消費電力 <注1,3>	R463A-J	11.5/11.8	13.8/14.1	16.3/16.6	22.7/23.2	
		R410A	11.5/11.8	14.1/14.4	17.4/17.8	23.9/24.5	
	運転	運転電流 <注1,3>	R463A-J	37.8/39.0	45.1/46.6	52.3/53.8	73.9/76.3
		R410A	37.7/38.9	45.7/47.4	55.5/57.3	77.3/79.9	
	霜取	消費電力 <注1,3>		0.635/0.845	0.825/1.11	0.825/1.11	1.27/1.69
		運転電流 <注1,3>		3.23/4.23	4.23/5.63	4.23/5.63	6.45/8.45
コンデンシングユニット	形名		ECOVD75MA1	ECOVD98MA1	ECOVD110MA1	ECOVD150MA1	
	据付条件		屋外設置	屋外設置	屋外設置	屋外設置	
	定格出力	kW	7.5	9.8	11.0	15.0	
	法定冷凍トン	R463A-J	3.6	4.1	4.7	7.0	
		R410A	4.4	4.9	5.8	8.5	
	配管寸法	ガス入口配管	mm	φ28.58S	φ31.75S	φ34.92S	φ38.1S
		液出口配管	mm	φ12.7S	φ12.7S	φ15.88S	φ15.88S
	製品質量	kg	290	290	290	488	
	ユニットクーラ	形名×台数		UCH-D10VNAX1	UCH-D15VNAX1	UCH-D15VNAX1	UCH-D10VNAX2
		据付条件		天井吊下げ	天井吊下げ	天井吊下げ	天井吊下げ
送風機出力		kW	0.6	0.8	0.8	0.6×2	
冷却器		外表面伝熱面積	m ²	52.9	67.6	67.6	52.9×2
		フィンピッチ	mm	4.0	4.0	4.0	4.0
		内容積	L	9.8	15.8	15.8	9.8×2
霜取方式			オフサイクル	オフサイクル	オフサイクル	オフサイクル	
配管寸法		液入口配管	mm	φ12.7S	φ15.88S	φ15.88S	φ12.7S
		ガス出口配管	mm	φ28.58S	φ34.92S	φ34.92S	φ28.58S
		製品質量	kg	68	93	93	68×2
コントローラ	形名		RBH-P35NRC-Q	RBH-P35NRC-Q	RBH-P35NRC-Q	RBH-P35NRC-Q	

項目		形名	AFHV-D25VnQ-B	AFHV-D30VnQ-B	AFHV-D35VnQ-B	
使用範囲	外気温度	℃	-15~+46	-15~+46	-15~+46	
	庫内温度	℃	+3~+15	+3~+15	+3~+15	
電源			三相 200V 50/60Hz	三相 200V 50/60Hz	三相 200V 50/60Hz	
冷媒			R463A-J,R410A	R463A-J,R410A	R463A-J,R410A	
冷却能力 <注1,2>	液管断熱 有り	R463A-J	56.7/56.9	61.4/61.1	78.1/78.5	
		R410A	59.5/60.3	64.8/65.4	82.0/83.1	
	液管断熱 無し	R463A-J	54.3/54.5	59.2/58.9	73.2/73.7	
		R410A	57.0/57.8	62.4/63.1	77.5/78.7	
電気特性	消費電力 <注1,3>	R463A-J	32.3/33.0	35.6/36.3	41.7/42.6	
		R410A	33.7/34.6	37.4/38.3	43.9/45.0	
	運転	運転電流 <注1,3>	R463A-J	102.9/105.7	113.0/116.0	133.5/137.5
		R410A	107.0/110.4	118.6/122.4	140.1/144.6	
	霜取	消費電力 <注1,3>		1.46/1.95	1.65/2.21	2.10/2.80
		運転電流 <注1,3>		7.45/9.85	8.45/11.3	10.7/14.1
コンデンシングユニット	形名		ECOVD185MA1	ECOVD225MA1	ECOVD270MA1	
	据付条件		屋外設置	屋外設置	屋外設置	
	定格出力	kW	18.5	22.5	27.0	
	法定冷凍トン	R463A-J	9.0	9.6	12.2	
		R410A	11.1	11.7	15.0	
	配管寸法	ガス入口配管	mm	φ41.28S	φ44.45S	φ50.8S
		液出口配管	mm	φ19.05S	φ19.05S	φ19.05S
	製品質量	kg	488	488	732	
	ユニットクーラ	形名×台数		UCH-D15VNAX1 UCH-D10VNAX1	UCH-D15VNAX2	UCH-D15VNAX1 UCH-D10VNAX2
		据付条件		天井吊下げ 天井吊下げ	天井吊下げ	天井吊下げ 天井吊下げ
送風機出力		kW	0.8 0.6	0.8×2	0.8 0.6×2	
冷却器		外表面伝熱面積	m ²	67.6 52.9	67.6×2	67.6 52.9×2
		フィンピッチ	mm	4.0 4.0	4.0	4.0 4.0
		内容積	L	15.8 9.8	15.8×2	15.8 9.8×2
霜取方式			オフサイクル オフサイクル	オフサイクル	オフサイクル オフサイクル	
配管寸法		液入口配管	mm	φ15.88S φ12.7S	φ15.88S	φ15.88S φ12.7S
		ガス出口配管	mm	φ34.92S φ28.58S	φ34.92S	φ34.92S φ28.58S
		製品質量	kg	93 68	93×2	93 68×2
コントローラ	形名		RBH-P35NRC-Q	RBH-P35NRC-Q	RBH-P45NRC-Q	

- 注1. 測定条件は次の通りです。
標準条件、外気温度：32℃、庫内温度：5℃、冷媒配管長さ：5m、無霜状態
冷却能力は、送風機の庫内負荷を差引いた値です。
コンデンシングユニットは工場出荷時設定では液管断熱有りモードとなっています。
- 注2. 液管断熱有りモードでご使用の際は、液配管に断熱材(20mm以上)を施してください。
液管断熱有りモードと無しモードの切り替え方法はコンデンシングユニットの工事説明書をご確認ください。
- 注3. 電気特性は液管断熱有りモードの値を示しています。
- 注4. 配管寸法欄 記号F：フレア接続、記号S：ろう付接続を示します。
- 注5. コンデンシングユニットは耐湿仕様(BS、BSG)を含みます。
- 注6. ユニットクーラは防食仕様(BKN)を含みます。
- 注7. 運転電流は各相の最大値を示します。
- 注8. 冷媒毎にユニットクーラの膨張弁開度設定が必要で、膨張弁の出荷時設定はR410A用に調整しておりますので、R463A-Jで使用の際は工事説明書に沿って調整ください。
- 注9. 製品仕様は改良等の為、予告なしに変更する場合があります。

● 高温用〈ウエット〉

項目		形名	AFHV-D3VNQS1-B	AFHV-D4VNQS1-B	AFHV-D5VNQS1-B	AFHV-D6VNQS1-B		
使用範囲	外気温度	℃	-15~+46	-15~+46	-15~+46	-15~+46		
	庫内温度	℃	+3~+15	+3~+15	+3~+15	+3~+15		
電源			三相 200V 50/60Hz	三相 200V 50/60Hz	三相 200V 50/60Hz	三相 200V 50/60Hz		
冷媒			R463A-J,R410A	R463A-J,R410A	R463A-J,R410A	R463A-J,R410A		
冷却能力 <注1,2>	液管断熱 有り	R463A-J	6.73/6.81	8.70/8.88	11.5/11.5	13.2/13.3		
		R410A	6.75/6.83	8.87/9.02	11.5/11.5	13.4/13.4		
	液管断熱 無し	R463A-J	6.45/6.54	8.27/8.46	10.8/10.8	12.5/12.7		
		R410A	6.55/6.64	8.48/8.63	10.8/10.9	12.7/12.8		
電気特性	運転	消費電力 <注1,3>	R463A-J R410A	kW	2.76/2.80 2.75/2.81	3.90/3.96 3.73/3.80	5.31/5.47 5.26/5.43	6.18/6.35 6.06/6.24
		運転電流 <注1,3>	R463A-J R410A	A	8.59/8.63 8.50/8.57	12.0/12.1 11.4/11.5	16.8/17.2 16.9/17.3	19.4/19.8 19.3/19.7
		始動電流		A	4.7/4.7	4.7/4.7	6.1/6.1	6.1/6.1
	霜取	消費電力 <注1,3>		kW	0.210/0.250	0.210/0.250	0.420/0.560	0.420/0.560
		運転電流 <注1,3>		A	0.840/0.880	0.840/0.880	2.05/2.35	2.05/2.35
	コンデンシングユニット	形名		ECOVD15WA1				
据付条件		屋外設置						
定格出力		kW						
法定冷凍トン		トン						
配管寸法		ガス入口配管	mm					
		液出口配管	mm					
製品質量		kg						
形名×台数		UCH-D4VNAX1						
据付条件		天井吊下げ						
送風機出力		kW						
冷却器	外表面伝熱面積		m ²					
	フィンピッチ		mm					
	内容積		L					
霜取方式		オフサイクル						
配管寸法	液入口配管	mm						
	ガス出口配管	mm						
製品質量		kg						
コントローラ	形名	RBH-P35NRC-Q						

項目		形名	AFHV-D8VNQS1-B		
使用範囲	外気温度	℃	-15~+46		
	庫内温度	℃	+3~+15		
電源			三相 200V 50/60Hz		
冷媒			R463A-J,R410A		
冷却能力 <注1,2>	液管断熱 有り	R463A-J	16.1/16.2		
		R410A	16.3/16.3		
	液管断熱 無し	R463A-J	15.6/15.7		
		R410A	15.9/15.9		
電気特性	運転	消費電力 <注1,3>	R463A-J R410A	kW	7.21/7.45 7.04/7.30
		運転電流 <注1,3>	R463A-J R410A	A	23.5/24.5 23.1/24.2
		始動電流		A	10.9/10.9
	霜取	消費電力 <注1,3>		kW	0.620/0.830
		運転電流 <注1,3>		A	3.15/4.15
	コンデンシングユニット	形名		ECOVD45WA1	
据付条件		屋外設置			
定格出力		kW			
法定冷凍トン		トン			
配管寸法		ガス入口配管	mm		
		液出口配管	mm		
製品質量		kg			
形名×台数		UCH-D10VNAX1			
据付条件		天井吊下げ			
送風機出力		kW			
冷却器	外表面伝熱面積		m ²		
	フィンピッチ		mm		
	内容積		L		
霜取方式		オフサイクル			
配管寸法	液入口配管	mm			
	ガス出口配管	mm			
製品質量		kg			
コントローラ	形名	RBH-P35NRC-Q			

- 注1. 測定条件は次の通りです。
標準条件、外気温度：32℃、庫内温度：5℃、冷媒配管長さ：5m、無霜状態
冷却能力は、送風機の庫内負荷を差引いた値です。
コンデンシングユニットは工場出荷時設定では液管断熱有りモードとなっています。
注2. 液管断熱有りモードでご使用の際は、液配管に断熱材（20mm以上）を施してください。
液管断熱有りモードと無しモードの切り替え方法はコンデンシングユニットの工事説明書をご確認ください。
注3. 電気特性は液管断熱有りモードの値を示しています。

- 注4. 配管寸法欄 記号F：フレア接続、記号S：ろう付接続を示します。
注5. コンデンシングユニットは耐塩害仕様（BS、BSG）を含みます。
注6. ユニットクーラは防食仕様（BKN）を含みます。
注7. 運転電流は各相の最大値を示します。
注8. 冷媒毎にユニットクーラの膨張弁開度設定が必要です。膨張弁の出荷時設定はR410A用に調整しておりますので、R463A-Jで使用の際は工事説明書に沿って調整ください。
注9. 製品仕様は改良等の為、予告なしに変更する場合があります。

仕様表

外形図

据付関係資料

機種早見表

電気配線図

別売部品・
他社推奨品

仕様一式

仕様一式

コントローラ

● 高温用 〈ウエット〉

項目		形名	AFHV-D10VNQS1-B	AFHV-D13VNQS1-B	AFHV-D15VNQS1-B	AFHV-D20VNQS1-B		
使用範囲	外気温度	℃	-15~+46	-15~+46	-15~+46	-15~+46		
	庫内温度	℃	+3~+15	+3~+15	+3~+15	+3~+15		
電源			三相 200V 50/60Hz	三相 200V 50/60Hz	三相 200V 50/60Hz	三相 200V 50/60Hz		
冷媒			R463A-J,R410A	R463A-J,R410A	R463A-J,R410A	R463A-J,R410A		
冷却能力 <注1,2>	液管断熱 有り	R463A-J	25.6/25.4	29.1/29.5	33.8/34.0	48.1/48.1		
		R410A	27.0/27.1	30.4/30.7	35.4/35.6	50.9/51.4		
	液管断熱 無し	R463A-J	24.2/24.0	27.5/27.9	32.6/32.9	45.7/45.8		
		R410A	25.8/26.0	29.1/29.4	33.9/34.1	48.8/49.3		
電気特性	消費電力 <注1,3>	R463A-J	12.0/12.3	13.9/14.3	17.3/17.8	23.2/23.7		
		R410A	12.1/12.4	14.2/14.6	18.4/19.0	24.7/25.3		
	運転	運転電流 <注1,3>	R463A-J	39.7/41.1	45.3/46.3	56.1/58.4	75.9/78.5	
		R410A	39.9/41.5	45.8/46.8	59.3/61.7	80.2/83.1		
	霜取	消費電力 <注1,3>	kW	0.825/1.11	0.825/1.11	1.23/1.65	1.46/1.95	
		運転電流 <注1,3>	A	4.23/5.63	4.03/4.63	6.23/8.23	7.45/9.85	
コンデンシングユニット	形名		ECOVD75MA1	ECOVD98MA1	ECOVD110MA1	ECOVD150MA1		
	据付条件		屋外設置					
	定格出力		kW	7.5	9.8	11.0	15.0	
	法定冷凍トン	R463A-J	トン	3.6	4.1	4.7	7.0	
		R410A	トン	4.4	4.9	5.8	8.5	
	配管寸法	ガス入口配管	mm	φ28.58S	φ31.75S	φ34.92S	φ38.1S	
		液出口配管	mm	φ12.7S	φ12.7S	φ15.88S	φ15.88S	
製品質量		kg	290	290	290	488		
ユニットクーラ	形名×台数		UCH-D15VNAX1	UCH-D8VNAX2	UCH-D10VNAX2	UCH-D15VNAX1	UCH-D10VNAX1	
	据付条件		天井吊下げ					
	送風機出力		kW	0.8	0.4×2	0.6×2	0.8	0.6
	冷却器	外表面伝熱面積	m ²	67.6	44.1×2	52.9×2	67.6	52.9
		フィンピッチ	mm	4.0	4.0	4.0	4.0	4.0
		内容積	L	15.8	7×2	9.8×2	15.8	9.8
	霜取方式		オフサイクル					
	配管寸法	液入口配管	mm	φ15.88S	φ12.7S	φ12.7S	φ15.88S	φ12.7S
		ガス出口配管	mm	φ34.92S	φ28.58S	φ28.58S	φ34.92S	φ28.58S
	製品質量		kg	93	54×2	68×2	93	68
コントローラ	形名	RBH-P35NRC-Q		RBH-P35NRC-Q		RBH-P35NRC-Q		

項目		形名	AFHV-D25VNQS1-B	AFHV-D30VNQS1-B		
使用範囲	外気温度	℃	-15~+46	-15~+46		
	庫内温度	℃	+3~+15	+3~+15		
電源			三相 200V 50/60Hz	三相 200V 50/60Hz		
冷媒			R463A-J,R410A	R463A-J,R410A		
冷却能力 <注1,2>	液管断熱 有り	R463A-J	59.5/59.2	64.9/65.1		
		R410A	62.7/63.2	67.5/67.9		
	液管断熱 無し	R463A-J	57.0/56.7	62.7/62.9		
		R410A	60.3/61.0	65.3/65.9		
電気特性	消費電力 <注1,3>	R463A-J	33.1/33.7	36.9/37.8		
		R410A	34.8/35.7	38.7/39.7		
	運転	運転電流 <注1,3>	R463A-J	105.7/108.6	117.5/121.4	
		R410A	110.6/114.3	123.2/127.5		
	霜取	消費電力 <注1,3>	kW	1.65/2.21	2.05/2.75	
		運転電流 <注1,3>	A	8.45/11.3	10.5/13.9	
コンデンシングユニット	形名		ECOVD185MA1	ECOVD225MA1		
	据付条件		屋外設置			
	定格出力		kW	18.5	22.5	
	法定冷凍トン	R463A-J	トン	9.0	9.6	
		R410A	トン	11.1	11.7	
	配管寸法	ガス入口配管	mm	φ41.28S	φ44.45S	
		液出口配管	mm	φ19.05S	φ19.05S	
製品質量		kg	488	488		
ユニットクーラ	形名×台数		UCH-D15VNAX2	UCH-D15VNAX1	UCH-D10VNAX2	
	据付条件		天井吊下げ			
	送風機出力		kW	0.8×2	0.8	0.6×2
	冷却器	外表面伝熱面積	m ²	67.6×2	67.6	52.9×2
		フィンピッチ	mm	4.0	4.0	4.0
		内容積	L	15.8×2	15.8	9.8×2
	霜取方式		オフサイクル			
	配管寸法	液入口配管	mm	φ15.88S	φ15.88S	φ12.7S
		ガス出口配管	mm	φ34.92S	φ34.92S	φ28.58S
	製品質量		kg	93×2	93	68×2
コントローラ	形名	RBH-P35NRC-Q		RBH-P45NRC-Q		

注1. 測定条件は次の通りです。
標準条件、外気温度：32℃、庫内温度：5℃、冷媒配管長さ：5m、無霜状態
冷却能力は、送風機の庫内負荷を差引いた値です。
注2. コンデンシングユニットは工場出荷時設定では液管断熱有りモードとなっています。
液管断熱有りモードでご使用の際は、液配管に断熱材(20mm以上)を施してください。
液管断熱有りモードと無しモードの切り替え方法はコンデンシングユニットの工事説明書をご確認ください。
注3. 電気特性は液管断熱有りモードの値を示しています。

注4. 配管寸法欄 記号F：フレア接続、記号S：ろう付接続を示します。
注5. コンデンシングユニットは耐塩害仕様(-BS,-BSG)を含みます。
注6. ユニットクーラは防食仕様(-BKN)を含みます。
注7. 運転電流は各相の最大値を示します。
注8. 冷媒毎にユニットクーラの膨張弁開度設定が必要で、膨張弁の出荷時設定はR410A用に調整しておりますので、R463A-Jで使用する際は工事説明書に沿って調整ください。
注9. 製品仕様は改良等の為、予告なしに変更する場合があります。

● 高温用 〈作業場向け薄形〉

項目		形名	AFHV-D5SNQ-B	AFHV-D6SNQ-B	AFHV-D8SNQ-B	AFHV-D9SNQ-B	
使用範囲	外気温度	℃	-15~+46	-15~+46	-15~+46	-15~+46	
	庫内温度	℃	+3~+22	+3~+22	+3~+22	+3~+22	
電源			三相 200V 50/60Hz	三相 200V 50/60Hz	三相 200V 50/60Hz	三相 200V 50/60Hz	
冷媒			R463A-J, R410A	R463A-J, R410A	R463A-J, R410A	R463A-J, R410A	
冷却能力 〈注1,2〉	液管断熱 有り	R463A-J	11.7/11.5	13.3/13.1	15.9/15.6	19.2/18.9	
		R410A	11.7/11.6	13.5/13.2	16.1/15.9	19.7/19.4	
	液管断熱 無し	R463A-J	11.0/10.8	12.6/12.4	15.4/15.1	19.2/18.9	
		R410A	11.0/10.8	12.7/12.5	15.7/15.4	18.8/18.5	
電気特性	運転	消費電力 〈注1,3〉	R463A-J R410A	5.80/5.96 5.79/5.95	6.70/6.92 6.61/6.83	7.88/8.12 7.74/7.98	10.1/10.5 9.53/9.86
		運転電流 〈注1,3〉	R463A-J R410A	18.9/19.9 19.1/20.1	22.0/23.0 22.1/23.1	26.3/27.8 25.9/27.4	33.3/34.8 31.9/33.4
	霜取	消費電力 〈注1,3〉	kW	0.85/1.01	0.91/1.13	1.26/1.50	1.35/1.68
		運転電流 〈注1,3〉	A	3.95/4.95	4.55/5.55	5.85/7.35	6.75/8.25
	コンデンシングユニット	形名		ECOVD30WA1	ECOVD37WA1	ECOVD45VA1	ECOVD55WA1
		据付条件		屋外設置			
定格出力		kW	3	3.7	4.5	5.5	
法定冷凍トン		R463A-J	トン	1.9	2.2	2.5	3.1
		R410A	トン	2.1	2.5	2.7	3.8
配管寸法		ガス入口配管	mm	φ19.05S	φ19.05S	φ22.22S	φ22.22S
		液出口配管	mm	φ9.52S	φ9.52S	φ9.52S	φ9.52S
製品質量		kg	127	127	153	153	
ユニットクーラ		形名×台数		UCH-D4SNAX2	UCH-D5SNAX2	UCH-D4SNAX3	UCH-D5SNAX3
		据付条件		天井吊下げ			
	送風機出力		kW	0.32×2	0.35×2	0.32×3	0.35×3
	冷却器	外表面伝熱面積	m ²	25×2	30×2	25×3	30×3
		フィンピッチ	mm	3.0	3.0	3.0	3.0
		内容積	L	4.5×2	5.4×2	4.5×3	5.4×3
	霜取方式		オフサイクル				
	配管寸法	液入口配管	mm	φ9.52S	φ9.52S	φ9.52S	φ9.52S
		ガス出口配管	mm	φ22.22S	φ22.22S	φ22.22S	φ22.22S
	製品質量		kg	77×2	94×2	77×3	94×3
コントローラ	形名		RBH-P35NRC-Q	RBH-P35NRC-Q	RBH-P35NRC-Q	RBH-P35NRC-Q	

項目		形名	AFHV-D10SNQ-B	
使用範囲	外気温度	℃	-15~+46	
	庫内温度	℃	+3~+22	
電源			三相 200V 50/60Hz	
冷媒			R463A-J, R410A	
冷却能力 〈注1,2〉	液管断熱 有り	R463A-J	21.3/21.4	
		R410A	21.7/21.4	
	液管断熱 無し	R463A-J	20.1/19.8	
		R410A	20.6/20.2	
電気特性	運転	消費電力 〈注1,3〉	R463A-J R410A	12.0/11.5 11.2/11.5
		運転電流 〈注1,3〉	R463A-J R410A	38.8/38.6 37.1/38.6
	霜取	消費電力 〈注1,3〉	kW	1.35/1.68
		運転電流 〈注1,3〉	A	6.75/8.25
	コンデンシングユニット	形名		ECOVD67WA1
		据付条件		屋外設置
定格出力		kW	6.7	
法定冷凍トン		R463A-J	トン	3.4
		R410A	トン	4.2
配管寸法		ガス入口配管	mm	φ22.22S
		液出口配管	mm	φ9.52S
製品質量		kg	156	
ユニットクーラ		形名×台数		UCH-D5SNAX3
		据付条件		天井吊下げ
	送風機出力		kW	0.35×3
	冷却器	外表面伝熱面積	m ²	30×3
		フィンピッチ	mm	3.0
		内容積	L	5.4×3
	霜取方式		オフサイクル	
	配管寸法	液入口配管	mm	φ9.52S
		ガス出口配管	mm	φ22.22S
	製品質量		kg	94×3
コントローラ	形名		RBH-P35NRC-Q	

注1. 測定条件は次の通りです。
標準条件、外気温度：32℃、庫内温度：5℃、冷媒配管長さ：5m、無霜霜状態
冷却能力は、送風機の庫内負荷を差引いた値です。
注2. コンデンシングユニットは工場出荷時設定では液管断熱有りモードとなっています。
液管断熱有りモードでご使用の際は、液配管に断熱材（20mm以上）を施してください。
液管断熱有りモードと無しモードの切り替え方法はコンデンシングユニットの工事説明書をご確認ください。
注3. 電気特性は液管断熱有りモードの値を示しています。

注4. 配管寸法欄 記号F：フレア接続、記号S：ろう付接続を示します。
注5. コンデンシングユニットは耐塩害仕様（-BS、-BSG）を含みます。
注6. ユニットクーラは防食仕様（-BKN）を含みます。
注7. 運転電流は各相の最大値を示します。
注8. 冷媒毎にユニットクーラの膨張弁開度設定が必要です。
膨張弁の出荷時設定はR410A用に調整しておりますので、R463A-Jで使用
する際は工事説明書に沿って調整ください。
注9. 製品仕様は改良等の為、予告なしに変更する場合があります。

仕様表

外形図

据付関係資料

機種早見表

電気配線図

別売部品・
他社推奨品

仕様一式

仕様一式

コントローラ

● 高温用 〈作業場向け薄形 ウェット〉

項目		形名	AFHV-D5SNQS1-B	AFHV-D6SNQS1-B	AFHV-D8SNQS1-B	
使用範囲	外気温度	℃	-15~+46	-15~+46	-15~+46	
	庫内温度	℃	+3~+22	+3~+22	+3~+22	
電源			三相 200V 50/60Hz	三相 200V 50/60Hz	三相 200V 50/60Hz	
冷媒			R463A-J, R410A	R463A-J, R410A	R463A-J, R410A	
冷却能力 〈注1,2〉	液管断熱 有り	R463A-J	12.2/12.0	13.3/13.0	16.3/15.9	
		R410A	12.3/12.1	13.4/13.2	16.6/16.3	
	液管断熱 無し	R463A-J	11.4/11.1	12.5/12.2	15.8/15.5	
		R410A	11.5/11.2	12.7/12.4	16.2/15.8	
電気特性	消費電力 〈注1,3〉	R463A-J	5.85/6.07	7.01/7.25	7.93/8.26	
		R410A	5.84/6.06	6.93/7.17	7.79/8.12	
	運転電流 〈注1,3〉	R463A-J	19.5/20.5	23.2/24.7	27.2/28.7	
		R410A	19.7/20.7	23.2/24.7	26.6/28.1	
	始動電流	A	6.1/6.1	6.1/6.1	10.9/10.9	
	霜取	消費電力 〈注1,3〉	kW	0.91/1.13	1.26/1.50	1.35/1.68
運転電流 〈注1,3〉		A	4.55/5.55	5.85/7.35	6.75/8.25	
コンデンシングユニット	形名		ECOVD30WA1	ECOVD37WA1	ECOVD45VA1	
	据付条件		屋外設置			
	定格出力		kW	3	3.7	4.5
	法定冷凍トン	R463A-J	トン	1.9	2.2	2.5
		R410A	トン	2.1	2.5	2.7
	配管寸法	ガス入口配管	mm	φ19.05S	φ19.05S	φ22.22S
		液出口配管	mm	φ9.52S	φ9.52S	φ9.52S
製品質量		kg	127	127	153	
ユニットクーラ	形名×台数		UCH-D5SNAX2	UCH-D4SNAX3	UCH-D5SNAX3	
	据付条件		天井吊下げ			
	送風機出力		kW	0.35×2	0.32×3	0.35×3
	冷却器	外表面伝熱面積	m ²	30×2	25×3	30×3
		フィンピッチ	mm	3.0	3.0	3.0
		内容積	L	5.4×2	4.5×3	5.4×3
	霜取方式		オフサイクル			
	配管寸法	液入口配管	mm	φ9.52S	φ9.52S	φ9.52S
		ガス出口配管	mm	φ22.22S	φ22.22S	φ22.22S
	製品質量		kg	94×2	77×3	94×3
コントローラ	形名		RBH-P35NRC-Q	RBH-P35NRC-Q	RBH-P35NRC-Q	

注1. 測定条件は次の通りです。

標準条件、外気温度：32℃、庫内温度：5℃、冷媒配管長さ：5m、無霜状態
冷却能力は、送風機の庫内負荷を差引いた値です。

注2. コンデンシングユニットは工場出荷時設定では液管断熱有りモードとなっています。
液管断熱有りモードでご使用の際は、液配管に断熱材（20mm以上）を施してください。
液管断熱有りモードと無しモードの切り替え方法はコンデンシングユニットの工事説明書をご確認ください。

注3. 電気特性は液管断熱有りモードの値を示しています。

注4. 配管寸法欄 記号F：フレア接続、記号S：ろう付接続を示します。

注5. コンデンシングユニットは耐塩害仕様（-BS、-BSG）を含みます。

注6. ユニットクーラは防食仕様（-BKN）を含みます。

注7. 運転電流は各相の最大値を示します。

注8. 冷媒毎にユニットクーラの膨張弁開度設定が必要です。

膨張弁の出荷時設定はR410A用に調整しておりますので、R463A-Jで使用
する際は工事説明書に沿って調整ください。

注9. 製品仕様は改良等の為、予告なしに変更する場合があります。

仕様表

外形図

据付関係資料

機種早見表

電気配線図

別売部品・
他社推奨品

仕様一式

仕様一式

コントローラ

● 高温用 〈縦形大形タイプ〉

項目		形名	AFHV-D10BNQ-B	AFHV-D13BNQ-B	AFHV-D15BNQ-B	AFHV-D20BNQ-B		
使用範囲	外気温度	℃	-15~+46	-15~+46	-15~+46	-15~+46		
	庫内温度	℃	+3~+15	+3~+15	+3~+15	+3~+15		
電源			三相 200V 50/60Hz	三相 200V 50/60Hz	三相 200V 50/60Hz	三相 200V 50/60Hz		
冷媒			R463A-J,R410A	R463A-J,R410A	R463A-J,R410A	R463A-J,R410A		
冷却能力 <注1,2>	液管断熱 有り	R463A-J	20.1/20.1	25.5/25.0	28.4/28.1	32.7/32.7		
		R410A	20.2/20.2	26.4/26.0	29.3/29.1	34.6/34.2		
	液管断熱 無し	R463A-J	19.4/19.4	24.1/23.5	26.8/26.6	31.6/31.7		
		R410A	19.3/19.4	25.2/24.8	28.1/27.8	33.1/32.7		
電気特性	運転	消費電力 <注1,3>	R463A-J R410A	kW	11.1/11.5 10.3/10.6	13.4/14.3 13.5/14.5	15.3/16.3 15.6/16.5	18.2/19.2 19.4/20.4
		運転電流 <注1,3>	R463A-J R410A	A	35.2/36.8 33.2/34.7	43.6/45.9 43.7/46.1	49.2/51.7 49.7/52.2	57.5/60.1 60.9/63.5
		始動電流	A	10.9/10.9	15.0/15.0	15.0/15.0	15.0/15.0	
	霜取	消費電力 <注1,3>	kW	0.810/1.09	2.15/3.01	2.15/3.01	2.15/3.01	
		運転電流 <注1,3>	A	4.15/5.55	7.75/9.91	7.75/9.91	7.75/9.91	
	コンデンシングユニット	形名		ECOVD67WA1	ECOVD75MA1	ECOVD98MA1	ECOVD110MA1	
据付条件			屋外設置	屋外設置	屋外設置	屋外設置		
定格出力		kW	6.7	7.5	9.8	11		
法定冷凍トン		R463A-J R410A	トン	3.4 4.2	3.6 4.4	4.1 4.94	4.7 5.8	
配管寸法		ガス入口配管	mm	φ22.22S	φ28.58S	φ31.75S	φ34.92S	
		液出口配管	mm	φ9.52S	φ12.7S	φ12.7S	φ15.88S	
製品質量		kg	156	290	290	290		
ユニットクーラ		形名×台数		UCH-D10BNAX1	UCH-D15BNAX1	UCH-D15BNAX1	UCH-D20BNAX1	
		据付条件		天井吊下げ	天井吊下げ	天井吊下げ	天井吊下げ	
		送風機出力	kW	0.8	2.4	2.4	2.4	
	冷却器	外表面伝熱面積	m ²	55.2	118	118	118	
		フィンピッチ	mm	6.35	6.5	6.5	6.5	
		内容積	L	20.0	31.6	31.6	46.8	
	霜取方式		オフサイクル	オフサイクル	オフサイクル	オフサイクル		
	配管寸法	液入口配管	mm	φ12.7S	φ15.88S	φ15.88S	φ15.88S	
		ガス出口配管	mm	φ28.58S	φ34.92S	φ34.92S	φ38.1S	
	製品質量	kg	102	246	246	256		
コントローラ	形名		RBH-P45NRC-Q	RBH-P45NRC-Q	RBH-P45NRC-Q	RBH-P45NRC-Q		

項目		形名	AFHV-D25BNQ-B		
使用範囲	外気温度	℃	-15~+46		
	庫内温度	℃	+3~+15		
電源			三相 200V 50/60Hz		
冷媒			R463A-J,R410A		
冷却能力 <注1,2>	液管断熱 有り	R463A-J	48.2/48.0		
		R410A	50.6/49.8		
	液管断熱 無し	R463A-J	45.9/45.6		
		R410A	48.5/47.8		
電気特性	運転	消費電力 <注1,3>	R463A-J R410A	kW	24.9/26.1 26.4/27.6
		運転電流 <注1,3>	R463A-J R410A	A	81.0/84.9 85.3/89.1
		始動電流	A	30.0/30.0	
	霜取	消費電力 <注1,3>	kW	2.97/4.11	
		運転電流 <注1,3>	A	12.0/15.5	
	コンデンシングユニット	形名		ECOVD150MA1	
据付条件			屋外設置		
定格出力		kW	15		
法定冷凍トン		R463A-J R410A	トン	7.0 8.5	
配管寸法		ガス入口配管	mm	φ38.1S	
		液出口配管	mm	φ15.88S	
製品質量		kg	488		
ユニットクーラ		形名×台数		UCH-D15BNAX1 UCH-D10BNAX1	
		据付条件		天井吊下げ 天井吊下げ	
		送風機出力	kW	2.4 0.8	
	冷却器	外表面伝熱面積	m ²	118 55.2	
		フィンピッチ	mm	6.5 6.35	
		内容積	L	31.6 20	
	霜取方式		オフサイクル オフサイクル		
	配管寸法	液入口配管	mm	φ15.88S φ12.7S	
		ガス出口配管	mm	φ34.92S φ28.58S	
	製品質量	kg	246 102		
コントローラ	形名		RBH-P45NRC-Q		

注1. 測定条件は次の通りです。
標準条件、外気温度：32℃、庫内温度：5℃、冷媒配管長さ：5m、無霜状態
冷却能力は、送風機の庫内負荷を差引いた値です。
注2. コンデンシングユニットは工場出荷時設定では液管断熱有りモードとなっています。
液管断熱有りモードでご使用の際は、液配管に断熱材(20mm以上)を施してください。
液管断熱有りモードと無しモードの切り替え方法はコンデンシングユニットの工事説明書をご確認ください。
注3. 電気特性は液管断熱有りモードの値を示しています。

注4. 配管寸法欄 記号F：フレア接続、記号S：ろう付接続を示します。
注5. コンデンシングユニットは耐塩害仕様(-BS,-BSG)を含みます。
注6. ユニットクーラは防食仕様(UCH-D10BNA:-BKN、UCH-D15・20BNA:-BBN)を含みます。
注7. 運転電流は各相の最大値を示します。
注8. 冷媒毎にユニットクーラの膨張弁開度設定が必要です。膨張弁の出荷時設定はR410A用に調整しておりますので、R463A-Jで使用の際は工事説明書に沿って調整ください。
注9. 製品仕様は改良等の為、予告なしに変更する場合があります。

仕様表

外形図

据付関係資料

機種早見表

電気配線図

別売部品・社推奨品

仕様一式

仕様一式

コントローラ

● 高温用 〈縦形大形タイプ〉

項目		形名	AFHV-D30BNQ-B	AFHV-D35BNQ-B	AFHV-D40BNQ-B		
使用範囲	外気温度	℃	-15~+46	-15~+46	-15~+46		
	庫内温度	℃	+3~+15	+3~+15	+3~+15		
電源			三相 200V 50/60Hz	三相 200V 50/60Hz	三相 200V 50/60Hz		
冷媒			R463A-J,R410A	R463A-J,R410A	R463A-J,R410A		
冷却能力 <注1,2>	液管断熱 有り	R463A-J	60.1/59.8	63.9/63.9	79.5/80.2		
		R410A	62.0/61.7	66.2/65.6	83.9/83.3		
	液管断熱 無し	R463A-J	57.7/57.3	61.8/61.7	74.7/75.4		
		R410A	59.8/59.7	64.2/63.7	79.8/79.4		
電気特性	消費電力 <注1,3>	R463A-J	36.4/38.4	39.4/41.5	44.5/46.7		
		R410A	38.0/40.9	41.2/43.3	47.0/49.1		
	運転電流 <注1,3>	R463A-J	114.5/119.6	123.2/128.6	140.3/146.1		
		R410A	119.2/127.0	129.0/134.4	147.7/153.2		
	始動電流	A	30.0/30.0	30.0/30.0	45.0/45.0		
	霜取	消費電力 <注1,3>	kW	4.29/6.01	4.29/6.01	4.34/6.06	
運転電流 <注1,3>		A	15.5/19.8	15.5/19.8	15.7/20.0		
コンデンシングユニット	形名		ECOV-D185MA1	ECOV-D225MA1	ECOV-D270MA1		
	据付条件		屋外設置	屋外設置	屋外設置		
	定格出力	kW	18.5	22.5	27		
	法定冷凍トン	R463A-J	トン	9.0	9.6	12.2	
		R410A	トン	11.1	11.7	15	
	配管寸法	ガス入口配管	mm	φ41.28S	φ44.45S	φ50.8S	
液出口配管		mm	φ19.05S	φ19.05S	φ19.05S		
製品質量	kg	488	488	732			
ユニットクーラ	形名×台数		UCH-D15BNAX2	UCH-D20BNAX1	UCH-D15BNAX1	UCH-D20BNAX2	
	据付条件		天井吊下げ	天井吊下げ	天井吊下げ	天井吊下げ	
	送風機出力	kW	2.4×2	2.4	2.4	2.4×2	
	冷却器	外表面伝熱面積	m ²	118×2	118	118	118×2
		フィンピッチ	mm	6.5	6.5	6.5	6.5
		内容積	L	31.6×2	46.8	31.6	46.8×2
	霜取方式		オフサイクル	オフサイクル	オフサイクル	オフサイクル	
	配管寸法	液入口配管	mm	φ15.88S	φ15.88S	φ15.88S	φ15.88S
		ガス出口配管	mm	φ34.92S	φ38.1S	φ34.92S	φ38.1S
	製品質量	kg	246×2	256	246	256×2	
コントローラ	形名		RBH-P45NRC-Q	RBH-P45NRC-Q	RBH-P45NRC-Q		

注1. 測定条件は次の通りです。

標準条件、外気温度：32℃、庫内温度：5℃、冷媒配管長さ：5m、無霜状態

冷却能力は、送風機の庫内負荷を差引いた値です。

注2. コンデンシングユニットは工場出荷時設定では液管断熱有りモードとなっています。液管断熱有りモードでご使用の際は、液配管に断熱材(20mm以上)を施してください。液管断熱有りモードと無しモードの切り替え方法はコンデンシングユニットの工事説明書をご確認ください。

注3. 電気特性は液管断熱有りモードの値を示しています。

注4. 配管寸法欄 記号F：フレア接続、記号S：ろう付接続を示します。

注5. コンデンシングユニットは耐塩害仕様(-BS,-BSG)を含みます。

注6. ユニットクーラは防食仕様(-BBN)を含みます。

注7. 運転電流は各相の最大値を示します。

注8. 冷媒毎にユニットクーラの膨張弁開度設定が必要です。膨張弁の出荷時設定はR410A用に調整しておりますので、R463A-Jで使用する際は工事説明書に沿って調整ください。

注9. 製品仕様は改良等の為、予告なしに変更する場合があります。

仕様表

外形図

据付関係資料

機種早見表

電気配線図

別売部品・他社推奨品

仕様一式

仕様一式

コントローラ

● 高温用〈ワイドリプレースタイプ〉

項目		形名	AFHV-EN10VNQDC-B	AFHV-EN15VNQDC-B	AFHV-EN20VNQDC-B	AFHV-EN30VNQDC-B	
使用範囲	外気温度	℃	-5~+43	-5~+43	-5~+43	-5~+43	
	庫内温度	℃	+3~+15	+3~+15	+3~+15	+3~+15	
電源	三相 200V 50/60Hz						
冷媒	R410A						
冷却能力 <注1>	kW		26.1/26.5	29.5/29.8	41.8/42.3	60.2/60.8	
電気特性	運転	消費電力 <注1>	kW	13.1/13.4	14.0/14.3	19.1/19.7	29.1/29.9
		運転電流 <注1>	A	44.6/46.0	47.8/49.6	67.0/69.5	99.9/103.4
		始動電流	A	21.3/24.0	23.4/27.0	42.6/48.0	61.8/69.0
	霜取	消費電力 <注1>	kW	0.64/0.85	0.83/1.11	1.27/1.69	1.65/2.21
		運転電流 <注1>	A	3.23/4.23	4.23/5.63	6.45/8.45	7.45/9.85
コンデンシングユニット	形名		ECO-EN75DCA1	ECO-EN75DCA1	ECO-EN110DCA1	ECO-EN150DCA1	
	据付条件		屋外設置				
	定格出力		kW	7.5	7.5	11.0	15.0
	法定冷凍トン		トン	5.3	5.3	7.4	10.7
	配管寸法	ガス入口配管	mm	φ31.75S	φ31.75S	φ38.1S	φ44.45S
		液出口配管	mm	φ12.7S	φ12.7S	φ15.88S	φ19.05S
	製品質量		kg	289	289	517	517
	形名×台数		UCH-D10VNAX1 UCH-D15VNAX1 UCH-D10VNAX2 UCH-D15VNAX2				
ユニットクーラ	据付条件		天井吊下げ				
	送風機出力		kW	0.6	0.8	0.6×2	0.8×2
	冷却器	外表面伝熱面積	m ²	52.9	67.6	52.9×2	67.6×2
		フィンピッチ	mm	4.0	4.0	4.0	4.0
		内容積	L	9.8	15.8	9.8×2	15.8×2
	霜取方式		オフサイクル				
	配管寸法	液入口配管	mm	φ12.7S	φ15.88S	φ12.7S×2	φ15.88S×2
		ガス出口配管	mm	φ28.58S	φ34.92S	φ28.58S×2	φ34.92S×2
製品質量		kg	68	93	68×2	93×2	
コントローラ形名		RBH-P35NRC-Q					

注1. 測定条件は次の通りです。
標準条件、外気温度：32℃、庫内温度：5℃、冷媒配管長さ：5m、無霜状態
冷却能力は、送風機の庫内負荷を差引いた値です。
注2. 配管寸法欄 記号F：フレア接続、記号S：ろう付接続を示します。

注3. コンデンシングユニットは耐(重)塩害仕様(-BS,-BSG)を含みます。
注4. ユニットクーラは防食仕様(-BKN)を含みます。
注5. 運転電流は各相の最大値を示します。
注6. 製品仕様は改良等の為、予告なしに変更する場合があります。

項目		形名	AFHV-EN40VNQDC-B		
使用範囲	外気温度	℃	-5~+43		
	庫内温度	℃	+3~+15		
電源	三相 200V 50/60Hz				
冷媒	R410A				
冷却能力 <注1>	kW		75.0/75.6		
電気特性	運転	消費電力 <注1>	kW		33.2/34.2
		運転電流 <注1>	A		115.9/120.5
		始動電流	A		68.1/78.0
	霜取	消費電力 <注1>	kW		2.29/3.06
		運転電流 <注1>	A		11.68/15.48
コンデンシングユニット	形名		ECO-EN225DCA1		
	据付条件		屋外設置		
	定格出力		kW		22.5
	法定冷凍トン		トン		12.5
	配管寸法	ガス入口配管	mm		φ50.8S
		液出口配管	mm		φ19.05S
	製品質量		kg		777
	ユニットクーラ	形名×台数		UCH-D15VNAX2	UCH-D10VNAX1
据付条件		天井吊下げ			
送風機出力		kW	0.8×2	0.6	
冷却器		外表面伝熱面積	m ²	67.6×2	52.9
		フィンピッチ	mm	4.0	4.0
		内容積	L	15.8×2	9.8
霜取方式		オフサイクル			
配管寸法		液入口配管	mm	φ15.88S×2	φ12.7S
	ガス出口配管	mm	φ34.92S×2	φ28.58S	
製品質量		kg	93×2	68	
コントローラ形名		RBH-P45NRC-Q			

注1. 測定条件は次の通りです。
標準条件、外気温度：32℃、庫内温度：5℃、冷媒配管長さ：5m、無霜状態
冷却能力は、送風機の庫内負荷を差引いた値です。
注2. 配管寸法欄 記号F：フレア接続、記号S：ろう付接続を示します。

注3. コンデンシングユニットは耐(重)塩害仕様(-BS,-BSG)を含みます。
注4. ユニットクーラは防食仕様(-BKN)を含みます。
注5. 運転電流は各相の最大値を示します。
注6. 製品仕様は改良等の為、予告なしに変更する場合があります。

仕様表

外形図

据付関係資料

機種早見表

電気配線図

別売部品・社推奨品

仕様一式

仕様一式

コントローラ

仕様表

セット形

インバータクールマルチ・Lシリーズ

● 中温用〈標準〉

項目		形名	AFLV-D2THQ-B	AFLV-D3VHQ-B	AFLV-D4VHQ-B	AFLV-D5VHQ-B		
使用範囲	外気温度	℃	-15~+46	-15~+46	-15~+46	-15~+46		
	庫内温度	℃	-5~+15	-5~+15	-5~+15	-5~+15		
電源			三相 200V 50/60Hz	三相 200V 50/60Hz	三相 200V 50/60Hz	三相 200V 50/60Hz		
冷媒			R463A-J,R410A	R463A-J,R410A	R463A-J,R410A	R463A-J,R410A		
冷却能力 <注1,2>	液管断熱 有り	R463A-J	4.31/4.41	5.00/5.11	7.45/7.56	9.43/9.64		
		R410A	4.39/4.50	4.99/5.10	7.45/7.56	9.70/9.89		
	液管断熱 無し	R463A-J	3.90/4.01	4.60/4.71	6.92/7.03	8.68/8.89		
		R410A	4.15/4.26	4.75/4.86	7.02/7.12	9.08/9.25		
電気特性	運転	消費電力 <注1,3>	R463A-J R410A	kW	2.61/2.63 2.39/2.41	2.64/2.66 2.45/2.49	3.78/3.83 3.49/3.56	4.87/4.94 4.72/4.80
		運転電流 <注1,3>	R463A-J R410A	A	8.30/8.21 7.61/7.56	8.17/8.20 7.57/7.64	11.7/11.8 10.7/10.8	14.9/15.0 14.7/14.9
		始動電流		A	4.7/4.7	4.7/4.7	4.7/4.7	6.1/6.1
	霜取	消費電力 <注1,3>		kW	1.43/1.43	1.43/1.43	2.13/2.13	2.63/2.63
		運転電流 <注1,3>		A	6.25/6.25	6.35/6.35	9.65/9.65	12.1/12.1
	コンデンシングユニット	形名		ECOVD15WA1	ECOVD15WA1	ECOVD22WA1	ECOVD30WA1	
据付条件			屋外設置	屋外設置	屋外設置	屋外設置		
定格出力			kW	1.5	1.5	2.2	3	
法定冷凍トン		R463A-J	トン	1.0	1.0	1.4	1.9	
		R410A	トン	1.2	1.2	1.6	2.1	
配管寸法		ガス入口配管	mm	φ19.05S または φ15.88S (レデュース : 現地手配)				
		液出口配管	mm	φ9.52S	φ9.52S	φ9.52S	φ9.52S	
製品質量		kg	126	126	126	127		
ユニットクーラ	形名×台数		UCL-D2THAX1	UCL-D3VHAX1	UCL-D4VHAX1	UCL-D5VHAX1		
	据付条件		天井吊下げ	天井吊下げ	天井吊下げ	天井吊下げ		
	送風機出力		kW	0.04	0.06	0.12	0.12	
	冷却器	外表面伝熱面積	m ²	8.7	12.2	23.6	23.6	
		フィンピッチ	mm	4.0	4.0	4.0	4.0	
		内容積	L	2.0	2.2	3.7	4.6	
	霜取方式			ヒータ	ヒータ	ヒータ	ヒータ	
	配管寸法	液入口配管	mm	φ9.52S	φ9.52S	φ9.52S	φ9.52S	
		ガス出口配管	mm	φ19.05S	φ19.05S	φ22.22S	φ22.22S	
	製品質量		kg	21	22	32	34	
コントローラ	形名		RBS-P20HRC-Q	RBS-P20HRC-Q	RBS-P20HRC-Q	RBS-P20HRC-Q		

項目		形名	AFLV-D6VHQ-B	AFLV-D8VHQ-B		
使用範囲	外気温度	℃	-15~+46	-15~+46		
	庫内温度	℃	-5~+15	-5~+15		
電源			三相 200V 50/60Hz	三相 200V 50/60Hz		
冷媒			R463A-J,R410A	R463A-J,R410A		
冷却能力 <注1,2>	液管断熱 有り	R463A-J	11.1/11.1	13.7/13.8		
		R410A	11.1/11.2	13.8/13.9		
	液管断熱 無し	R463A-J	10.3/10.3	13.0/13.1		
		R410A	10.5/10.6	13.2/13.3		
電気特性	運転	消費電力 <注1,3>	R463A-J R410A	kW	5.95/6.11 5.68/5.85	6.71/6.89 6.39/6.57
		運転電流 <注1,3>	R463A-J R410A	A	18.7/19.1 18.1/18.5	21.6/22.0 20.8/21.2
		始動電流		A	6.1/6.1	10.9/10.9
	霜取	消費電力 <注1,3>		kW	3.23/3.23	4.33/4.33
		運転電流 <注1,3>		A	11.9/11.9	15.8/15.8
	コンデンシングユニット	形名		ECOVD37WA1	ECOVD45WA1	
据付条件			屋外設置	屋外設置		
定格出力			kW	3.7	4.5	
法定冷凍トン		R463A-J	トン	2.2	2.5	
		R410A	トン	2.5	2.7	
配管寸法		ガス入口配管	mm	φ19.05S	φ22.22S	
		液出口配管	mm	φ9.52S	φ9.52S	
製品質量		kg	127	153		
ユニットクーラ	形名×台数		UCL-D6VHAX1	UCL-D8VHAX1		
	据付条件		天井吊下げ	天井吊下げ		
	送風機出力		kW	0.4	0.4	
	冷却器	外表面伝熱面積	m ²	26.4	44.1	
		フィンピッチ	mm	4.0	4.0	
		内容積	L	4.3	7.0	
	霜取方式			ヒータ	ヒータ	
	配管寸法	液入口配管	mm	φ12.7S	φ12.7S	
		ガス出口配管	mm	φ25.4S	φ28.58S	
	製品質量		kg	42	57	
コントローラ	形名		RBS-P20HRC-Q	RBS-P20HRC-Q		

- 注1. 測定条件は次の通りです。
標準条件、外気温度：32℃、庫内温度：0℃、冷媒配管長さ：5m、無霜霜状態
冷却能力は、送風機の庫内負荷を差引いた値です。
注2. コンデンシングユニットは工場出荷時設定では液管断熱有りモードとなっています。
液管断熱有りモードでご使用の際は、液配管に断熱材（20mm以上）を施してください。
液管断熱有りモードと無しモードの切り替え方法はコンデンシングユニットの工事説明書をご確認ください。
注3. 電気特性は液管断熱有りモードの値を示しています。

- 注4. 配管寸法欄 記号F：フレア接続、記号S：ろう付接続を示します。
注5. コンデンシングユニットは耐塩害仕様（BS、BSG）を含みます。
注6. ユニットクーラは防食仕様（BKN）を含みます。
注7. 運転電流は各相の最大値を示します。
注8. 冷媒毎にユニットクーラの膨張弁開度設定が必要です。膨張弁の出荷時設定はR410A用に調整しておりますので、R463A-Jで使用の際は工事説明書に沿って調整ください。
注9. 製品仕様は改良等の為、予告なしに変更する場合があります。

● 中温用〈標準〉

項目		形名	AFLV-D10VHQ-B	AFLV-D13VHQ-B	AFLV-D15VHQ-B	AFLV-D20VHQ-B	
使用範囲	外気温度	℃	-15~+46	-15~+46	-15~+46	-15~+46	
	庫内温度	℃	-5~+15	-5~+15	-5~+15	-5~+15	
電源			三相 200V 50/60Hz	三相 200V 50/60Hz	三相 200V 50/60Hz	三相 200V 50/60Hz	
冷媒			R463A-J,R410A	R463A-J,R410A	R463A-J,R410A	R463A-J,R410A	
冷却能力 <注1,2>	液管断熱 有り	R463A-J	20.8/21.0	25.1/24.9	27.4/27.2	40.8/41.2	
		R410A	21.8/22.1	26.4/26.6	29.2/29.5	42.8/43.3	
	液管断熱 無し	R463A-J	19.1/19.3	23.2/23.0	25.7/25.5	38.3/38.7	
		R410A	20.6/20.9	25.1/25.2	27.8/28.0	40.1/40.6	
電気特性	消費電力 <注1,3>	R463A-J	11.2/11.4	13.4/13.7	15.7/16.0	22.0/22.5	
		R410A	11.2/11.5	13.5/13.9	16.7/17.0	22.9/23.5	
	運転	運転電流 <注1,3>	R463A-J	36.8/37.9	43.7/45.1	50.4/51.9	71.9/74.2
		R410A	36.7/37.9	44.0/45.6	53.4/55.1	74.4/77.0	
	霜取	消費電力 <注1,3>		5.25/5.25	6.85/6.85	6.85/6.85	10.5/10.5
		運転電流 <注1,3>		18.4/18.4	23.6/23.6	23.6/23.6	36.9/36.9
コンデンシングユニット	形名		ECOVD75MA1	ECOVD98MA1	ECOVD110MA1	ECOVD150MA1	
	据付条件		屋外設置	屋外設置	屋外設置	屋外設置	
	定格出力	kW	7.5	9.8	11.0	15.0	
	法定冷凍トン	R463A-J	3.6	4.1	4.7	7.0	
		R410A	4.4	4.9	5.8	8.5	
	配管寸法	ガス入口配管	mm	φ28.58S	φ31.75S	φ34.92S	φ38.1S
		液出口配管	mm	φ12.7S	φ12.7S	φ15.88S	φ15.88S
	製品質量	kg	290	290	290	488	
	ユニットクーラ	形名×台数		UCL-D10VHAX1	UCL-D15VHAX1	UCL-D15VHAX1	UCL-D10VHAX2
		据付条件		天井吊下げ	天井吊下げ	天井吊下げ	天井吊下げ
送風機出力		kW	0.6	0.8	0.8	0.6×2	
冷却器		外表面伝熱面積	m ²	52.9	67.6	67.6	52.9×2
		フィンピッチ	mm	4.0	4.0	4.0	4.0
		内容積	L	9.8	15.8	15.8	9.8×2
霜取方式			ヒータ	ヒータ	ヒータ	ヒータ	
配管寸法		液入口配管	mm	φ12.7S	φ15.88S	φ15.88S	φ12.7S
		ガス出口配管	mm	φ28.58S	φ34.92S	φ34.92S	φ28.58S
製品質量		kg	70	96	96	70×2	
コントローラ	形名		RBS-P20HRC-Q	RBS-P20HRC-Q	RBS-P20HRC-Q	RBS-P20HRC-Q	

項目		形名	AFLV-D25VHQ-B	AFLV-D30VHQ-B	AFLV-D35VHQ-B			
使用範囲	外気温度	℃	-15~+46	-15~+46	-15~+46			
	庫内温度	℃	-5~+15	-5~+15	-5~+15			
電源			三相 200V 50/60Hz	三相 200V 50/60Hz	三相 200V 50/60Hz			
冷媒			R463A-J,R410A	R463A-J,R410A	R463A-J,R410A			
冷却能力 <注1,2>	液管断熱 有り	R463A-J	50.5/50.6	54.5/54.2	69.6/69.9			
		R410A	53.4/53.9	58.0/58.5	73.3/74.1			
	液管断熱 無し	R463A-J	47.8/47.9	52.0/51.7	64.3/64.6			
		R410A	50.3/50.9	54.9/55.4	67.8/68.7			
電気特性	消費電力 <注1,3>	R463A-J	31.0/31.6	34.0/34.6	40.1/40.9			
		R410A	32.1/32.9	35.5/36.3	42.1/43.1			
	運転	運転電流 <注1,3>	R463A-J	98.9/101.7	108.3/111.2	128.7/132.6		
		R410A	102.1/105.4	112.8/116.6	134.5/138.9			
	霜取	消費電力 <注1,3>		12.1/12.1	13.7/13.7	17.3/17.3		
		運転電流 <注1,3>		42.1/42.1	47.3/47.3	60.5/60.5		
コンデンシングユニット	形名		ECOVD185MA1	ECOVD225MA1	ECOVD270MA1			
	据付条件		屋外設置	屋外設置	屋外設置			
	定格出力	kW	18.5	22.5	27.0			
	法定冷凍トン	R463A-J	9.0	9.6	12.2			
		R410A	11.1	11.7	15.0			
	配管寸法	ガス入口配管	mm	φ41.28S	φ44.45S	φ50.8S		
		液出口配管	mm	φ19.05S	φ19.05S	φ19.05S		
	製品質量	kg	488	488	732			
	ユニットクーラ	形名×台数		UCL-D15VHAX1	UCL-D10VHAX1	UCL-D15VHAX2	UCL-D15VHAX1	UCL-D10VHAX2
		据付条件		天井吊下げ	天井吊下げ	天井吊下げ	天井吊下げ	天井吊下げ
送風機出力		kW	0.8	0.6	0.8×2	0.8	0.6×2	
冷却器		外表面伝熱面積	m ²	67.6	52.9	67.6×2	67.6	52.9×2
		フィンピッチ	mm	4.0	4.0	4.0	4.0	4.0
		内容積	L	15.8	9.8	15.8×2	15.8	9.8×2
霜取方式			ヒータ	ヒータ	ヒータ	ヒータ	ヒータ	
配管寸法		液入口配管	mm	φ15.88S	φ12.7S	φ15.88S	φ15.88S	φ12.7S
		ガス出口配管	mm	φ34.92S	φ28.58S	φ34.92S	φ34.92S	φ28.58S
製品質量		kg	96	70	96×2	96	70×2	
コントローラ	形名		RBS-P20HRC-Q	RBS-P20HRC-Q	RBS-P20HRC-Q	RBS-P20HRC-Q		

注1. 測定条件は次の通りです。
標準条件、外気温度：32℃、庫内温度：0℃、冷媒配管長さ：5m、無霜状態
冷却能力は、送風機の庫内負荷を差引いた値です。
注2. コンデンシングユニットは工場出荷時設定では液管断熱有りモードとなっています。
液管断熱有りモードでご使用の際は、液配管に断熱材(20mm以上)を施してください。
液管断熱有りモードと無しモードの切り替え方法はコンデンシングユニットの工事説明書をご確認ください。
注3. 電気特性は液管断熱有りモードの値を示しています。

注4. 配管寸法欄 記号F：フレア接続、記号S：ろう付接続を示します。
注5. コンデンシングユニットは耐塩害仕様(-BS,-BSG)を含みます。
注6. ユニットクーラは防食仕様(-BKN)を含みます。
注7. 運転電流は各相の最大値を示します。
注8. 冷媒毎にユニットクーラの膨張弁開度設定が必要です。膨張弁の出荷時設定はR410A用に調整しておりますので、R463A-Jで使用の際は工事説明書に沿って調整ください。
注9. 製品仕様は改良等の為、予告なしに変更する場合があります。

仕様表

外形図

据付関係資料

機種早見表

電気配線図

別売部品・他社推奨品

仕様一式

仕様一式

コントローラ

●中温用〈ウエット〉

項目		形名	AFLV-D3VHQS1-B	AFLV-D4VHQS1-B	AFLV-D5VHQS1-B	AFLV-D6VHQS1-B	
使用範囲	外気温度	℃	-15~+46	-15~+46	-15~+46	-15~+46	
	庫内温度	℃	-5~+15	-5~+15	-5~+15	-5~+15	
電源			三相 200V 50/60Hz	三相 200V 50/60Hz	三相 200V 50/60Hz	三相 200V 50/60Hz	
冷媒			R463A-J,R410A	R463A-J,R410A	R463A-J,R410A	R463A-J,R410A	
冷却能力 <注1,2>	液管断熱 有り	R463A-J	5.98/6.04	7.74/7.88	10.2/10.2	11.8/11.8	
		R410A	5.98/6.04	7.91/8.04	10.2/10.3	11.9/12.0	
	液管断熱 無し	R463A-J	5.61/5.67	7.21/7.37	9.51/9.52	11.0/11.0	
		R410A	5.75/5.81	7.48/7.60	9.62/9.63	11.3/11.3	
電気特性	消費電力 <注1,3>	R463A-J	2.75/2.79	3.81/3.87	5.19/5.35	6.03/6.19	
		R410A	2.67/2.72	3.57/3.64	5.06/5.22	5.81/5.99	
	運転	運転電流 <注1,3>	R463A-J	8.58/8.62	11.8/11.9	16.5/16.8	19.0/19.3
		R410A	8.26/8.34	10.9/11.1	16.3/16.7	18.5/18.9	
	霜取	消費電力 <注1,3>		2.13/2.13	2.63/2.63	3.23/3.23	4.33/4.33
		運転電流 <注1,3>		9.65/9.65	12.1/12.1	11.9/11.9	15.8/15.8
コンデンシングユニット	形名		ECOVD15WA1	ECOVD22WA1	ECOVD30VA1	ECOVD37WA1	
	据付条件		屋外設置				
	定格出力		kW	1.5	2.2	3	3.7
	法定冷凍トン	R463A-J R410A	トン	1.0	1.4	1.9	2.2
				1.2	1.6	2.1	2.5
	配管寸法	ガス入口配管	mm	φ19.05S または φ15.88S (レデュース：現地手配)			
		液出口配管	mm	φ9.52S	φ9.52S	φ9.52S	φ9.52S
	製品質量		kg	126	126	127	127
	ユニットクーラ	形名×台数		UCL-D4VHAX1	UCL-D5VHAX1	UCL-D6VHAX1	UCL-D8VHAX1
		据付条件		天井吊下げ			
送風機出力		kW	0.12	0.12	0.4	0.4	
冷却器		外表面伝熱面積	m ²	23.6	23.6	26.4	44.1
		フィンピッチ	mm	4.0	4.0	4.0	4.0
		内容積	L	3.7	4.6	4.3	7.0
霜取方式			ヒータ	ヒータ	ヒータ	ヒータ	
配管寸法		液入口配管	mm	φ9.52S	φ9.52S	φ12.7S	φ12.7S
		ガス出口配管	mm	φ22.22S	φ22.22S	φ25.4S	φ28.58S
製品質量		kg	32	34	42	57	
コントローラ	形名		RBS-P20HRC-Q	RBS-P20HRC-Q	RBS-P20HRC-Q	RBS-P20HRC-Q	

項目		形名	AFLV-D8VHQS1-B	
使用範囲	外気温度	℃	-15~+46	
	庫内温度	℃	-5~+15	
電源			三相 200V 50/60Hz	
冷媒			R463A-J,R410A	
冷却能力 <注1,2>	液管断熱 有り	R463A-J	14.3/14.4	
		R410A	14.4/14.4	
	液管断熱 無し	R463A-J	13.7/13.7	
		R410A	13.9/13.9	
電気特性	消費電力 <注1,3>	R463A-J	7.02/7.25	
		R410A	6.73/6.97	
	運転	運転電流 <注1,3>	R463A-J	23.0/24.1
		R410A	22.2/23.3	
	霜取	消費電力 <注1,3>		5.23/5.23
		運転電流 <注1,3>		18.4/18.4
コンデンシングユニット	形名		ECOVD45WA1	
	据付条件		屋外設置	
	定格出力		kW	4.5
	法定冷凍トン	R463A-J R410A	トン	2.5
				2.7
	配管寸法	ガス入口配管	mm	φ22.22S
		液出口配管	mm	φ9.52S
	製品質量		kg	153
	ユニットクーラ	形名×台数		UCL-D10VHAX1
		据付条件		天井吊下げ
送風機出力		kW	0.6	
冷却器		外表面伝熱面積	m ²	52.9
		フィンピッチ	mm	4.0
		内容積	L	9.8
霜取方式			ヒータ	
配管寸法		液入口配管	mm	φ12.7S
		ガス出口配管	mm	φ28.58S
製品質量		kg	70	
コントローラ	形名		RBS-P20HRC-Q	

注1. 測定条件は次の通りです。
標準条件、外気温度：32℃、庫内温度：0℃、冷媒配管長さ：5m、無霜霜状態
冷却能力は、送風機の庫内負荷を差引いた値です。
注2. コンデンシングユニットは工場出荷時設定では液管断熱有りモードとなっています。
液管断熱有りモードでご使用の際は、液配管に断熱材（20mm以上）を施してください。
液管断熱有りモードと無しモードの切り替え方法はコンデンシングユニットの工事説明書をご確認ください。
注3. 電気特性は液管断熱有りモードの値を示しています。

注4. 配管寸法欄 記号F：フレア接続、記号S：ろう付接続を示します。
注5. コンデンシングユニットは耐塩害仕様（BS、BSG）を含みます。
注6. ユニットクーラは防食仕様（BKFN）を含みます。
注7. 運転電流は各相の最大値を示します。
注8. 冷媒毎にユニットクーラの膨張弁開度設定が必要です。膨張弁の出荷時設定はR410A用に調整しておりますので、R463A-Jで使用する際は工事説明書に沿って調整ください。
注9. 製品仕様は改良等の為、予告なしに変更する場合があります。

● 中温用 〈ウエット〉

項目		形名	AFLV-D10VHQS1-B	AFLV-D13VHQS1-B	AFLV-D15VHQS1-B	AFLV-D20VHQS1-B	
使用範囲	外気温度	℃	-15~+46	-15~+46	-15~+46	-15~+46	
	庫内温度	℃	-5~+15	-5~+15	-5~+15	-5~+15	
電源			三相 200V 50/60Hz	三相 200V 50/60Hz	三相 200V 50/60Hz	三相 200V 50/60Hz	
冷媒			R463A-J,R410A	R463A-J,R410A	R463A-J,R410A	R463A-J,R410A	
冷却能力 <注1,2>	液管断熱 有り	R463A-J	22.7/22.5	25.8/26.0	29.9/30.0	42.8/42.7	
		R410A	24.2/24.3	27.0/27.2	31.4/31.5	45.5/45.8	
	液管断熱 無し	R463A-J	21.0/20.8	23.9/24.1	28.2/28.3	40.3/40.2	
		R410A	22.9/23.0	25.6/25.8	29.9/29.9	42.8/43.1	
電気特性	消費電力 <注1,3>	R463A-J	11.6/11.9	13.5/13.8	16.6/17.1	22.5/23.0	
		R410A	11.7/12.0	13.6/14.0	17.6/18.1	23.6/24.3	
	運転	運転電流 <注1,3>	R463A-J	38.6/40.0	43.8/44.7	54.0/56.3	73.8/76.4
		R410A	38.7/40.2	44.1/45.0	56.9/59.2	77.1/79.9	
	霜取	消費電力 <注1,3>		6.85/6.85	8.65/8.65	10.4/10.4	12.1/12.1
		運転電流 <注1,3>		23.6/23.6	31.4/31.4	36.6/36.6	42.1/42.1
コンデンシングユニット	形名		ECOVD75MA1	ECOVD98MA1	ECOVD110MA1	ECOVD150MA1	
	据付条件		屋外設置	屋外設置	屋外設置	屋外設置	
	定格出力	kW	7.5	9.8	11.0	15.0	
	法定冷凍トン	R463A-J	トン	3.6	4.1	4.7	7.0
		R410A		4.4	4.9	5.8	8.5
	配管寸法	ガス入口配管	mm	φ28.58S	φ31.75S	φ34.92S	φ38.1S
		液出口配管	mm	φ12.7S	φ12.7S	φ15.88S	φ15.88S
	製品質量	kg	290	290	290	488	
ユニットクロー	形名×台数		UCL-D15VHAX1	UCL-D8VHAX2	UCL-D10VHAX2	UCL-D15VHAX1 UCL-D10VHAX1	
	据付条件		天井吊下げ	天井吊下げ	天井吊下げ	天井吊下げ 天井吊下げ	
	送風機出力	kW	0.8	0.4×2	0.6×2	0.8 0.6	
	冷却器	外表面伝熱面積	m ²	67.6	44.1×2	52.9×2	67.6 52.9
		フィンピッチ	mm	4.0	4.0	4.0	4.0 4.0
		内容積	L	15.8	7×2	9.8×2	15.8 9.8
	霜取方式		ヒータ	ヒータ	ヒータ	ヒータ ヒータ	
	配管寸法	液入口配管	mm	φ15.88S	φ12.7S	φ12.7S	φ15.88S φ12.7S
		ガス出口配管	mm	φ34.92S	φ28.58S	φ28.58S	φ34.92S φ28.58S
	製品質量	kg	96	57×2	70×2	96 70	
コントローラ	形名		RBS-P20HRC-Q	RBS-P202HRC-Q	RBS-P202HRC-Q	RBS-P202HRC-Q	

項目		形名	AFLV-D25VHQS1-B	AFLV-D30VHQS1-B	
使用範囲	外気温度	℃	-15~+46	-15~+46	
	庫内温度	℃	-5~+15	-5~+15	
電源			三相 200V 50/60Hz	三相 200V 50/60Hz	
冷媒			R463A-J,R410A	R463A-J,R410A	
冷却能力 <注1,2>	液管断熱 有り	R463A-J	52.8/52.4	57.3/57.4	
		R410A	56.1/56.5	60.3/60.6	
	液管断熱 無し	R463A-J	50.0/49.7	54.8/54.9	
		R410A	53.0/53.5	57.3/57.7	
電気特性	消費電力 <注1,3>	R463A-J	31.7/32.3	35.2/36.1	
		R410A	33.1/33.9	36.7/37.7	
	運転	運転電流 <注1,3>	R463A-J	101.5/104.5	112.5/116.4
		R410A	105.5/109.0	117.2/121.4	
	霜取	消費電力 <注1,3>		13.7/13.7	17.3/17.3
		運転電流 <注1,3>		47.3/ 47.3	60.3/60.3
コンデンシングユニット	形名		ECOVD185MA1	ECOVD225MA1	
	据付条件		屋外設置	屋外設置	
	定格出力	kW	18.5	22.5	
	法定冷凍トン	R463A-J	トン	9.0	9.6
		R410A		11.1	11.7
	配管寸法	ガス入口配管	mm	φ41.28S	φ44.45S
		液出口配管	mm	φ19.05S	φ19.05S
	製品質量	kg	488	488	
ユニットクロー	形名×台数		UCL-D15VHAX2	UCL-D15VHAX1 UCL-D10VHAX2	
	据付条件		天井吊下げ	天井吊下げ 天井吊下げ	
	送風機出力	kW	0.8×2	0.8 0.6×2	
	冷却器	外表面伝熱面積	m ²	67.6×2	67.6 52.9×2
		フィンピッチ	mm	4.0	4.0 4.0
		内容積	L	15.8×2	15.8 9.8×2
	霜取方式		ヒータ	ヒータ ヒータ	
	配管寸法	液入口配管	mm	φ15.88S	φ15.88S φ12.7S
		ガス出口配管	mm	φ34.92S	φ34.92S φ28.58S
	製品質量	kg	96×2	96 70×2	
コントローラ	形名		RBS-P202HRC-Q	RBS-P252HRC-Q	

注1. 測定条件は次の通りです。
標準条件、外気温度：32℃、庫内温度：0℃、冷媒配管長さ：5m、無霜状態
冷却能力は、送風機の庫内負荷を差引いた値です。
注2. コンデンシングユニットは工場出荷時設定では液管断熱有りモードとなっています。
液管断熱有りモードでご使用の際は、液配管に断熱材(20mm以上)を施してください。
液管断熱有りモードと無しモードの切り替え方法はコンデンシングユニットの工事説明書をご確認ください。
注3. 電気特性は液管断熱有りモードの値を示しています。

注4. 配管寸法欄 記号F：フレア接続、記号S：ろう付接続を示します。
注5. コンデンシングユニットは耐塩害仕様(-BS,-BSG)を含みます。
注6. ユニットクローは防食仕様(-BKN)を含みます。
注7. 運転電流は各相の最大値を示します。
注8. 冷媒毎にユニットクローの膨張弁開度設定が必要です。膨張弁の出荷時設定はR410A用に調整しておりますので、R463A-Jで使用する際は工事説明書に沿って調整ください。
注9. 製品仕様は改良等の為、予告なしに変更する場合があります。

仕様表

外形図

据付関係資料

機種早見表

電気配線図

別売部品・他社推奨品

仕様一式

仕様一式

コントローラ

● 中温用〈縦形大形タイプ〉

項目		形名	AFLV-D10BHQ-B	AFLV-D13BHQ-B	AFLV-D15BHQ-B	AFLV-D20BHQ-B		
使用範囲	外気温度	℃	-15~+46	-15~+46	-15~+46	-15~+46		
	庫内温度	℃	-5~+15	-5~+15	-5~+15	-5~+15		
電源			三相 200V 50/60Hz	三相 200V 50/60Hz	三相 200V 50/60Hz	三相 200V 50/60Hz		
冷媒			R463A-J,R410A	R463A-J,R410A	R463A-J,R410A	R463A-J,R410A		
冷却能力 <注1,2>	液管断熱 有り	R463A-J	17.9/17.9	22.4/22.0	24.9/24.6	28.8/28.7		
		R410A	18.0/18.0	23.5/23.0	25.9/25.6	30.6/30.0		
	液管断熱 無し	R463A-J	17.2/17.2	20.7/20.2	22.9/22.6	27.1/27.0		
		R410A	17.1/17.1	22.2/21.8	24.5/24.2	29.1/28.5		
電気特性	運転	消費電力 <注1,3>	R463A-J R410A	kW	10.6/10.9 9.96/10.3	13.1/14.0 13.1/14.0	14.8/15.8 15.0/15.9	17.5/18.5 18.5/19.5
		運転電流 <注1,3>	R463A-J R410A	A	33.7/35.4 32.4/33.9	42.5/44.8 42.5/44.8	47.6/50.0 47.9/50.4	55.4/58.0 58.5/61.0
		始動電流	A	10.9/10.9	15.0/15.0	15.0/15.0	15.0/15.0	
	霜取	消費電力 <注1,3>	kW	6.83/6.83	10.0/10.0	10.0/10.0	10.0/10.0	
		運転電流 <注1,3>	A	22.7/22.7	34.8/34.8	34.8/34.8	34.8/34.8	
	コンデンシングユニット Aタイプ	形名		ECOVD67WA1	ECOVD75MA1	ECOVD98MA1	ECOVD110MA1	
据付条件			屋外設置	屋外設置	屋外設置	屋外設置		
定格出力		kW	6.7	7.5	9.8	11		
法定冷凍トン		R463A-J	トン	3.4	3.6	4.1	4.7	
		R410A	トン	4.2	4.4	4.94	5.8	
配管寸法		ガス入口配管	mm	φ22.22S	φ28.58S	φ31.75S	φ34.92S	
		液出口配管	mm	φ9.52S	φ12.7S	φ12.7S	φ15.88S	
製品質量	kg	156	290	290	290			
ユニットクーラ	形名×台数		UCL-D10BHAX1	UCL-D15BHAX1	UCL-D15BHAX1	UCL-D20BHAX1		
	据付条件		天井吊下げ	天井吊下げ	天井吊下げ	天井吊下げ		
	送風機出力	kW	0.8	2.4	2.4	2.4		
	冷却器	外表面伝熱面積	m ²	55.2	118	118	118	
		フィンピッチ	mm	6.35	6.5	6.5	6.5	
		内容積	L	20.0	31.6	31.6	46.8	
	霜取方式		ヒータ	ヒータ	ヒータ	ヒータ		
	配管寸法	液入口配管	mm	φ12.7S	φ15.88S	φ15.88S	φ15.88S	
		ガス出口配管	mm	φ28.58S	φ34.92S	φ34.92S	φ38.1S	
	製品質量	kg	107	255	255	265		
コントローラ	形名		RBS-P25HRC-Q	RBS-P25HRC-Q	RBS-P25HRC-Q	RBS-P25HRC-Q		

項目		形名	AFLV-D25BHQ-B		
使用範囲	外気温度	℃	-15~+46		
	庫内温度	℃	-5~+15		
電源			三相 200V 50/60Hz		
冷媒			R463A-J,R410A		
冷却能力 <注1,2>	液管断熱 有り	R463A-J	42.6/42.2		
		R410A	44.9/44.1		
	液管断熱 無し	R463A-J	40.0/39.6		
		R410A	42.3/41.4		
電気特性	運転	消費電力 <注1,3>	R463A-J R410A	kW	24.1/25.4 25.3/26.5
		運転電流 <注1,3>	R463A-J R410A	A	78.8/82.7 82.1/85.9
		始動電流	A	30.0/30.0	
	霜取	消費電力 <注1,3>	kW	16.9/16.9	
		運転電流 <注1,3>	A	57.6/57.6	
	コンデンシングユニット Aタイプ	形名		ECOVD150MA1	
据付条件			屋外設置		
定格出力		kW	15		
法定冷凍トン		R463A-J	トン	7.0	
		R410A	トン	8.5	
配管寸法		ガス入口配管	mm	φ38.1S	
		液出口配管	mm	φ15.88S	
製品質量	kg	488			
ユニットクーラ	形名×台数		UCL-D15BHAX1 UCL-D10BHAX1		
	据付条件		天井吊下げ 天井吊下げ		
	送風機出力	kW	2.4 0.8		
	冷却器	外表面伝熱面積	m ²	118 55.2	
		フィンピッチ	mm	6.5 6.35	
		内容積	L	31.6 20	
	霜取方式		ヒータ ヒータ		
	配管寸法	液入口配管	mm	φ15.88S φ12.7S	
		ガス出口配管	mm	φ34.92S φ28.58S	
	製品質量	kg	255 107		
コントローラ	形名		RBS-P252HRC-Q		

注1. 測定条件は次の通りです。
標準条件、外気温度：32℃、庫内温度：0℃、冷媒配管長さ：5m、無霜状態
冷却能力は、送風機の庫内負荷を差引いた値です。
注2. コンデンシングユニットは工場出荷時設定では液管断熱有りモードとなっています。
液管断熱有りモードでご使用の際は、液配管に断熱材(20mm以上)を施してください。
液管断熱有りモードと無しモードの切り替え方法はコンデンシングユニットの工事説明書をご確認ください。
注3. 電気特性は液管断熱有りモードの値を示しています。

注4. 配管寸法欄 記号F：フレア接続、記号S：ろう付接続を示します。
注5. コンデンシングユニットは耐塩害仕様(-BS,-BSG)を含みます。
注6. ユニットクーラは防食仕様(UCL-D10BHA:-BKN、UCL-D15・20BHA:-BBN)を含みます。
注7. 運転電流は各相の最大値を示します。
注8. 冷媒毎にユニットクーラの膨張弁開度設定が必要です。膨張弁の出荷時設定はR410A用に調整しておりますので、R463A-Jで使用の際は工事説明書に沿って調整ください。
注9. 製品仕様は改良等の為、予告なしに変更する場合があります。

● 中温用 〈縦形大形タイプ〉

項目		形名	AFLV-D30BHQ-B	AFLV-D35BHQ-B	AFLV-D40BHQ-B			
使用範囲	外気温度	℃	-15~+46	-15~+46	-15~+46			
	庫内温度	℃	-5~+15	-5~+15	-5~+15			
電源			三相 200V 50/60Hz	三相 200V 50/60Hz	三相 200V 50/60Hz			
冷媒			R463A-J,R410A	R463A-J,R410A	R463A-J,R410A			
冷却能力 <注1,2>	液管断熱 有り	R463A-J	52.7/51.9	55.9/55.5	70.5/70.8			
		R410A	55.1/54.5	58.9/58.0	74.6/73.9			
	液管断熱 無し	R463A-J	49.9/49.2	53.4/53.1	65.1/65.2			
		R410A	52.2/51.6	56.0/55.1	69.2/68.5			
電気特性	運転	消費電力 <注1,3>	R463A-J R410A	kW	34.9/36.8 36.2/38.9	37.6/39.6 39.2/41.2	42.9/44.9 45.0/47.1	
		運転電流 <注1,3>	R463A-J R410A	A	110.1/115.0 113.8/121.3	118.1/123.3 123.0/128.2	135.4/140.7 141.8/147.2	
		始動電流		A	30.0/30.0	30.0/30.0	45.0/45.0	
	霜取	消費電力 <注1,3>		kW	20.1/20.1	20.1/20.1	20.1/20.1	
		運転電流 <注1,3>		A	69.7/69.7	69.7/69.7	69.9/69.9	
	コンデンシングユニット タイプ	形名		ECOV-D185MA1	ECOV-D225MA1	ECOV-D270MA1		
据付条件			屋外設置	屋外設置	屋外設置			
定格出力			kW	18.5	22.5	27		
法定冷凍トン		R463A-J R410A		トン	9.0	9.6	12.2	
				トン	11.1	11.7	15	
配管寸法		ガス入口配管		mm	φ41.28S	φ44.45S	φ50.8S	
		液出口配管		mm	φ19.05S	φ19.05S	φ19.05S	
製品質量			kg	488	488	732		
ユニットクーラ		形名×台数		UCL-D15BHAX2	UCL-D20BHAX1	UCL-D15BHAX1	UCL-D20BHAX2	
		据付条件		天井吊下げ	天井吊下げ	天井吊下げ	天井吊下げ	
	送風機出力		kW	2.4×2	2.4	2.4	2.4×2	
	冷却器	外表面伝熱面積		m ²	118×2	118	118	118×2
		フィンピッチ		mm	6.5	6.5	6.5	6.5
		内容積		L	31.6×2	46.8	31.6	46.8×2
	霜取方式			ヒータ	ヒータ	ヒータ	ヒータ	
	配管寸法	液入口配管		mm	φ15.88S	φ15.88S	φ15.88S	φ15.88S
		ガス出口配管		mm	φ34.92S	φ38.1S	φ34.92S	φ38.1S
	製品質量		kg	255×2	265	255	265×2	
コントローラ	形名		RBS-P252HRC-Q	RBS-P252HRC-Q	RBS-P252HRC-Q			

- 注1. 測定条件は次の通りです。
標準条件、外気温度：32℃、庫内温度：0℃、冷媒配管長さ：5m、無霜状態
冷却能力は、送風機の庫内負荷を差引いた値です。
- 注2. コンデンシングユニットは工場出荷時設定では液管断熱有りモードとなっています。
液管断熱有りモードでご使用の際は、液配管に断熱材(20mm以上)を施してください。
液管断熱有りモードと無しモードの切り替え方法はコンデンシングユニットの工事説明書をご確認ください。
- 注3. 電気特性は液管断熱有りモードの値を示しています。

- 注4. 配管寸法欄 記号F：フレア接続、記号S：ろう付接続を示します。
注5. コンデンシングユニットは耐塩害仕様(-BS,-BSG)を含みます。
注6. ユニットクーラは防食仕様(-BBN)を含みます。
注7. 運転電流は各相の最大値を示します。
注8. 冷媒毎にユニットクーラの膨張弁開度設定が必要です。膨張弁の出荷時設定はR410A用に調整しておりますので、R463A-Jで使用の際は工事説明書に沿って調整ください。
注9. 製品仕様は改良等の為、予告なしに変更する場合があります。

仕様表

外形図

据付関係資料

機種早見表

電気配線図

別売部品・他社推奨品

仕様一式

仕様一式

コントローラ

●中温用〈ワイドリプレースタイプ〉

項目		形名	AFLV-EN10VHQDC-B	AFLV-EN15VHQDC-B	AFLV-EN20VHQDC-B	AFLV-EN30VHQDC-B	
使用範囲	外気温度	℃	-5~+43	-5~+43	-5~+43	-5~+43	
	庫内温度	℃	-5~+15	-5~+15	-5~+15	-5~+15	
電源			三相 200V 50/60Hz	三相 200V 50/60Hz	三相 200V 50/60Hz	三相 200V 50/60Hz	
冷媒			R410A	R410A	R410A	R410A	
冷却能力 <注1>		kW	23.3/23.6	26.2/26.4	37.1/37.4	53.4/53.8	
電気特性	運転	消費電力 <注1>	kW	12.5/12.8	13.3/13.7	18.4/18.9	27.7/28.5
		運転電流 <注1>	A	42.9/44.2	45.8/47.5	64.4/66.8	95.3/98.8
		始動電流	A	21.3/24.0	23.4/27.0	42.6/48.0	61.8/69.0
	霜取	消費電力 <注1>	kW	5.25	6.85	10.5	13.7
運転電流 <注1>		A	18.4	23.6	36.9	47.3	
コンデンシングユニット		形名	ECO-EN75DCA1	ECO-EN75DCA1	ECO-EN110DCA1	ECO-EN150DCA1	
据付条件			屋外設置	屋外設置	屋外設置	屋外設置	
定格出力		kW	7.5	7.5	11.0	15.0	
法定冷凍トン		トン	5.3	5.3	7.4	10.7	
配管寸法	ガス入口配管	mm	φ31.75S	φ31.75S	φ38.1S	φ44.45S	
	液出口配管	mm	φ12.7S	φ12.7S	φ15.88S	φ19.05S	
製品質量		kg	289	289	517	517	
ユニットクーラ		形名×台数	UCL-D10VHAX1	UCL-D15VHAX1	UCL-D10VHAX2	UCL-D15VHAX2	
据付条件			天井吊下げ	天井吊下げ	天井吊下げ	天井吊下げ	
送風機出力		kW	0.6	0.8	0.6×2	0.8×2	
冷却器	外表面伝熱面積	m ²	52.9	67.6	52.9×2	67.6×2	
	フィンピッチ	mm	4.0	4.0	4.0	4.0	
	内容積	L	9.8	15.8	9.8×2	15.8×2	
霜取方式			ヒータ	ヒータ	ヒータ	ヒータ	
配管寸法	液入口配管	mm	φ12.7S	φ15.88S	φ12.7S×2	φ15.88S×2	
	ガス出口配管	mm	φ28.58S	φ34.92S	φ28.58S×2	φ34.92S×2	
製品質量		kg	70	96	70×2	96×2	
コントローラ形名			RBS-P20HRC-Q	RBS-P20HRC-Q	RBS-P202HRC-Q	RBS-P202HRC-Q	

注1. 測定条件は次の通りです。
標準条件、外気温度：32℃、庫内温度：0℃、冷媒配管長さ：5m、無霜状態
冷却能力は、送風機の庫内負荷を差引いた値です。
注2. 配管寸法欄 記号F：フレア接続、記号S：ろう付接続を示します。

注3. コンデンシングユニットは耐(重)塩害仕様(-BS,-BSG)を含みます。
注4. ユニットクーラは防食仕様(-BKN)を含みます。
注5. 運転電流は各相の最大値を示します。
注6. 製品仕様は改良等の為、予告なしに変更する場合があります。

項目		形名	AFLV-EN40VHQDC-B		
使用範囲	外気温度	℃	-5~+43		
	庫内温度	℃	-5~+15		
電源			三相 200V 50/60Hz		
冷媒			R410A		
冷却能力 <注1>		kW	66.2/66.6		
電気特性	運転	消費電力 <注1>	kW		31.8/32.8
		運転電流 <注1>	A		111.4/115.8
		始動電流	A		68.1/78.0
	霜取	消費電力 <注1>	kW		18.9
運転電流 <注1>		A		65.7	
コンデンシングユニット		形名	ECO-EN225DCA1		
据付条件			屋外設置		
定格出力		kW	22.5		
法定冷凍トン		トン	12.5		
配管寸法	ガス入口配管	mm	φ50.8S		
	液出口配管	mm	φ19.05S		
製品質量		kg	777		
ユニットクーラ		形名×台数	UCL-D15VHAX2	UCL-D10VHAX1	
据付条件			天井吊下げ	天井吊下げ	
送風機出力		kW	0.8×2	0.6	
冷却器	外表面伝熱面積	m ²	67.6×2	52.9	
	フィンピッチ	mm	4.0	4.0	
	内容積	L	15.8×2	9.8	
霜取方式			ヒータ	ヒータ	
配管寸法	液入口配管	mm	φ15.88S×2	φ12.7S	
	ガス出口配管	mm	φ34.92S×2	φ28.58S	
製品質量		kg	96×2	70	
コントローラ形名			RBS-P252HRC-Q		

注1. 測定条件は次の通りです。
標準条件、外気温度：32℃、庫内温度：0℃、冷媒配管長さ：5m、無霜状態
冷却能力は、送風機の庫内負荷を差引いた値です。
注2. 配管寸法欄 記号F：フレア接続、記号S：ろう付接続を示します。

注3. コンデンシングユニットは耐(重)塩害仕様(-BS,-BSG)を含みます。
注4. ユニットクーラは防食仕様(-BKN)を含みます。
注5. 運転電流は各相の最大値を示します。
注6. 製品仕様は改良等の為、予告なしに変更する場合があります。

● 低温用〈標準〉

項目		形名	AFRV-D2VHQ-B	AFRV-D3VHQ-B	AFRV-D4VHQ-B	AFRV-D5VHQ-B	
使用範囲	外気温度	℃	-15~+46	-15~+46	-15~+46	-15~+46	
	庫内温度	℃	-30~-5	-30~-5	-30~-5	-30~-5	
電源			三相 200V 50/60Hz	三相 200V 50/60Hz	三相 200V 50/60Hz	三相 200V 50/60Hz	
冷媒			R463A-J,R410A	R463A-J,R410A	R463A-J,R410A	R463A-J,R410A	
冷却能力 <注1,2>	液管断熱 有り	R463A-J	2.52/2.51	2.79/2.79	3.73/3.76	5.04/5.11	
		R410A	2.51/2.50	2.78/2.77	3.79/3.81	5.05/5.11	
	液管断熱 無し	R463A-J	2.05/2.05	2.28/2.28	3.07/3.08	4.27/4.32	
		R410A	2.22/2.21	2.47/2.46	3.34/3.35	4.52/4.57	
電気特性	消費電力 <注1,3>	R463A-J	2.42/2.44	2.46/2.48	3.22/3.27	4.26/4.32	
		R410A	2.10/2.12	2.15/2.17	2.86/2.91	3.91/3.97	
	運転	運転電流 <注1,3>	R463A-J	7.54/7.57	7.66/7.69	10.1/10.2	13.2/13.3
		R410A	6.55/6.57	6.68/6.71	8.81/8.88	12.3/12.4	
	霜取	消費電力 <注1,3>		1.74/1.74	1.74/1.74	3.18/3.18	3.43/3.43
		運転電流 <注1,3>		6.65/6.65	6.65/6.65	12.0/12.0	13.0/13.0
コンデンシングユニット	形名		ECOVD15WA1	ECOVD15WA1	ECOVD22WA1	ECOVD30WA1	
	据付条件		屋外設置	屋外設置	屋外設置	屋外設置	
	定格出力	kW	1.5	1.5	2.2	3	
	法定冷凍トン	R463A-J	トン	1.0	1.0	1.4	1.9
		R410A		1.2	1.2	1.6	2.1
	配管寸法	ガス入口配管	mm	φ19.05S または φ15.88S (レデュース：現地手配)			
		液出口配管	mm	φ9.52S	φ9.52S	φ9.52S	φ9.52S
	製品質量	kg	126	126	126	127	
	ユニットクーラ	形名×台数		UCR-D2VHAX1	UCR-D3VHAX1	UCR-D4VHAX1	UCR-D5VHAX1
		据付条件		天井吊下げ	天井吊下げ	天井吊下げ	天井吊下げ
送風機出力		kW	0.06	0.06	0.12	0.12	
冷却器		外表面伝熱面積	m ²	4.6	7.1	10.5	15.7
		フィンピッチ	mm	6.35	6.35	6.35	6.35
		内容積	L	1.3	2.2	3.7	3.7
霜取方式			ヒータ	ヒータ	ヒータ	ヒータ	
配管寸法		液入口配管	mm	φ9.52S	φ9.52S	φ9.52S	φ9.52S
		ガス出口配管	mm	φ19.05S	φ19.05S	φ22.22S	φ22.22S
製品質量		kg	19	21	33	34	
コントローラ	形名		RBS-P20HRC-Q	RBS-P20HRC-Q	RBS-P20HRC-Q	RBS-P20HRC-Q	

項目		形名	AFRV-D6VHQ-B	AFRV-D8VHQ-B	
使用範囲	外気温度	℃	-15~+46	-15~+46	
	庫内温度	℃	-30~-5	-30~-5	
電源			三相 200V 50/60Hz	三相 200V 50/60Hz	
冷媒			R463A-J,R410A	R463A-J,R410A	
冷却能力 <注1,2>	液管断熱 有り	R463A-J	6.02/6.12	8.04/8.11	
		R410A	6.02/6.12	8.32/8.39	
	液管断熱 無し	R463A-J	5.08/5.16	7.09/7.15	
		R410A	5.44/5.53	7.50/7.55	
電気特性	消費電力 <注1,3>	R463A-J	5.00/5.06	7.03/7.21	
		R410A	4.56/4.62	7.03/7.20	
	運転	運転電流 <注1,3>	R463A-J	15.4/15.5	22.8/23.2
		R410A	14.0/14.1	22.7/23.1	
	霜取	消費電力 <注1,3>		3.63/3.63	3.93/3.93
		運転電流 <注1,3>		13.9/13.9	12.3/12.3
コンデンシングユニット	形名		ECOVD37WA1	ECOVD55WA1	
	据付条件		屋外設置	屋外設置	
	定格出力	kW	3.7	5.5	
	法定冷凍トン	R463A-J	トン	2.2	3.1
		R410A		2.5	3.8
	配管寸法	ガス入口配管	mm	φ19.05S	φ22.22S
		液出口配管	mm	φ9.52S	φ9.52S
	製品質量	kg	127	153	
	ユニットクーラ	形名×台数		UCR-D6VHAX1	UCR-D8VHAX1
		据付条件		天井吊下げ	天井吊下げ
送風機出力		kW	0.12	0.4	
冷却器		外表面伝熱面積	m ²	15.7	17.7
		フィンピッチ	mm	6.35	6.35
		内容積	L	4.6	5.2
霜取方式			ヒータ	ヒータ	
配管寸法		液入口配管	mm	φ9.52S	φ9.52S
		ガス出口配管	mm	φ22.22S	φ22.22S
製品質量		kg	38	45	
コントローラ	形名		RBS-P20HRC-Q	RBS-P20HRC-Q	

注1. 測定条件は次の通りです。
標準条件、外気温度：32℃、庫内温度：-20℃、冷媒配管長さ：5m、無霜状態
冷却能力は、送風機の庫内負荷を差引いた値です。
コンデンシングユニットは工場出荷時設定では液管断熱有りモードとなっています。
液管断熱有りモードでご使用の際は、液配管に断熱材（20mm以上）を施してください。
液管断熱有りモードと無しモードの切り替え方法はコンデンシングユニットの工事説明書をご確認ください。
注3. 電気特性は液管断熱有りモードの値を示しています。

注4. 配管寸法欄 記号F：フレア接続、記号S：ろう付接続を示します。
注5. コンデンシングユニットは耐塩害仕様（BS、BSG）を含みます。
注6. ユニットクーラは防食仕様（BKN）を含みます。
注7. 運転電流は各相の最大値を示します。
注8. 冷媒毎にユニットクーラの膨張弁開度設定が必要です。膨張弁の出荷時設定はR410A用に調整しておりますので、R463A-Jで使用する際は工事説明書に沿って調整ください。
注9. 製品仕様は改良等の為、予告なしに変更する場合があります。

仕様表

外形図

据付関係資料

機種早見表

電気配線図

別売部品・他社推奨品

仕様一式

仕様一式

コントローラ

仕様表

セット形

インバータクールマルチ・Rシリーズ

● 低温用〈標準〉

項目		形名	AFRV-D10VHQ-B	AFRV-D13VHQ-B	AFRV-D15VHQ-B	AFRV-D20VHQ-B		
使用範囲	外気温度	℃	-15~+46	-15~+46	-15~+46	-15~+46		
	庫内温度	℃	-30~-5	-30~-5	-30~-5	-30~-5		
電源			三相 200V 50/60Hz	三相 200V 50/60Hz	三相 200V 50/60Hz	三相 200V 50/60Hz		
冷媒			R463A-J,R410A	R463A-J,R410A	R463A-J,R410A	R463A-J,R410A		
冷却能力<注1>	R463A-J R410A	kW	10.9/11.1 11.5/11.6	12.1/12.5 13.0/13.0	13.1/13.5 14.0/14.2	20.1/20.4 21.2/21.4		
電気特性	運転	消費電力<注1>	R463A-J R410A	kW	9.65/9.84 9.93/10.2	11.1/11.4 11.5/11.8	12.3/12.6 12.8/13.1	19.2/19.6 19.9/20.3
		運転電流<注1>	R463A-J R410A	A	32.2/32.7 33.1/33.5	36.9/38.2 37.9/39.1	40.1/41.5 41.6/42.8	60.1/61.9 62.2/64.0
	霜取	始動電流	A	15.0/15.0	15.0/15.0	15.0/15.0	30.0/30.0	
		消費電力<注1>	kW	5.85/5.85	7.10/7.10	7.10/7.10	9.14/9.14	
	運転電流<注1>	A	19.7/19.7	23.6/23.6	23.6/23.6	29.1/29.1		
コンデンシングユニット	形名		ECOV-D75A1	ECOV-D98A1	ECOV-D110A1	ECOV-D150A1		
	据付条件		屋外設置	屋外設置	屋外設置	屋外設置		
	定格出力	kW	7.5	9.8	11	15		
	法定冷凍トン	R463A-J	トン	3.8	4.3	4.8	7.6	
		R410A	トン	4.6	5.3	5.9	9.3	
	配管寸法	ガス入口配管	mm	φ28.58S	φ31.75S	φ34.92S	φ38.1S	
		液出口配管	mm	φ12.7S	φ12.7S	φ15.88S	φ15.88S	
製品質量	kg	292	292	292	494			
ユニットクーラ	形名×台数		UCR-D10VHAX1	UCR-D15VHAX1	UCR-D15VHAX1	UCR-D20VHAX1		
	据付条件		天井吊下げ	天井吊下げ	天井吊下げ	天井吊下げ		
	送風機出力	kW	0.4	0.6	0.6	0.8		
	冷却器	外表面伝熱面積	m ²	29.6	35.5	35.5	45.4	
		フィンピッチ	mm	6.35	6.35	6.35	6.35	
	内容積	L	9.0	11.8	11.8	15.8		
	霜取方式		ヒータ	ヒータ	ヒータ	ヒータ		
配管寸法	液入口配管	mm	φ12.7S	φ15.88S	φ15.88S	φ15.88S		
	ガス出口配管	mm	φ28.58S	φ34.92S	φ34.92S	φ38.1S		
製品質量	kg	65	79	79	100			
コントローラ	形名		RBS-P20HRC-Q	RBS-P20HRC-Q	RBS-P20HRC-Q	RBS-P20HRC-Q		

項目		形名	AFRV-D25VHQ-B	AFRV-D30VHQ-B	AFRV-D35VHQ-B	AFRV-D40VHQ-B		
使用範囲	外気温度	℃	-15~+46	-15~+46	-15~+46	-15~+46		
	庫内温度	℃	-30~-5	-30~-5	-30~-5	-30~-5		
電源			三相 200V 50/60Hz	三相 200V 50/60Hz	三相 200V 50/60Hz	三相 200V 50/60Hz		
冷媒			R463A-J,R410A	R463A-J,R410A	R463A-J,R410A	R463A-J,R410A		
冷却能力<注1>	R463A-J R410A	kW	24.0/24.6 25.3/25.6	25.3/26.0 26.8/27.0	32.6/33.3 34.5/34.8	35.7/36.1 37.5/37.7		
電気特性	運転	消費電力<注1>	R463A-J R410A	kW	22.2/22.8 23.2/23.7	23.8/24.5 24.9/25.5	30.4/31.1 31.0/31.7	34.4/35.2 35.7/36.5
		運転電流<注1>	R463A-J R410A	A	69.2/71.2 72.3/74.0	74.4/77.2 77.8/80.3	95.3/98.5 97.2/100.1	108.0/111.6 111.9/115.3
	霜取	始動電流	A	30.0/30.0	30.0/30.0	45.0/45.0	45.0/45.0	
		消費電力<注1>	kW	12.9/12.9	14.2/14.2	16.2/16.2	18.2/18.2	
	運転電流<注1>	A	43.4/43.4	47.3/47.3	52.7/52.7	57.9/57.9		
コンデンシングユニット	形名		ECOV-D185A1	ECOV-D225A1	ECOV-D270A1	ECOV-D300A1		
	据付条件		屋外設置	屋外設置	屋外設置	屋外設置		
	定格出力	kW	18.5	22.5	27	30		
	法定冷凍トン	R463A-J	トン	8.5	9.1	11.7	12.9	
		R410A	トン	10.4	11.1	14.4	15.8	
	配管寸法	ガス入口配管	mm	φ41.28S	φ44.45S	φ50.8S	φ50.8S	
		液出口配管	mm	φ19.05S	φ19.05S	φ19.05S	φ19.05S	
製品質量	kg	494	494	736	736			
ユニットクーラ	形名×台数		UCR-D10VHAX1 UCR-D15VHAX1	UCR-D15VHAX2	UCR-D15VHAX1 UCR-D20VHAX1	UCR-D20VHAX2		
	据付条件		天井吊下げ 天井吊下げ	天井吊下げ	天井吊下げ 天井吊下げ	天井吊下げ		
	送風機出力	kW	0.4 0.6	0.6×2	0.6 0.8	0.8×2		
	冷却器	外表面伝熱面積	m ²	29.6 35.5	35.5×2	35.5 45.4	45.4×2	
		フィンピッチ	mm	6.35 6.35	6.35	6.35 6.35	6.35	
	内容積	L	9.0 11.8	11.8×2	11.8 15.8	15.8×2		
	霜取方式		ヒータ ヒータ	ヒータ	ヒータ ヒータ	ヒータ		
配管寸法	液入口配管	mm	φ12.7S φ15.88S	φ15.88S	φ15.88S φ15.88S	φ15.88S		
	ガス出口配管	mm	φ28.58S φ34.92S	φ34.92S	φ34.92S φ38.1S	φ38.1S		
製品質量	kg	65 79	79×2	79 100	100×2			
コントローラ	形名		RBS-P202HRC-Q	RBS-P202HRC-Q	RBS-P202HRC-Q	RBS-P202HRC-Q		

注1. 測定条件は次の通りです。
標準条件、外気温度：32℃、庫内温度：-20℃、冷媒配管長さ：5m、無霜霜状態
冷却能力は、送風機の庫内負荷を差引いた値です。
注2. 配管寸法欄 記号F：フレア接続、記号S：ろう付接続を示します。
注3. コンデンシングユニットは耐塩害仕様(-BS、-BSG)を含みます。
注4. ユニットクーラは防食仕様(-BKN)を含みます。

注5. 運転電流は各相の最大値を示します。
注6. 冷媒毎にユニットクーラの膨張弁開度設定が必要です。膨張弁の出荷時設定はR410A用に調整しておりますので、R463A-Jで使用の際は工事説明書に沿って調整ください。
注7. 製品仕様は改良等の為、予告なしに変更する場合があります。

● 低温用〈セイブデフロスト〉

項目		形名	AFRV-D3VHQS1-B	AFRV-D4VHQS1-B	AFRV-D5VHQS1-B	AFRV-D6VHQS1-B		
使用範囲	外気温度	℃	-15~+46	-15~+46	-15~+46	-15~+46		
	庫内温度	℃	-30~-5	-30~-5	-30~-5	-30~-5		
電源			三相 200V 50/60Hz	三相 200V 50/60Hz	三相 200V 50/60Hz	三相 200V 50/60Hz		
冷媒			R463A-J,R410A	R463A-J,R410A	R463A-J,R410A	R463A-J,R410A		
冷却能力 <注1,2>	液管断熱 有り	R463A-J	3.03/3.03	3.96/4.00	5.47/5.55	6.15/6.14		
		R410A	3.01/3.01	4.02/4.06	5.47/5.55	6.15/6.14		
	液管断熱 無し	R463A-J	2.47/2.47	3.27/3.29	4.63/4.70	5.16/5.13		
		R410A	2.67/2.67	3.54/3.57	4.90/4.97	5.54/5.52		
電気特性	運転	消費電力 <注1,3>	R463A-J R410A	kW	2.59/2.64 2.29/2.33	3.27/3.32 2.90/2.95	4.33/4.39 3.99/4.05	5.27/5.43 4.82/4.98
		運転電流 <注1,3>	R463A-J R410A	A	8.12/8.18 7.17/7.23	10.2/10.3 8.94/9.02	13.4/13.5 12.5/12.6	16.7/17.1 15.4/15.8
		始動電流		A	4.7/4.7	4.7/4.7	6.1/6.1	6.1/6.1
	霜取	消費電力 <注1,3>		kW	3.18/3.18	3.43/3.43	3.63/3.63	3.93/3.93
		運転電流 <注1,3>		A	12.0/12.0	13.0/13.0	13.9/13.9	12.3/12.3
	コンデンシングユニット	形名		ECOVD15WA1				
据付条件		屋外設置						
定格出力		kW						
法定冷凍トン		R463A-J R410A	トン					
配管寸法		ガス入口配管	mm					
		液出口配管	mm					
製品質量		kg						
ユニットクーラ		形名×台数		UCR-D4VHAX1				
		据付条件		天井吊下げ				
		送風機出力		kW				
	冷却器	外表面伝熱面積	m ²					
		フィンピッチ	mm					
		内容積	L					
	霜取方式		ヒータ					
	配管寸法	液入口配管	mm					
		ガス出口配管	mm					
	製品質量		kg					
コントローラ	形名	RBS-P20HRC-Q						

項目		形名	AFRV-D8VHQS1-B		
使用範囲	外気温度	℃	-15~+46		
	庫内温度	℃	-30~-5		
電源			三相 200V 50/60Hz		
冷媒			R463A-J,R410A		
冷却能力 <注1,2>	液管断熱 有り	R463A-J	8.82/8.93		
		R410A	9.18/9.19		
	液管断熱 無し	R463A-J	7.81/7.90		
		R410A	8.28/8.28		
電気特性	運転	消費電力 <注1,3>	R463A-J R410A	kW	7.19/7.38 7.17/7.33
		運転電流 <注1,3>	R463A-J R410A	A	23.2/23.7 23.1/23.4
		始動電流		A	10.9/10.9
	霜取	消費電力 <注1,3>		kW	5.83/5.83
		運転電流 <注1,3>		A	19.7/19.7
	コンデンシングユニット	形名		ECOVD55WA1	
据付条件		屋外設置			
定格出力		kW			
法定冷凍トン		R463A-J R410A	トン		
配管寸法		ガス入口配管	mm		
		液出口配管	mm		
製品質量		kg			
ユニットクーラ	形名×台数		UCR-D10VHAX1		
	据付条件		天井吊下げ		
	送風機出力		kW		
	冷却器	外表面伝熱面積	m ²		
		フィンピッチ	mm		
		内容積	L		
	霜取方式		ヒータ		
配管寸法	液入口配管	mm			
	ガス出口配管	mm			
製品質量		kg			
コントローラ	形名	RBS-P20HRC-Q			

- 注1. 測定条件は次の通りです。
標準条件、外気温度：32℃、庫内温度：-20℃、冷媒配管長さ：5m、無霜状態
冷却能力は、送風機の庫内負荷を差引いた値です。
コンデンシングユニットは工場出荷時設定では液管断熱有りモードとなっています。
注2. 液管断熱有りモードでご使用の際は、液配管に断熱材（20mm以上）を施してください。
液管断熱有りモードと無しモードの切り替え方法はコンデンシングユニットの工事説明書をご確認ください。
注3. 電気特性は液管断熱有りモードの値を示しています。

- 注4. 配管寸法欄 記号F：フレア接続、記号S：ろう付接続を示します。
注5. コンデンシングユニットは耐塩害仕様（BS、BSG）を含みます。
注6. ユニットクーラは防食仕様（BKN）を含みます。
注7. 運転電流は各相の最大値を示します。
注8. 冷媒毎にユニットクーラの膨張弁開度設定が必要です。膨張弁の出荷時設定はR410A用に調整しておりますので、R463A-Jで使用の際は工事説明書に沿って調整ください。
注9. 製品仕様は改良等の為、予告なしに変更する場合があります。

仕様表

外形図

据付関係資料

機種早見表

電気配線図

別売部品・
他社推奨品

仕様一式

仕様一式

コントローラ

● 低温用〈セイブデフロスト〉

項目		形名	AFRV-D10VHQS1-B	AFRV-D13VHQS1-B	AFRV-D15VHQS1-B	AFRV-D20VHQS1-B		
使用範囲	外気温度	℃	-15~+46	-15~+46	-15~+46	-15~+46		
	庫内温度	℃	-30~-5	-30~-5	-30~-5	-30~-5		
電源			三相 200V 50/60Hz	三相 200V 50/60Hz	三相 200V 50/60Hz	三相 200V 50/60Hz		
冷媒			R463A-J,R410A	R463A-J,R410A	R463A-J,R410A	R463A-J,R410A		
冷卻能力<注1>	R463A-J R410A	kW	11.1/11.4 11.9/11.9	13.4/13.5 14.1/14.0	14.6/14.7 15.4/15.4	22.0/22.5 23.4/23.5		
電気特性	運転	消費電力<注1>	R463A-J R410A	kW	9.90/10.2 10.3/10.6	11.6/12.0 12.0/12.3	12.8/13.2 13.3/13.6	19.9/20.4 20.7/21.2
		運転電流<注1>	R463A-J R410A	A	33.6/34.8 34.6/35.7	38.7/40.3 39.8/41.3	42.1/43.8 43.6/45.2	62.4/64.3 64.8/66.5
	始動電流	A	15.0/15.0	15.0/15.0	15.0/15.0	30.0/30.0		
	霜取	消費電力<注1>	kW	7.10/7.10	9.10/9.10	9.10/9.10	12.9/12.9	
運転電流<注1>		A	23.6/23.6	28.8/28.8	28.8/28.8	43.4/43.4		
コンデンシングユニット	形名		ECOVD75A1	ECOVD98A1	ECOVD110A1	ECOVD150A1		
	据付条件		屋外設置	屋外設置	屋外設置	屋外設置		
	定格出力	kW	7.5	9.8	11	15		
	法定冷凍トン	R463A-J R410A	トン	3.8 4.6	4.3 5.3	4.8 5.9	7.6 9.3	
		ガス入口配管	mm	φ28.58S	φ31.75S	φ34.92S	φ38.1S	
	液出口配管	mm	φ12.7S	φ12.7S	φ15.88S	φ15.88S		
製品質量	kg	292	292	292	494			
ユニットクーラ	形名×台数		UCR-D15VHAX1	UCR-D20VHAX1	UCR-D20VHAX1	UCR-D10VHAX1	UCR-D15VHAX1	
	据付条件		天井吊下げ	天井吊下げ	天井吊下げ	天井吊下げ	天井吊下げ	
	送風機出力	kW	0.6	0.8	0.8	0.4	0.6	
	冷却器	外表面伝熱面積	m ²	35.5	45.4	45.4	29.6	35.5
		フィンピッチ	mm	6.35	6.35	6.35	6.35	6.35
	内容積	L	11.8	15.8	15.8	9.0	11.8	
	霜取方式		ヒータ	ヒータ	ヒータ	ヒータ	ヒータ	
	配管寸法	液入口配管	mm	φ15.88S	φ15.88S	φ15.88S	φ12.7S	φ15.88S
ガス出口配管		mm	φ34.92S	φ38.1S	φ38.1S	φ28.58S	φ34.92S	
製品質量	kg	79	100	100	65	79		
コントローラ	形名		RBS-P20HRC-Q	RBS-P20HRC-Q	RBS-P20HRC-Q	RBS-P202HRC-Q		

項目		形名	AFRV-D25VHQS1-B	AFRV-D30VHQS1-B	AFRV-D35VHQS1-B		
使用範囲	外気温度	℃	-15~+46	-15~+46	-15~+46		
	庫内温度	℃	-30~-5	-30~-5	-30~-5		
電源			三相 200V 50/60Hz	三相 200V 50/60Hz	三相 200V 50/60Hz		
冷媒			R463A-J,R410A	R463A-J,R410A	R463A-J,R410A		
冷卻能力<注1>	R463A-J R410A	kW	24.2/24.9 25.8/25.9	26.8/27.1 28.2/28.2	34.3/34.7 36.1/36.2		
電気特性	運転	消費電力<注1>	R463A-J R410A	kW	22.5/23.2 23.6/24.1	24.4/25.1 25.5/26.1	31.0/31.8 31.6/32.3
		運転電流<注1>	R463A-J R410A	A	70.6/73.4 73.9/76.3	76.6/79.6 80.0/82.8	97.6/101.1 99.5/102.8
	始動電流	A	30.0/30.0	30.0/30.0	45.0/45.0		
	霜取	消費電力<注1>	kW	14.2/14.2	16.2/16.2	18.2/18.2	
運転電流<注1>		A	47.3/47.3	52.5/52.5	57.9/57.9		
コンデンシングユニット	形名		ECOVD185A1	ECOVD225A1	ECOVD270A1		
	据付条件		屋外設置	屋外設置	屋外設置		
	定格出力	kW	18.5	22.5	27		
	法定冷凍トン	R463A-J R410A	トン	8.5 10.4	9.1 11.1	11.7 14.4	
		ガス入口配管	mm	φ41.28S	φ44.45S	φ50.8S	
	液出口配管	mm	φ19.05S	φ19.05S	φ19.05S		
製品質量	kg	494	494	736			
ユニットクーラ	形名×台数		UCR-D15VHAX2	UCR-D15VHAX1	UCR-D20VHAX1	UCR-D20VHAX2	
	据付条件		天井吊下げ	天井吊下げ	天井吊下げ	天井吊下げ	
	送風機出力	kW	0.6×2	0.6	0.8	0.8×2	
	冷却器	外表面伝熱面積	m ²	35.5×2	35.5	45.4	45.4×2
		フィンピッチ	mm	6.35	6.35	6.35	6.35
	内容積	L	11.8×2	11.8	15.8	15.8×2	
	霜取方式		ヒータ	ヒータ	ヒータ	ヒータ	
	配管寸法	液入口配管	mm	φ15.88S	φ15.88S	φ15.88S	φ15.88S
ガス出口配管		mm	φ34.92S	φ34.92S	φ38.1S	φ38.1S	
製品質量	kg	79×2	79	100	100×2		
コントローラ	形名		RBS-P202HRC-Q	RBS-P202HRC-Q	RBS-P202HRC-Q		

注1. 測定条件は次の通りです。
標準条件、外気温度：32℃、庫内温度：-20℃、冷媒配管長さ：5m、無霜霜状態
冷卻能力は、送風機の庫内負荷を差引いた値です。
注2. 配管寸法欄 記号F：フレア接続、記号S：ろう付接続を示します。
注3. コンデンシングユニットは耐塩害仕様(-BS、-BSG)を含みます。
注4. ユニットクーラは防食仕様(-BKN)を含みます。

注5. 運転電流は各相の最大値を示します。
注6. 冷媒毎にユニットクーラの膨張弁開度設定が必要です。膨張弁の出荷時設定はR410A用に調整しておりますので、R463A-Jで使用する際は工事説明書に沿って調整ください。
注7. 製品仕様は改良等の為、予告なしに変更する場合があります。

● 低温用〈縦形大形タイプ〉

項目		形名	AFRV-D15BHQ-B	AFRV-D20BHQ-B	AFRV-D25BHQ-B	AFRV-D30BHQ-B		
使用範囲	外気温度	℃	-15~+46	-15~+46	-15~+46	-15~+46		
	庫内温度	℃	-30~-5	-30~-5	-30~-5	-30~-5		
電源			三相 200V 50/60Hz	三相 200V 50/60Hz	三相 200V 50/60Hz	三相 200V 50/60Hz		
冷媒			R463A-J,R410A	R463A-J,R410A	R463A-J,R410A	R463A-J,R410A		
冷却能力 <注1>	R463A-J R410A	kW	12.6/12.6 13.2/13.2	13.9/13.5 14.9/14.3	22.5/22.0 23.5/23.0	25.1/25.3 26.2/26.3		
電気特性	運転	消費電力 <注1>	R463A-J R410A	kW	11.4/11.7 11.8/12.1	14.2/15.2 14.6/15.4	21.3/22.3 21.8/22.7	23.1/23.9 24.1/24.9
		運転電流 <注1>	R463A-J R410A	A	38.1/39.6 39.2/40.8	45.9/48.3 47.5/49.8	66.0/68.4 68.2/70.5	73.4/76.7 76.5/79.7
		始動電流	A	15.0/15.0	15.0/15.0	30.0/30.0	30.0/30.0	
	霜取	消費電力 <注1>	kW	10.5/10.5	14.9/14.9	15.0/15.0	21.1/21.1	
		運転電流 <注1>	A	33.0/33.0	43.5/43.5	43.8/43.8	66.1/66.1	
	コンデンシングユニット アパレルユニット	形名		ECOV-D98A1	ECOV-D110A1	ECOV-D150A1	ECOV-D185A1	
据付条件			屋外設置	屋外設置	屋外設置	屋外設置		
定格出力		kW	9.8	11	15	18.5		
法定冷凍トン		R463A-J R410A	トン	4.3 5.3	4.8 5.9	7.6 9.3	8.5 10.4	
		ガス入口配管	mm	φ31.75S	φ34.92S	φ38.1S	φ41.28S	
液出口配管		mm	φ12.7S	φ15.88S	φ15.88S	φ19.05S		
製品質量		kg	292	494	494	494		
ユニットクロー		形名×台数		UCR-D15BHAX1	UCR-D20BHAX1	UCR-D25BHAX1	UCR-D15BHAX2	
		据付条件		天井吊下げ	天井吊下げ	天井吊下げ	天井吊下げ	
		送風機出力	kW	0.8	2.4	2.4	0.8×2	
	冷却器	外表面伝熱面積	m ²	45.6	98.3	98.3	45.6×2	
		フィンピッチ	mm	8	8	8	8	
		内容積	L	16.7	31.6	46.8	16.7×2	
	霜取方式		ヒータ	ヒータ	ヒータ	ヒータ		
	配管寸法	液入口配管	mm	φ12.7S	φ19.05S	φ19.05S	φ12.7S	
		ガス出口配管	mm	φ34.92S	φ38.1S	φ41.28S	φ34.92S	
	製品質量	kg	146	252	276	146×2		
コントローラ形名		RBS-P25HRC-Q	RBS-P25HRC-Q	RBS-P25HRC-Q	RBS-P252HRC-Q			

項目		形名	AFRV-D35BHQ-B	AFRV-D40BHQ-B	AFRV-D45BHQ-B		
使用範囲	外気温度	℃	-15~+46	-15~+46	-15~+46		
	庫内温度	℃	-30~-5	-30~-5	-30~-5		
電源			三相 200V 50/60Hz	三相 200V 50/60Hz	三相 200V 50/60Hz		
冷媒			R463A-J,R410A	R463A-J,R410A	R463A-J,R410A		
冷却能力 <注1>	R463A-J R410A	kW	26.5/26.1 28.0/27.5	33.5/32.9 35.6/34.6	37.3/36.4 39.1/38.1		
電気特性	運転	消費電力 <注1>	R463A-J R410A	kW	26.2/27.5 27.0/28.1	33.9/35.9 34.2/35.9	37.9/39.9 38.9/40.6
		運転電流 <注1>	R463A-J R410A	A	82.0/86.1 85.3/89.2	105.4/110.5 108.0/113.0	117.6/122.6 122.0/127.0
		始動電流	A	30.0/30.0	45.0/45.0	45.0/45.0	
	霜取	消費電力 <注1>	kW	25.5/25.5	29.9/29.9	29.9/29.9	
		運転電流 <注1>	A	76.6/76.6	87.3/87.3	87.3/87.3	
	コンデンシングユニット アパレルユニット	形名		ECOV-D225A1	ECOV-D270A1	ECOV-D300A1	
据付条件			屋外設置	屋外設置	屋外設置		
定格出力		kW	22.5	27	30		
法定冷凍トン		R463A-J R410A	トン	9.1 11.1	11.7 14.4	12.9 15.8	
		ガス入口配管	mm	φ44.45S	φ50.8S	φ50.8S	
液出口配管		mm	φ19.05S	φ19.05S	φ19.05S		
製品質量		kg	494	736	736		
ユニットクロー		形名×台数		UCR-D20BHAX1 UCR-D15BHAX1	UCR-D20BHAX2	UCR-D25BHAX1 UCR-D20BHAX1	
		据付条件		天井吊下げ 天井吊下げ	天井吊下げ	天井吊下げ 天井吊下げ	
		送風機出力	kW	2.4 0.8	2.4×2	2.4 2.4	
	冷却器	外表面伝熱面積	m ²	98.3 45.6	98.3×2	98.3 98.3	
		フィンピッチ	mm	8 8	8	8 8	
		内容積	L	31.6 16.7	31.6×2	46.8 31.6	
	霜取方式		ヒータ ヒータ	ヒータ	ヒータ ヒータ		
	配管寸法	液入口配管	mm	φ19.05S φ12.7S	φ19.05S	φ19.05S φ19.05S	
		ガス出口配管	mm	φ38.1S φ34.92S	φ38.1S	φ41.28S φ38.1S	
	製品質量	kg	252 146	252×2	276 252		
コントローラ形名		RBS-P252HRC-Q	RBS-P252HRC-Q	RBS-P252HRC-Q			

注1. 測定条件は次の通りです。
標準条件、外気温度：32℃、庫内温度：-20℃、冷媒配管長さ：5m、無霜状態
冷却能力は、送風機の庫内負荷を差引いた値です。
注2. 配管寸法欄 記号F：フレア接続、記号S：ろう付接続を示します。
注3. コンデンシングユニットは耐塩害仕様(-BS、-BSG)を含みます。
注4. ユニットクローは防食仕様(UCR-D15BHA・BKN、UCR-D20・25BHA・BBN)を含みます。
注5. 運転電流は各相の最大値を示します。
注6. 冷媒毎にユニットクローの膨張弁開度設定が必要です。膨張弁の出荷時設定はR410A用に調整しておりますので、R463A-Jで使用の際は工事説明書に沿って調整ください。
注7. 製品仕様は改良等の為、予告なしに変更する場合があります。

仕様表

外形図

据付関係資料

機種早見表

電気配線図

別売部品・他社推奨品

仕様一式

仕様一式

コントローラ

● 低温用〈ワイドリプレースタイプ〉

項目		形名	AFRV-EN10VHQDC-B	AFRV-EN15VHQDC-B	AFRV-EN20VHQDC-B	AFRV-EN30VHQDC-B	
使用範囲	外気温度	℃	-5~+43	-5~+43	-5~+43	-5~+43	
	庫内温度	℃	-30~-5	-30~-5	-30~-5	-30~-5	
電源			三相 200V 50/60Hz	三相 200V 50/60Hz	三相 200V 50/60Hz	三相 200V 50/60Hz	
冷媒			R410A	R410A	R410A	R410A	
冷却能力 <注1>		kW	12.0/12.1	12.4/12.5	17.5/17.5	25.2/25.3	
電気特性	運転	消費電力 <注1>	kW	10.0/10.2	10.4/10.6	14.6/14.9	21.4/21.9
		運転電流 <注1>	A	34.4/34.9	35.9/37.1	51.5/53.1	74.1/76.4
		始動電流	A	19.2/21.0	21.3/24.0	38.4/42.0	57.6/63.0
	霜取	消費電力 <注1>	kW	5.85	7.10	9.14	14.2
		運転電流 <注1>	A	19.7	23.6	29.1	47.3
		形名		ECO-EN75DCA1	ECO-EN75DCA1	ECO-EN110DCA1	ECO-EN150DCA1
据付条件			屋外設置	屋外設置	屋外設置	屋外設置	
定格出力		kW	7.5	7.5	11.0	15.0	
法定冷凍トン		トン	5.3	5.3	7.4	10.7	
配管寸法	ガス入口配管	mm	φ31.75S	φ31.75S	φ38.1S	φ44.45S	
	液出口配管	mm	φ12.7S	φ12.7S	φ15.88S	φ19.05S	
製品質量		kg	289	289	517	517	
形名×台数			UCR-D10VHAX1	UCR-D15VHAX1	UCR-D20VHAX1	UCR-D15VHAX2	
据付条件			天井吊下げ	天井吊下げ	天井吊下げ	天井吊下げ	
送風機出力		kW	0.4	0.6	0.8	0.6×2	
冷却器	外表面伝熱面積	m ²	29.6	35.5	45.4	35.5×2	
	フィンピッチ	mm	6.35	6.35	6.35	6.35	
	内容積	L	9.0	11.8	15.8	11.8×2	
霜取方式			ヒータ	ヒータ	ヒータ	ヒータ	
配管寸法	液入口配管	mm	φ12.7S	φ15.88S	φ15.88S	φ15.88S×2	
	ガス出口配管	mm	φ28.58S	φ34.92S	φ38.1S	φ34.92S×2	
製品質量		kg	65	79	100	79×2	
コントローラ形名			RBS-P20HRC-Q	RBS-P20HRC-Q	RBS-P20HRC-Q	RBS-P202HRC-Q	

注1. 測定条件は次の通りです。
標準条件、外気温度：32℃、庫内温度：-20℃、冷媒配管長さ：5m、無霜状態
冷却能力は、送風機の庫内負荷を差引いた値です。
注2. 配管寸法欄 記号F：フレア接続、記号S：ろう付接続を示します。

注3. コンデンシングユニットは耐(重)塩害仕様(-BS, -BSG)を含みます。
注4. ユニットクーラは防食仕様(-BKN)を含みます。
注5. 運転電流は各相の最大値を示します。
注6. 製品仕様は改良等の為、予告なしに変更する場合があります。

項目		形名	AFRV-EN40VHQDC-B	
使用範囲	外気温度	℃	-5~+43	
	庫内温度	℃	-30~-5	
電源			三相 200V 50/60Hz	
冷媒			R410A	
冷却能力 <注1>		kW	30.9/31.0	
電気特性	運転	消費電力 <注1>	kW	25.4/26.1
		運転電流 <注1>	A	89.5/92.6
		始動電流	A	61.8/69.0
	霜取	消費電力 <注1>	kW	18.2
		運転電流 <注1>	A	57.9
		形名		ECO-EN225DCA1
据付条件			屋外設置	
定格出力		kW	22.5	
法定冷凍トン		トン	12.5	
配管寸法	ガス入口配管	mm	φ50.8S	
	液出口配管	mm	φ19.05S	
製品質量		kg	777	
形名×台数			UCR-D20VHAX2	
据付条件			天井吊下げ	
送風機出力		kW	0.8×2	
冷却器	外表面伝熱面積	m ²	45.4×2	
	フィンピッチ	mm	6.35	
	内容積	L	15.8×2	
霜取方式			ヒータ	
配管寸法	液入口配管	mm	φ15.88S×2	
	ガス出口配管	mm	φ38.1S×2	
製品質量		kg	100×2	
コントローラ形名			RBS-P202HRC-Q	

注1. 測定条件は次の通りです。
標準条件、外気温度：32℃、庫内温度：-20℃、冷媒配管長さ：5m、無霜状態
冷却能力は、送風機の庫内負荷を差引いた値です。
注2. 配管寸法欄 記号F：フレア接続、記号S：ろう付接続を示します。

注3. コンデンシングユニットは耐(重)塩害仕様(-BS, -BSG)を含みます。
注4. ユニットクーラは防食仕様(-BKN)を含みます。
注5. 運転電流は各相の最大値を示します。
注6. 製品仕様は改良等の為、予告なしに変更する場合があります。

仕様表

外形図

据付関係資料

機種早見表

電気配線図

別売部品・他社推奨品

仕様一式

仕様一式

コントローラ

● 高温用〈標準〉

項目		形名	AFH-RT1TNQ-A	AFH-RT1.6TNQ-A	AFH-RT2TNQ-A	AFH-RT3VNQ-A		
使用範囲	外気温度	℃	-5~+43	-5~+43	-5~+43	-5~+43		
	庫内温度	℃	+3~+15	+3~+15	+3~+15	+3~+15		
電源<注1>			三相 200V 50/60Hz	三相 200V 50/60Hz	三相 200V 50/60Hz	三相 200V 50/60Hz		
冷媒<注2>			R449A, R448A, R404A <R449Aを1.4kg封入済>	R449A, R448A, R404A <R449Aを1.4kg封入済>	R449A, R448A, R404A <R449Aを2.0kg封入済>	R449A, R448A, R404A <R449Aを2.0kg封入済>		
冷却能力<注3>		R449A, R448A R404A	kW	1.72/2.00 1.77/1.98	2.45/2.78 2.44/2.77	3.38/3.73 3.38/3.73	4.43/5.05 4.42/5.04	
電気特性	運転	消費電力<注3>	kW	1.00/1.20 1.00/1.20	1.50/1.70 1.50/1.80	2.00/2.50 2.10/2.50	2.70/3.10 2.70/3.20	
		運転電流<注3>	A	4.10/4.10 4.20/4.20	6.20/6.30 6.30/6.40	8.30/8.70 8.60/8.70	11.1/11.1 11.5/11.2	
		始動電流	A	23/22	31/29	65/57	88/83	
	霜取	消費電力<注3>	kW	0.080/0.085	0.130/0.140	0.135/0.145	0.125/0.145	
		運転電流<注3>	A	0.450/0.400	0.750/0.650	0.775/0.675	0.705/0.755	
	コンデンスユニット		形名	ERA-RT08A	ERA-RT11A	ERA-RT15A	ERA-RT22A	
		据付条件	屋外設置	屋外設置	屋外設置	屋外設置		
		定格出力	kW	0.75	1.1	1.5	2.2	
		法定冷凍トン	R449A, R448A R404A	トン	0.33/0.39 0.36/0.43	0.47/0.56 0.51/0.61	0.70/0.84 0.76/0.92	0.95/1.13 1.03/1.24
		配管寸法	ガス入口配管	mm	φ12.7F	φ15.88F	φ19.05S	φ19.05S
			液出口配管	mm	φ9.52F	φ9.52F	φ9.52F	φ9.52F
		製品質量	kg	55	55	79	82	
ユニットクーラ		形名×台数	UCH-T1TNAX1	UCH-T1.6TNAX1	UCH-T2TNAX1	UCH-T3VNAX1		
		据付条件	天井吊下げ	天井吊下げ	天井吊下げ	天井吊下げ		
		送風機出力	kW	0.02	0.04	0.04	0.06	
冷却器		外表面伝熱面積	m ²	4.9	6.9	8.7	15.7	
		フィンピッチ	mm	4.0	4.0	4.0	4.0	
		内容積	L	1.3	1.7	2.0	3.0	
		霜取方式	オフサイクル	オフサイクル	オフサイクル	オフサイクル		
配管寸法		液入口配管	mm	φ9.52S	φ9.52S	φ9.52S	φ9.52S	
		ガス出口配管	mm	φ12.7S	φ15.88S	φ19.05S	φ19.05S	
		製品質量	kg	13	17	20	25	
コントローラ	形名		RBH-P35NRC-Q	RBH-P35NRC-Q	RBH-P35NRC-Q	RBH-P35NRC-Q		

注1. ユニットクーラの送風機電源は単相 200V です。
 注2. コンデンスユニットには出荷時に R449A 冷媒が封入されています。他冷媒を使用する際は回収して入れ換えてください。
 注3. 測定条件は次の通りです。
 標準条件、外気温度：32℃、庫内温度：5℃、冷媒配管長さ：5m、無着霜状態
 冷却能力は、送風機の庫内負荷を差引いた値です。
 注4. 配管寸法欄 記号 F：7/8"接続、記号 S：D"付接続を示します。
 注5. コンデンスユニットは耐塩害仕様 (-BS,-BSG) を含みます。

注6. ユニットクーラは防食仕様 (-BKN) を含みます。
 注7. 運転電流は各相の最大値を示します。
 注8. 冷媒毎にユニットクーラの膨張弁開度設定が必要です。膨張弁の出荷時設定は R449A, R448A 用に調整しておりますので、R404A で使用する際は据付工事説明書に沿って調整ください。
 注9. 製品仕様は改良等の為、予告なしに変更する場合があります。
 注10. R404A 冷媒封入時の仕様値は、暮らしと設備の業務支援サイト「WIN2K」に掲載の各仕様書にてご確認ください。

仕様表

外形図

据付関係資料

機種早見表

電気配線図

別売部品・他社推奨品

仕様一式

仕様一式

コントローラ

● 中温用〈標準〉

項目		形名	AFL-RT1THQ-A	AFL-RT1.6THQ-A	AFL-RT2THQ-A	AFL-RT3VHQ-A		
使用範囲	外気温度	℃	-5~+43	-5~+43	-5~+43	-5~+43		
	庫内温度	℃	-5~+15	-5~+15	-5~+15	-5~+15		
電源<注1>			三相 200V 50/60Hz	三相 200V 50/60Hz	三相 200V 50/60Hz	三相 200V 50/60Hz		
冷媒<注2>			R449A, R448A, R404A <R449Aを1.4kg封入済>	R449A, R448A, R404A <R449Aを1.4kg封入済>	R449A, R448A, R404A <R449Aを2.0kg封入済>	R449A, R448A, R404A <R449Aを2.0kg封入済>		
冷却能力<注3>		R449A, R448A R404A	kW	1.50/1.74 1.55/1.74	2.13/2.43 2.13/2.43	2.98/3.30 2.99/3.31	3.90/4.46 3.91/4.47	
電気特性	運転	消費電力<注3>	R449A, R448A R404A	kW	1.00/1.10 1.00/1.20	1.30/1.60 1.40/1.70	2.00/2.40 2.00/2.40	2.50/3.00 2.60/3.00
		運転電流<注3>	R449A, R448A R404A	A	4.00/4.00 4.10/4.20	6.00/6.00 6.20/6.20	8.10/8.50 8.40/8.40	10.9/10.7 11.3/10.9
		始動電流		A	23/22	31/29	65/57	88/83
	霜取	消費電力<注3>		kW	0.830/0.830	0.930/0.930	1.44/1.44	2.14/2.14
		運転電流<注3>		A	3.65/3.65	4.05/4.05	6.28/6.28	6.28/6.28
	コンデンシングユニット		形名		ERA-RT08A	ERA-RT11A	ERA-RT15A	ERA-RT22A
		据付条件		屋外設置	屋外設置	屋外設置	屋外設置	
		定格出力	kW	0.75	1.1	1.5	2.2	
		法定冷凍トン	R449A, R448A R404A	トン	0.33/0.39 0.36/0.43	0.47/0.56 0.51/0.61	0.70/0.84 0.76/0.92	0.95/1.13 1.03/1.24
		配管寸法	ガス入口配管	mm	φ12.7F	φ15.88F	φ19.05S	φ19.05S
			液出口配管	mm	φ9.52F	φ9.52F	φ9.52F	φ9.52F
		製品質量		kg	55	55	79	82
ユニットクーラ		形名×台数		UCL-T1THAX1	UCL-T1.6THAX1	UCL-T2THAX1	UCL-T3VHAX1	
		据付条件		天井吊下げ	天井吊下げ	天井吊下げ	天井吊下げ	
		送風機出力	kW	0.02	0.04	0.04	0.06	
		冷却器	外表面伝熱面積	m ²	4.9	6.9	8.7	15.7
			フィンピッチ	mm	4.0	4.0	4.0	4.0
		内容積	L	1.3	1.7	2.0	3.0	
		霜取方式		ヒータ	ヒータ	ヒータ	ヒータ	
		配管寸法	液入口配管	mm	φ9.52S	φ9.52S	φ9.52S	φ9.52S
			ガス出口配管	mm	φ12.7S	φ15.88S	φ19.05S	φ19.05S
		製品質量		kg	14	18	21	26
コントローラ		形名		RBS-P20HRC-Q	RBS-P20HRC-Q	RBS-P20HRC-Q	RBS-P20HRC-Q	

- 注1. ユニットクーラの送風機電源は単相 200V です。
 注2. コンデンシングユニットには出荷時に R449A 冷媒が封入されています。他冷媒を使用する際は回収して入れ換えてください。
 注3. 測定条件は次の通りです。
 標準条件、外気温度：32℃、庫内温度：0℃、冷媒配管長さ：5m、無霜状態
 冷却能力は、送風機の庫内負荷を差引いた値です。
 注4. 配管寸法欄 記号 F：7/8 接続、記号 S：D 付接続を示します。
 注5. コンデンシングユニットは耐塩害仕様 (-BS,-BSG) を含みます。

- 注6. ユニットクーラは防食仕様 (-BKN) を含みます。
 注7. 運転電流は各相の最大値を示します。
 注8. 冷媒母にユニットクーラの膨張弁開度設定が必要です。
 膨張弁の出荷時設定は R449A, R448A 用に調整しておりますので、R404A で使用する際は据付工事説明書に沿って調整ください。
 注9. 製品仕様は改良等の為、予告なしに変更する場合があります。
 注10. R404A 冷媒封入時の仕様値は、暮らしと設備の業務支援サイト「WIN2K」に掲載の各仕様書にてご確認ください。

仕様表

外形図

据付関係資料

機種早見表

電気配線図

別売部品・他社推奨品

仕様一式

仕様一式

コントローラ

● 低温用〈標準〉

項目		形名	AFR-RT1VHQ-A	AFR-RT1.6VHQ-A	AFR-RT2VHQ-A	AFR-RT3VHQ-A		
使用範囲	外気温度	℃	-5~+43	-5~+43	-5~+43	-5~+43		
	庫内温度	℃	-30~-5	-30~-5	-30~-5	-30~-5		
電源<注1>			三相 200V 50/60Hz	三相 200V 50/60Hz	三相 200V 50/60Hz	三相 200V 50/60Hz		
冷媒<注2>			R449A, R448A, R404A <R449Aを1.4kg封入済>	R449A, R448A, R404A <R449Aを1.4kg封入済>	R449A, R448A, R404A <R449Aを2.0kg封入済>	R449A, R448A, R404A <R449Aを2.0kg封入済>		
冷却能力<注3>		R449A, R448A R404A	kW	0.630/0.750 0.680/0.780	0.930/1.09 0.970/1.13	1.41/1.56 1.47/1.63	1.82/2.08 1.89/2.16	
電気特性	運転	消費電力<注3>	kW	0.800/0.900 0.900/1.00	1.10/1.20 1.10/1.30	1.60/1.90 1.70/2.00	2.10/2.40 2.20/2.50	
		運転電流<注3>	A	3.60/3.50 3.80/3.70	5.20/4.80 5.50/5.10	7.40/7.20 7.90/7.40	9.90/9.10 10.6/9.50	
		始動電流	A	23/22	31/29	65/57	88/83	
	霜取	消費電力<注3>	kW	1.29/1.29	1.53/1.53	1.84/1.84	2.49/2.49	
		運転電流<注3>	A	4.05/4.05	4.95/4.95	5.78/5.78	8.38/8.38	
	コンデンシングユニット	形名			ERA-RT08A	ERA-RT11A	ERA-RT15A	ERA-RT22A
据付条件			屋外設置	屋外設置	屋外設置	屋外設置		
定格出力		kW	0.75	1.1	1.5	2.2		
法定冷凍トン		R449A, R448A R404A	トン	0.33/0.39 0.36/0.43	0.47/0.56 0.51/0.61	0.70/0.84 0.76/0.92	0.95/1.13 1.03/1.24	
配管寸法		ガス入口配管	mm	φ12.7F	φ15.88F	φ19.05S	φ19.05S	
		液出口配管	mm	φ9.52F	φ9.52F	φ9.52F	φ9.52F	
製品質量		kg	55	55	79	82		
ユニットクーラ	形名×台数			UCR-T1VHAX1	UCR-T1.6VHAX1	UCR-T2VHAX1	UCR-T3VHAX1	
	据付条件			天井吊下げ	天井吊下げ	天井吊下げ	天井吊下げ	
	送風機出力		kW	0.013	0.026	0.026	0.039	
	冷却器	外表面伝熱面積	m ²	3.2	4.4	6.1	7.7	
		フィンピッチ	mm	6.35	6.35	6.35	6.35	
		内容積	L	1.2	1.6	2.3	2.8	
	霜取方式			ヒータ	ヒータ	ヒータ	ヒータ	
	配管寸法	液入口配管	mm	φ9.52S	φ9.52S	φ9.52S	φ9.52S	
ガス出口配管		mm	φ12.7S	φ15.88S	φ19.05S	φ19.05S		
製品質量		kg	13	16	20	24		
コントローラ	形名		RBS-P20HRC-Q	RBS-P20HRC-Q	RBS-P20HRC-Q	RBS-P20HRC-Q		

注 1. ユニットクーラの送風機電源は単相 200V です。
 注 2. コンデンシングユニットには出荷時に R449A 冷媒が封入されています。他冷媒を使用する際は回収して入れ換えてください。
 注 3. 測定条件は次の通りです。
 標準条件、外気温度：32℃、庫内温度：-20℃、冷媒配管長さ：5m、無着霜状態
 冷却能力は、送風機の庫内負荷を差引いた値です。
 注 4. 配管寸法欄 記号 F：7/8 接続、記号 S：1/2 接続を示します。
 注 5. コンデンシングユニットは耐塩害仕様 (-BS, -BSG) を含みます。

注 6. ユニットクーラは防食仕様 (-BKN) を含みます。
 注 7. 運転電流は各相の最大値を示します。
 注 8. 冷媒母にユニットクーラの膨張弁開度設定が必要です。
 膨張弁の出荷時設定は R449A, R448A 用に調整しておりますので、R404A で使用する際は据付工事説明書に沿って調整ください。
 注 9. 製品仕様は改良等の為、予告なしに変更する場合があります。
 注 10. R404A 冷媒封入時の仕様値は、暮らしと設備の業務支援サイト「WIN2K」に掲載の各仕様書にてご確認ください。

仕様表

外形図

据付関係資料

機種早見表

電気配線図

別売部品・他社推奨品

仕様一式

仕様一式

コントローラ

リプレースフィルタ

仕様

・R-F22A

全密閉小形コンデンシングユニット用リプレースフィルタ

項目		形名	R-F22A (全密閉小形コンデンシングユニット用リプレースフィルタ)
適合コンデンシングユニット容量〈注1〉	<kW>		ERA-RT形、ERA-RP形、M9A (W) 形 全密閉コンデンシングユニット 0.3~2.2
冷媒			R449A, R448A, R404A
使用条件	℃		接続するコンデンシングユニットによる
接続条件			液配管 (コンデンシングユニット出口) へ接続
再利用対象〈注2〉			既設配管・冷却器
異物除去方法			フィルタによる異物吸着
リプレース運転時間〈注3〉			1時間 (R449A, R448A, R404Aユニットにて実施)
対応配管長さ	液管	m	接続するコンデンシングユニットの最大配管長さによる
	ガス管	m	接続するコンデンシングユニットの最大配管長さによる
使用回数			1回
外形寸法〈フィルタ径×長さ〉	<mm>		φ38.1×313
質量	<kg>		0.5
付属品			接続ジョイント×2 (φ6.35の配管と接続時に使用)
配管寸法	液配管〈入口〉〈注4〉	<mm>	φ9.52F (付属のジョイント使用によりφ6.35F)
	液配管〈出口〉〈注4〉	<mm>	φ9.52F (付属のジョイント使用によりφ6.35F)

注1. 接続可能なユニットは当社R449A, R448A, R404A対応全密閉小形コンデンシングユニットのみとなります。

注2. 既設配管は現地で施工されている吸入配管、液配管を示します。

注3. 冷却器の再利用可否は各メーカーへ問い合わせてください。なお、再利用時には膨張弁と電磁弁をR449A, R448A, R404A対応品へ交換してください。

注4. リプレース運転後のフィルタは必ず取り外ししてください。

注5. 配管寸法欄 記号F：フレア接続

注6. 製品には出荷時に乾燥窒素ガスを封入しています。

注7. 製品仕様は改良のため、予告なく変更する場合があります。

(単位：mm)

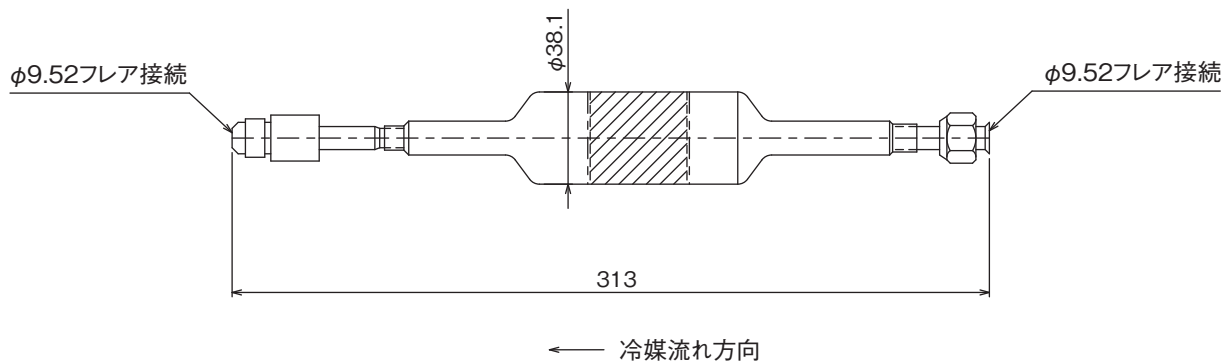

仕様表

外形図

据付関係資料

機種早見表

電気配線図

別売部品・他社推奨品

仕様一式

仕様一式

コントローラ

リプレースフィルタ<バイパス回路付>

■仕様

・R-F75A

スクロールコンデンスングユニット用リプレースフィルタ

※リプレースフィルタは、コンデンスングユニットとのセット販売となります(別梱包)。

項目		形名	R-F75A(スクロールコンデンスングユニット用リプレースフィルタ)
適合コンデンスングユニット(注1)<注8>			当社R463A-J、R410Aスクロールコンデンスングユニット 7.5~11.0kW 7.5kW(ワイドリプレースシリーズ一体空冷機の場合) 4.5~11.0kW(ワイドリプレースシリーズリモート機の場合)
冷媒			R463A-J、R410A
使用条件		℃	接続するコンデンスングユニットによる
接続条件			液配管(コンデンスングユニット出口)へ接続
再利用対象<注2>			既設配管・冷却器
対応可能な配管長さ<注9>	液管	m	最大100m
	ガス管<注3>	m	最大100m
異物除去方法			フィルタによる異物吸着
リプレース運転時間			2時間(R463A-J、R410Aユニットにて実施)
使用回数<注4>			1回
外形寸法(全長)		<mm>	558
質量		<kg>	2.1
付属品			接続ジョイント2種類×2 (φ9.52、φ12.7の配管と接続時に使用)
配管寸法	液配管<入口><注5>	<mm>	φ15.88S(付属のジョイント使用によりφ9.52Sまたはφ12.7S)
	液配管<出口><注5>	<mm>	φ15.88S(付属のジョイント使用によりφ9.52Sまたはφ12.7S)

1. 接続可能なユニットは当社R463A-J、R410A対応スクロールコンデンスングユニットのみとなります。
他社製品へのリプレース対応はできません。
2. 既設配管は現地で施工されている吸入配管、液配管を示します。
冷却器の再利用可否は各メーカーへ問い合わせください。
なお、再利用時には膨張弁と電磁弁をR463A-J、R410A対応品へ交換してください。
3. リモート機の場合は、吐出延長配管と吸入ガス延長配管の合計値まで対応可能です。
4. リプレース運転後に製品のボールバルブの開閉操作により冷媒回路を切替え、冷却運転中に冷媒がフィルタを流れないようにしてください。また、一度使用したフィルタを再利用しないでください。
5. 配管寸法欄 記号S:ろう付接続

6. 製品には出荷時に乾燥窒素ガスを封入しています。
7. 現地接続配管径は使用するコンデンスングユニット仕様書に記載している適正配管径の1ランクアップまでとしてください。
8. R463A-J、R410Aコンデンスングユニットによるリプレースは、リプレース運転後に鉱油混合率の確認を行い、鉱油混合率が6wt%以下になるまで油交換を繰返し実施してください。
9. 対応可能な配管長さは機種によって異なります。各機種の最大配管長さ以内でご使用下さい。
10. 製品仕様は改良のため、予告なく変更する場合があります。

(単位: mm)

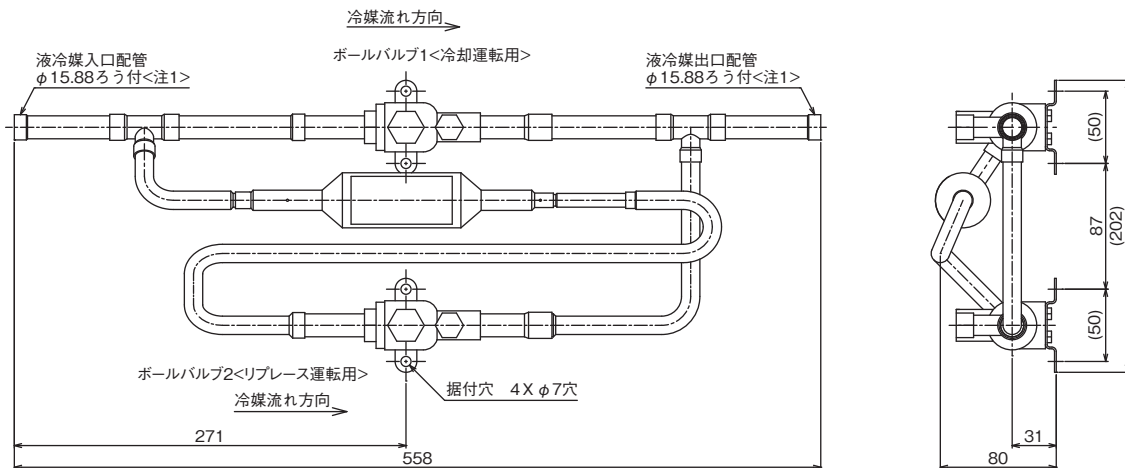

注1. 対応するコンデンスングユニットの液配管径がφ9.52・φ12.7の場合は製品に付属の接続ジョイントにより接続が可能です。

配管径	φ9.52	φ12.7
全長<mm>	682	682

2. ボールバルブ1および2の開閉により、リプレース運転、冷却運転の回路を切替えてください。

	ボールバルブ1	ボールバルブ2
リプレース運転	閉	開
冷却運転	開	閉

注. 製品の仕様は改良のため、予告なく変更することがあります。

仕様表

外形図

据付関係資料

機種早見表

電気配線図

別売部品・他社推奨品

仕様一式

仕様一式

コントローラ

仕様表

セット形

仕様

R-F335A

コンデンシングユニット用リプレースフィルタ

※リプレースフィルタは、コンデンシングユニットとのセット販売となります(別梱包)。

項目	形名	R-F335A
適合コンデンシングユニット〈注1〉〈注6〉		当社R463A-J、R410Aスクロールコンデンシングユニット 15.0~33.5kW 11.0~30.0kW(ワイドリプレースシリーズ-体空冷機の場合) 16.5~30.0kW(ワイドリプレースシリーズ-リモート機の場合) 当社R410Aスクリュウコンデンシングユニット18.0~30.0kW 当社R410Aスクリュウクーリングユニット 40~60HP 当社R410Aスクロールクーリングユニット 28HP 当社R449Aスクリュウコンデンシングユニット 37、55、60kW
冷媒		R463A-J、R410A、R449A
使用条件	℃	接続するコンデンシングユニットによる
接続条件		液配管(コンデンシングユニット出口)へ接続
再利用対象〈注2〉		既設配管・冷却器
対応可能な配管長さ〈注9〉	液管	m 最大100m
	ガス管〈注3〉	m 最大100m
異物除去方法		フィルタによる異物吸着
リプレース運転時間		2時間(R463A-J、R410A、R449Aユニットにて実施)
使用回数〈注4〉		1回
外形寸法(全長)	〈mm〉	660
質量	〈kg〉	5
付属品		接続ジョイント2種類×1 (φ22.2、φ25.4の配管と接続時に使用)
配管寸法	液配管〈入口〉〈注5〉	〈mm〉 φ19.05S
	液配管〈出口〉〈注5〉	〈mm〉 φ19.05S(付属のジョイント使用によりφ22.2Sまたはφ25.4S)

- 注1. 接続可能なユニットは当社R463A-J、R410Aスクロールコンデンシングユニット、R410Aスクリュウコンデンシングユニット、R410Aスクリュウクーリングユニット、R410Aスクロールクーリングユニット、R449Aスクリュウコンデンシングユニットのみ対応可能です。
他社製品へのリプレース対応はできません。
2. 既設配管は現地で施工されている吸入配管、液配管を示します。
冷却器の再利用可否は各メーカーへ問い合わせください。
なお、再利用時には膨張弁と電磁弁を各冷媒対応品へ交換してください。
3. リモート機の場合は、吐出延長配管と吸入ガス延長配管の合計が100m以下まで対応可能です。
4. リプレース運転後に製品のボールバルブの開閉操作により冷媒回路を切替え、冷却運転中に冷媒がフィルタを流れないようにしてください。また、一度使用したフィルタを再利用しないでください。

5. 配管寸法欄 記号S:ろう付接続
6. 適合ユニットによるリプレースは、リプレース運転後に鉱油混合率の確認を行い、鉱油混合率が基準値(R463A-J、R410Aスクロール、R449Aスクリュウ:6wt%、R410Aスクリュウ:3wt%)以下になるまで油交換を繰返し実施してください。または日本冷凍空調工業会発行の「HFC機転換用既設配管対応指針」による既設配管再利用を実施してください。
7. 製品には出荷時に乾燥窒素ガスを封入しています。
8. 現地接続配管径は使用するコンデンシングユニットの詳細工事情報を確認ください。
9. 対応可能な配管長さは機種によって異なります。各機種の最大配管長さ以内でご利用下さい。
10. 製品仕様は改良のため、予告なく変更する場合があります。

(単位: mm)

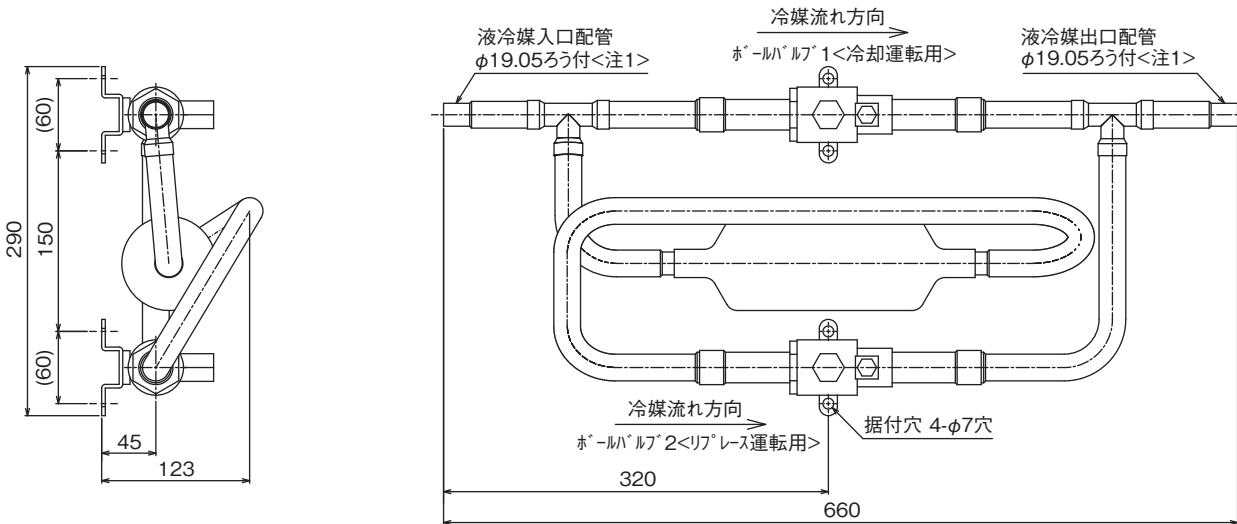

注1. 対応するコンデンシングユニットの液配管径がφ22.22・φ25.4の場合は製品に付属の接続ジョイントにより接続が可能です。

配管径	φ22.22	φ25.4
全長<mm>	750	748

2. 接続ジョイントはユニット出口側のみ接続してください。

3. ホ-ルバルブ1および2の開閉により、リプレース運転、冷却運転の回路を切替えてください。

	ホ-ルバルブ1	ホ-ルバルブ2
リプレース運転	閉	開
冷却運転	開	閉

注. 製品の仕様は改良のため、予告なく変更することがあります。

仕様表

外形図

据付関係資料

機種早見表

電気配線図

別売部品・他社推奨品

仕様一式

仕様一式

コントローラ

● ECOV-D75, 98, 110MA1形

(単位：mm)

1.据付ビツ

本製品の据付ビツは下図のとおりです。
なお、振動が据付部から伝来し床・壁面から騒音や振動が発生する場合がありますので、必要に応じ十分な防振工事を行ってください。

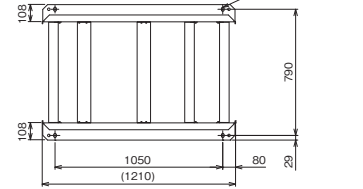

2.配管・配線取入方向

配管接続は、前面、右側面、右下面、後面の4方取入れできます。
配管接続は、右側面、右下面の2方向から取入れできます。
ホック配管については、ユニット取付後の配管径を $\phi 25.4$ してください。(継手:現地手配)

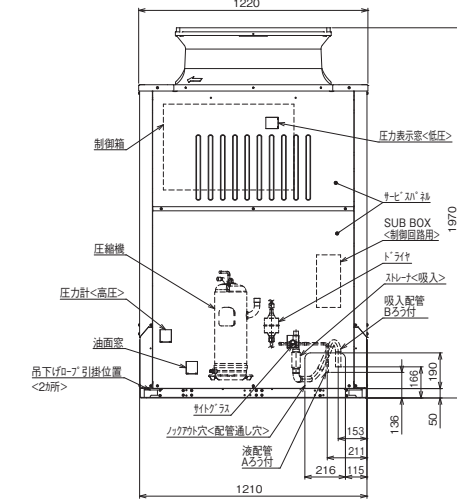
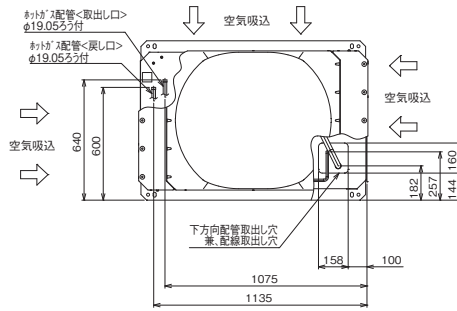
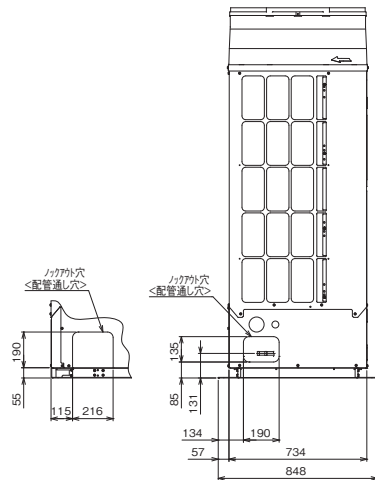

- ホック配管の設置は、現場独自のホック利用(床暖房など)のため、ホック配管の取出しのみ可能としています。
- ホック配管をご使用する際は、配管の異常温度・異常圧力がなき事を確認ください。
配管温度、圧力の目安は、据付工事説明書を参照ください。
- 配管は、ユニットの運転条件や配管形状・長さ・支持方法によっては圧力変動により振動が大きくなる場合があります。
運転運転時に振動が大きい場合、支持方法(支持間隔・固定方法など)を変更し、振動しないようにしてください。
また、支持金具を建物や天井に取付ける場合、配管の振動が建物に伝わらないように適切な防振を行ってください。
- 背面フィンガードは別売部品にてご用意しております。

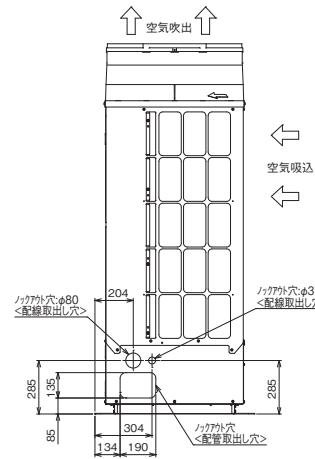
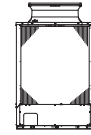

	A	B
ECOV-D75MA1	$\phi 12.7$	$\phi 28.58$
ECOV-D98MA1	$\phi 12.7$	$\phi 31.75$
ECOV-D110MA1	$\phi 15.88$	$\phi 34.92$

注:製品の仕様は改良のため、予告なく変更する場合があります。

● ECOV-D150, 185, 225MA1形

(単位：mm)

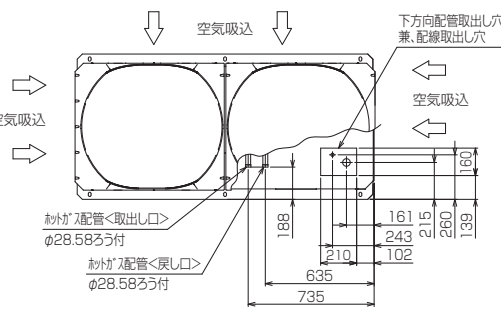

1.据付ビツ

本製品の据付ビツは下図のとおりです。
なお、振動が据付部から伝来し床・壁面から騒音や振動が発生する場合がありますので、必要に応じ十分な防振工事を行ってください。

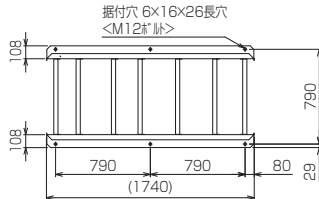

2.配管・配線取入方向

配管接続は、前面、右側面、右下面、後面の4方向から取入れできます。
配管接続は、右側面、右下面の2方向から取入れできます。

- ホック配管の設置は、現場独自のホック利用(床暖房など)のため、ホック配管の取出しのみ可能としています。
- ホック配管をご使用する際は、配管の異常温度・異常圧力がなき事を確認ください。
配管温度、圧力の目安は、据付工事説明書を参照ください。
- 配管は、ユニットの運転条件や配管形状・長さ・支持方法によっては圧力変動により振動が大きくなる場合があります。
運転運転時に振動が大きい場合、支持方法(支持間隔・固定方法など)を変更し、振動しないようにしてください。
また、支持金具を建物や天井に取付ける場合、配管の振動が建物に伝わらないように適切な防振を行ってください。
- 背面フィンガードは別売部品にてご用意しております。

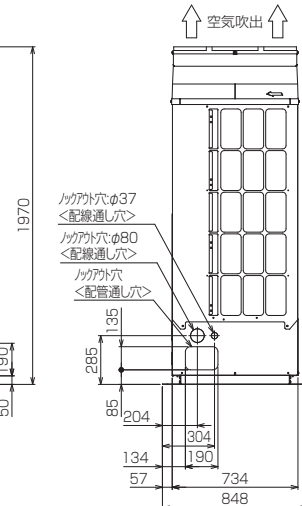
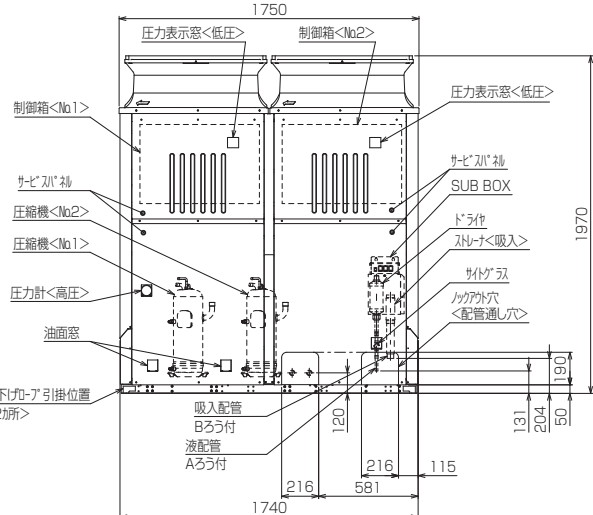
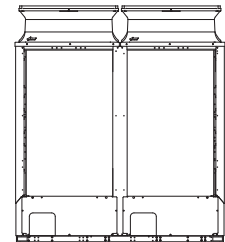

空気吸込

空気吸込

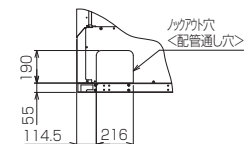

	A	B
ECOV-D150MA1	$\phi 15.88$	$\phi 38.1$
ECOV-D185MA1	$\phi 19.05$	$\phi 41.28$
ECOV-D225MA1	$\phi 19.05$	$\phi 44.45$

注:製品の仕様は改良のため、予告なく変更する場合があります。

仕様表

外形図

据付関係資料

機種早見表

電気配線図

別売部品・他社推奨品

仕様一式

仕様一式

コントロール

● ECOV-D270, 300, 335MA1形

(単位：mm)

1. 据付ピッチ

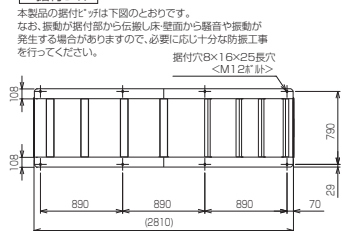

2. 配管配線取入方向

配管接続は、前面、右側面、右下面、後面の4方向から取入れます。
配線接続は、右側面、右下面の2方向から取入れます。
おたが配管については、ユニット取出し後の配管径をφ38.1としてください。
(継手：現地手配)

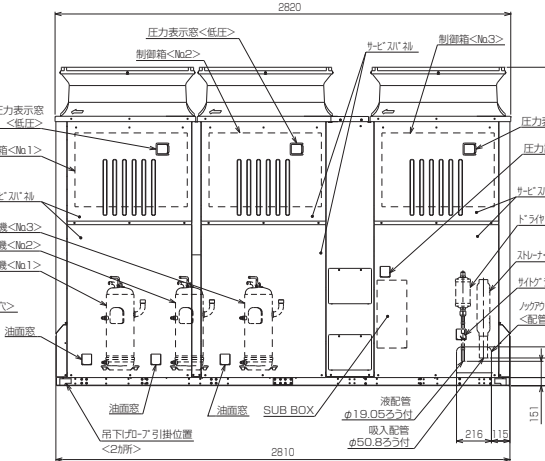
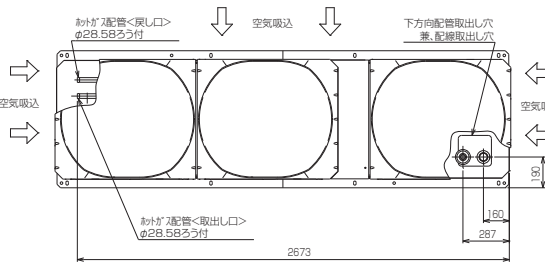
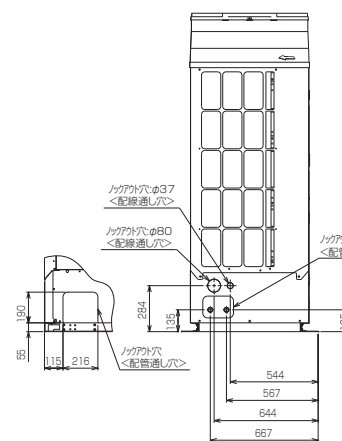

注1.おたが配管は装置の設定はありません。
現地独自のおたが配管(床暖房など)のため、おたが配管の取出しが可能です。
注2.おたが配管をご使用する際は、配管の異常温度・異常圧力がなき事を確認してください。
配管温度、圧力の目安は、据付工事説明書を参照ください。
注3.配管は、ユニットの運転条件や配管形状・長さ・支持方法によっては圧力変動により振動が大きくなる場合があります。
試験運転時に振動が大きい場合、支持方法(支持間隔、固定方法など)を変更し、振動しないようにしてください。
また、支持金具を建物や天井に取付ける場合、配管の振動が建物に伝わらないように適切な防振を行ってください。
注4.前面リフトは別売部品にてご用意しております。

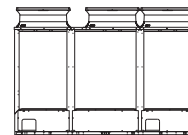

注 製品の仕様は改良のため、予告なく変更する場合があります。

● ECOV-D75, 98, 110A1形

(単位：mm)

1. 据付ピッチ

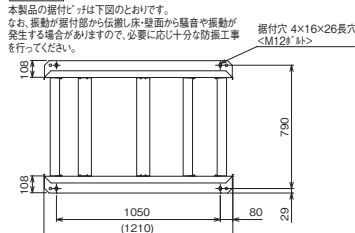

2. 配管配線取入方向

配管接続は、前面、右側面、右下面、後面の4方取入れます。
配線接続は、右側面、右下面の2方向から取入れます。
おたが配管については、ユニット取出し後の配管径をφ25.4としてください。(継手：現地手配)

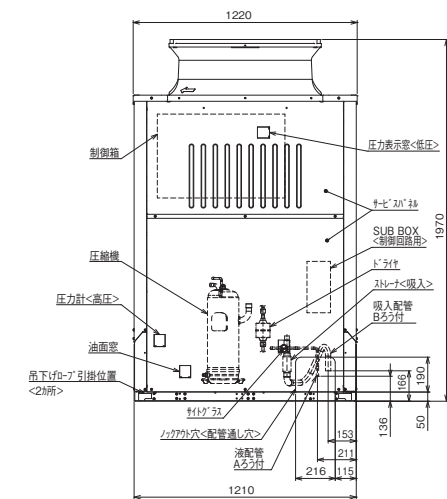
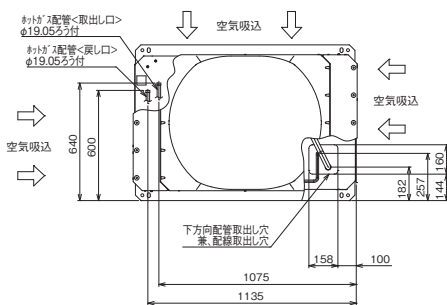
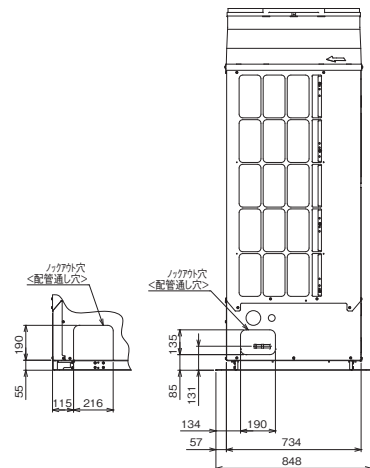

注1.おたが配管は装置の設定はありません。
現地独自のおたが配管(床暖房など)のため、おたが配管の取出しのみ可能です。
注2.おたが配管をご使用する際は、配管の異常温度・異常圧力がなき事を確認してください。
配管温度、圧力の目安は、据付工事説明書を参照ください。
注3.配管は、ユニットの運転条件や配管形状・長さ・支持方法によっては圧力変動により振動が大きくなる場合があります。
試験運転時に振動が大きい場合、支持方法(支持間隔、固定方法など)を変更し、振動しないようにしてください。
また、支持金具を建物や天井に取付ける場合、配管の振動が建物に伝わらないように適切な防振を行ってください。
注4.前面リフトは別売部品にてご用意しております。

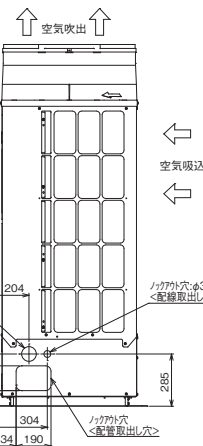

	A	B
ECOV-D75MA1	φ12.7	φ28.58
ECOV-D98MA1	φ12.7	φ31.75
ECOV-D110MA1	φ15.88	φ34.92

注 製品の仕様は改良のため、予告なく変更する場合があります。

仕様表

外形図

据付関係資料

機種早見表

電気配線図

別売部品・他社推奨品

仕様一式

仕様一式

コントローラ

● ECOV-EN75DCA1形

(単位：mm)

1.据付ピッチ

本製品の据付ピッチは下図のとおりです。
なお、振動が据付部から伝播し床・壁面から騒音や振動が発生する場合がありますので、必要に応じた十分な防振工事を行ってください。

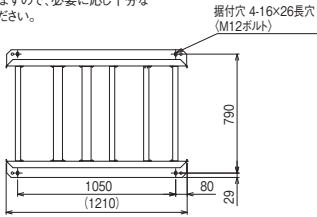

2.配管・配線取入方向

配管接続は、前面、右側面、右下面、後面の4方取入れできます。
配線接続は、右側面、右下面の2方向から取入れできます。ホットガス配管については、ユニット外取出し後の配管径をφ25.4としてください。(継手:現地手配)

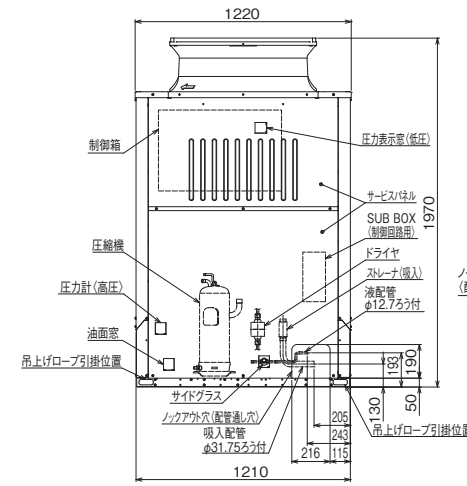
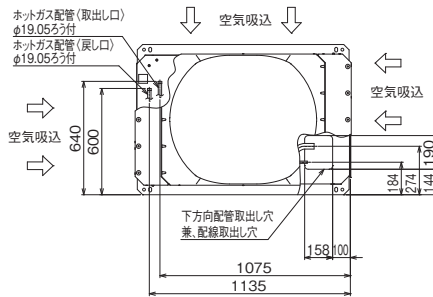
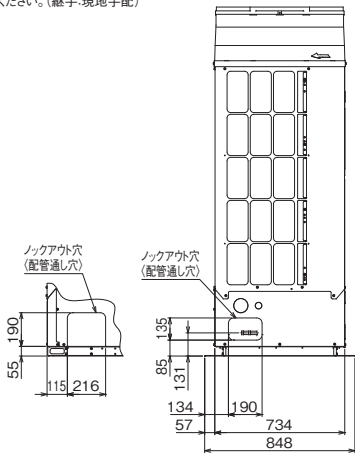

- 注1.ホットガスデフロスト装置の設定はありません。現地独自のホットガス利用(床暖房など)のため、ホットガス配管の取出しのみ可能としています。
- 注2.ホットガス配管をご使用する際は、配管の異常温度・異常圧力がなき事をご確認ください。配管温度 圧力の目安は、据付工事説明書を参照ください。
- 注3.配管は、ユニットの運転条件や配管形状・長さ・支持方法によっては圧力脈動により振動が大きくなる場合があります。試験運転時に振動が大きい場合、支持方法(支持間隔・固定方法など)を変更し、振動しないようにしてください。また、支持金具を建物や天井に取付ける場合、配管の振動が建物に伝わらないように適切な防振を行ってください。
- 注4.背面フィンガードは別売部品にてご用意しております。

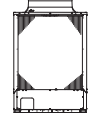

● ECOV-EN110, 150DCA1形

(単位：mm)

1.据付ピッチ

本製品の据付ピッチは下図のとおりです。
なお、振動が据付部から伝播し床・壁面から騒音や振動が発生する場合がありますので、必要に応じた十分な防振工事を行ってください。

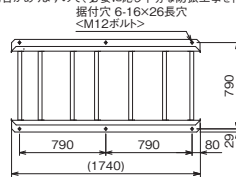

2.配管・配線取入方向

配管接続は前面、右側面、右下面、後面の4方向から取入れできます。
配線接続は、右側面、右下面の2方向から取入れできます。

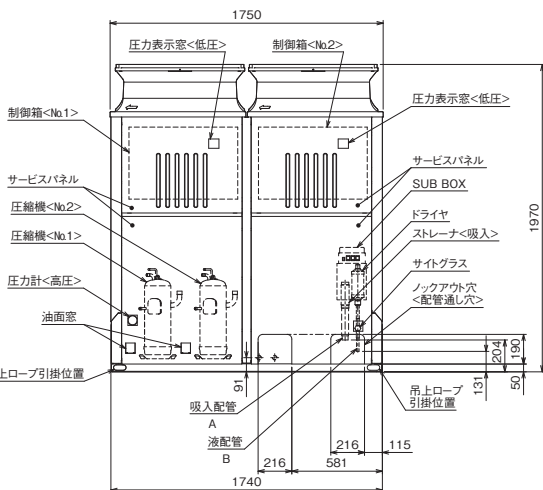
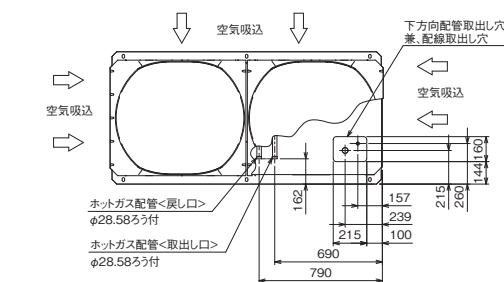

- 注1.ホットガスデフロスト装置の設定はありません。現地独自のホットガス利用(床暖房など)のため、ホットガス配管の取出しのみ可能としています。
- 注2.ホットガス配管をご使用する際は、配管の異常温度・異常圧力がなき事をご確認ください。配管温度 圧力の目安は、据付工事説明書を参照ください。
- 注3.配管は、ユニットの運転条件や配管形状・長さ・支持方法によっては圧力脈動により振動が大きくなる場合があります。試験運転時に振動が大きい場合、支持方法(支持間隔・固定方法など)を変更し、振動しないようにしてください。また、支持金具を建物や天井に取付ける場合、配管の振動が建物に伝わらないように適切な防振を行ってください。
- 注4.背面フィンガードは別売部品にてご用意しております。

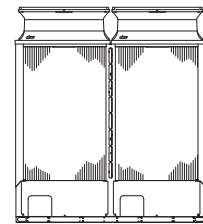

注. A, Bは下記としてください。

	A:吸入配管	B:液配管
ECOV-EN110DCA1	φ38.1mm	φ15.88mm
ECOV-EN150DCA1	φ44.45mm	φ19.05mm

仕様表

外形図

据付関係資料

機種早見表

電気配線図

別売部品・他社推奨品

仕様一式

仕様一式

コントローラ

● ECOV-EN225・300DCA1形

(単位：mm)

1.据付ピッチ

本製品の据付ピッチは下図のとおりです。
なお、振動が据付部から伝播し床・壁面から騒音や振動が発生する場合がありますので、必要に応じた十分な防振工事を行ってください。

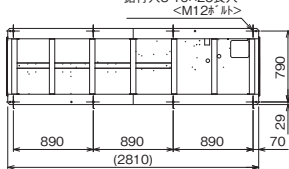

2.配管・配線取入方向

配管接続は、前面、右側面、右下面、後面の4方向から取入れます。配線接続は、右側面、右下面の2方向から取入れます。

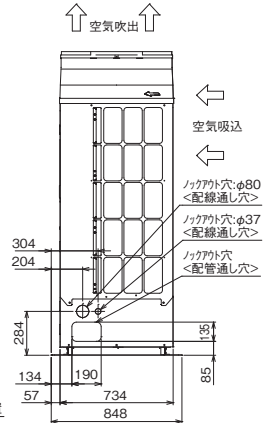
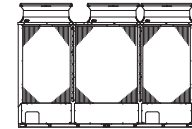
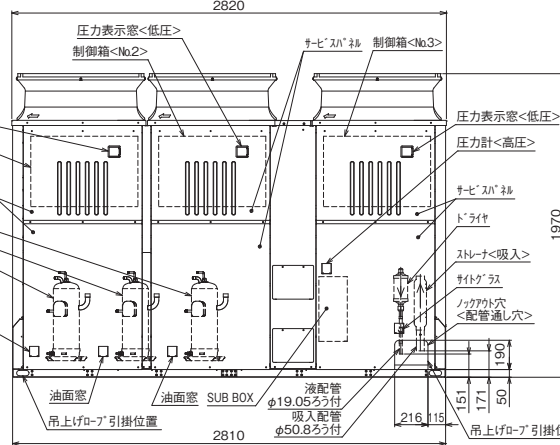
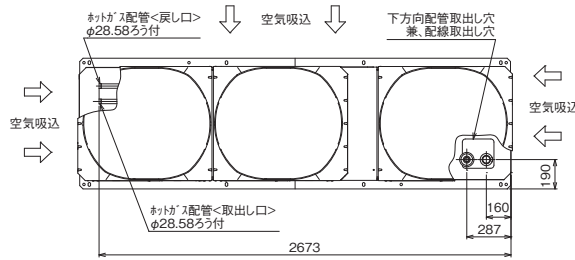
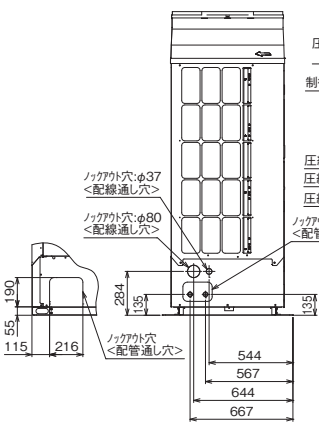

- 注1. ネットガスフロスト装置の設定はありません。現地独自のネットガス利用(床暖房など)のため、ネットガス配管の取出しのみ可能としています。
- 注2. ネットガス配管をご使用する際は、配管の異常温度・異常圧力がなき事をご確認ください。配管温度、圧力の目安は、据付工事説明書を参照ください。
- 注3. 配管は、ユニットの運転条件や配管形状・長さ・支持方法によっては圧力脈動により振動が大きくなる場合があります。試験運転時に振動が大きい場合、支持方法(支持間隔・固定方法など)を変更し、振動しないようにしてください。
- 注4. 支持金具を建物や天井に取付ける場合、配管の振動が建物に伝わらないように適切な防振を行ってください。

仕様表

外形図

据付関係資料

機種早見表

電気配線図

別売部品・他社推奨品

仕様一式

仕様一式

コントローラ

(単位: mm)

● UCH-T1TNA形 ● UCL-T1THA形

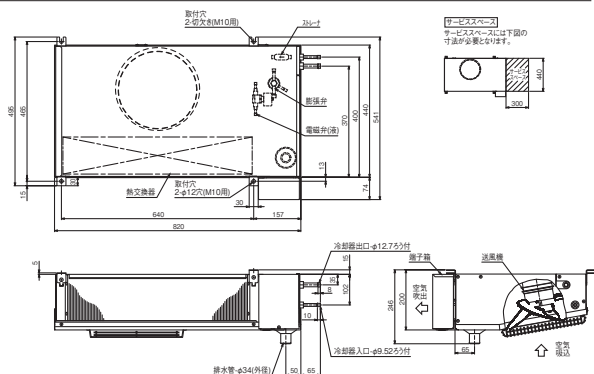

● UCH-T1.6TNA形 ● UCL-T1.6THA形

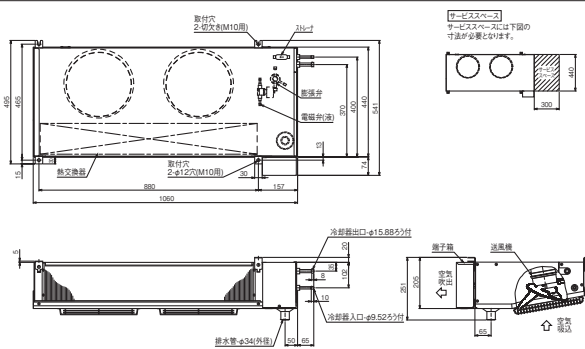

仕様表

外形図

据付関係資料

機種早見表

電気配線図

別売部品・
他社推奨品

仕様一式

仕様一式

コントローラ

● UCH-T2TNA形 ● UCL-T2THA形

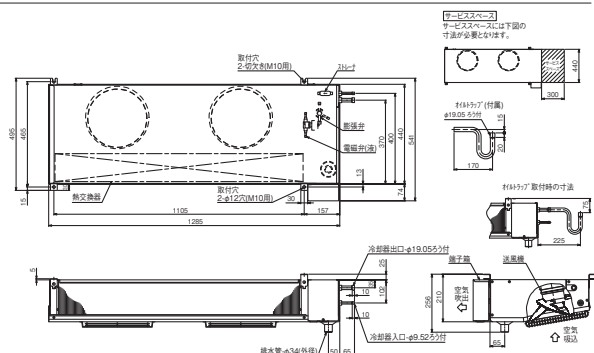

● UCH-T3VNA形 ● UCL-T3VHA形

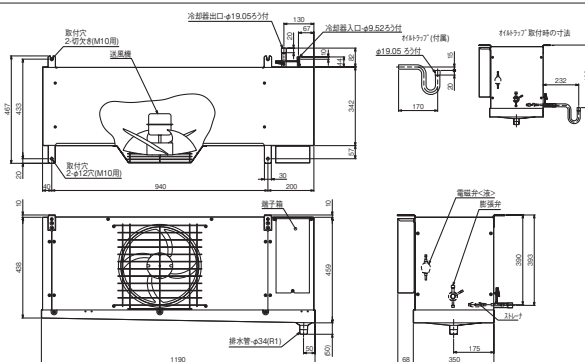

● UCR-T1VHA形

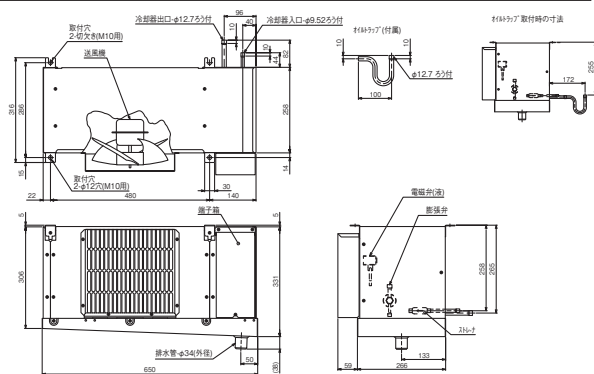

● UCR-T1.6VHA形

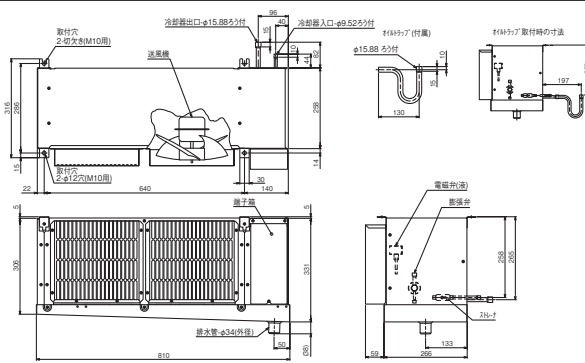

● UCR-T2VHA形

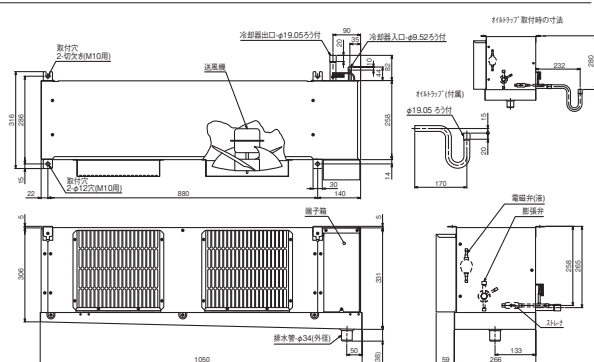

● UCR-T3VHA形

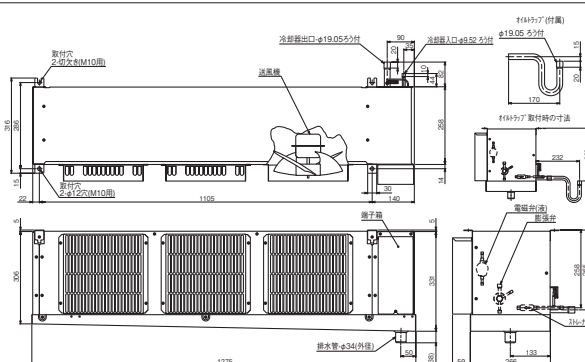

1.システム概要

【スクロール形】

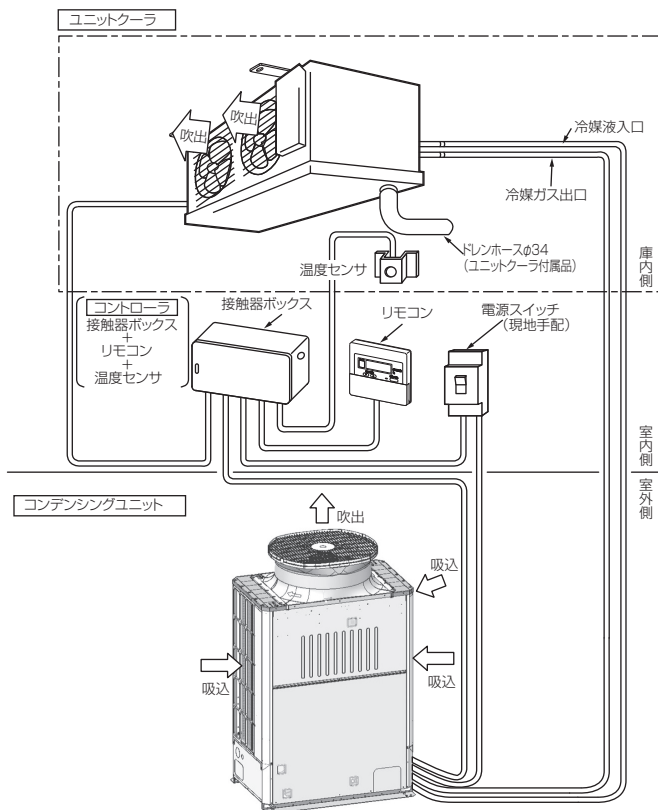

2.機種選定

●貯蔵品の種類や用途に応じて、できるだけ下表の通り選定してください。

冷却器の種類	用途
標準タイプ	一般用途としてご使用ください
ウェットタイプ	乾燥をきらい用途でご使用ください
セイブデフロストタイプ	特に霜付の多くなる用途でご使用ください

●着霜による冷却能力補正係数の目安

庫内温度帯	補正係数
+3~+15℃	1
-5~+15℃	0.9~1
-30~-5℃	0.75~0.9

●吸入配管相当長別による冷却能力補正係数の目安

相当長	5m	15m	30m
庫内温度帯			
+3~+15℃	1	0.95	0.8~0.9
-5~+15℃	1	0.95	0.85~0.9
-30~-5℃	1	0.93~0.95	0.8~0.9

3.工事上のお願い ※詳細は各製品の据付工事説明書をご参照ください。

(1)コンデンスユニット

①据付場所と据付方法

■一般注意事項

●凝縮器吸込空気温度が-15~+46℃*の範囲で、かつ通風が良好な場所を選んでください。

※ECO-V-EN75~300DCA1は-15~+43℃

●できるだけ直射日光のあたらない場所を選んでください。

●住宅などに近接して設置しますと、夜間などに騒音トラブルが生じるおそれがありますので、距離減衰や回折減衰効果が発揮できるような場所をお選びください。

■ユニットの周囲必要空間

●通風スペース・サービススペースは、次頁のとおり確保してください。

仕様表

外形図

据付関係資料

機種早見表

電気配線図

別売部品・他社推奨品

仕様一式

仕様一式

コントローラ

● ECOV-D270, 300, 335MA1 ● ECOV-D270, 300, 335A1 ● ECOV-EN225, 300DCA1 (単位: mm)

3.ユニット周囲の必要空間

●必要空間の基本

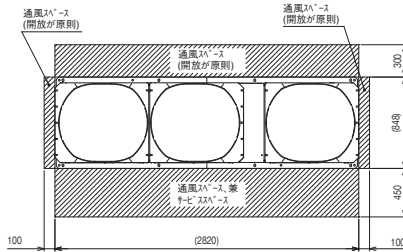

●両面に壁がある場合、集中設置・連続設置の場合
1.ユニットは下面に示す必要空間をとって設置してください。
2.2方向は開放としてください。 <単位:mm>

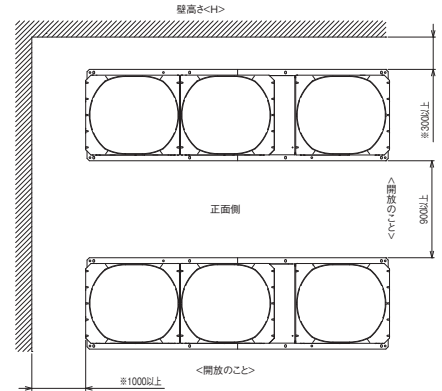
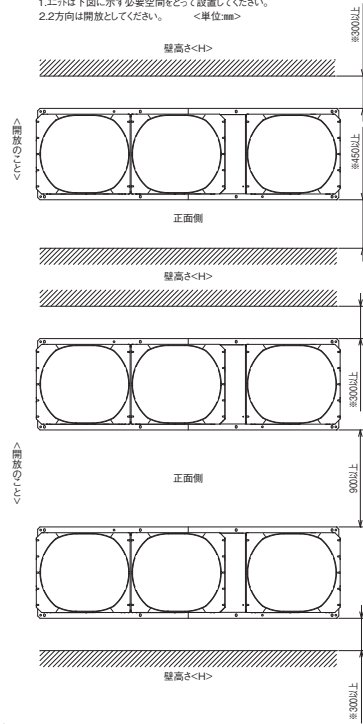

前後、側面の壁高さ<H>が、下記<壁高さ制約>を超える場合<壁高さ制約>を超えた分の寸法<h>を箇中にある、※印の寸法に加算してください。

<壁高さ制約> 正面ユニットの全高以下
後面ユニットの底面から900mm以下
側面ユニットの全高以下

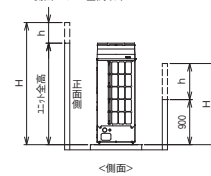

4.基礎工事

- 基礎施工に際しては、床面強度・雨水処理・配管・配線の経路に十分留意してください。
- M12φ 1枚の据付ボルトでユニット据付足を8箇所強固に固定してください。
<据付ボルト、ビス、ビスなどは現地手配です。>

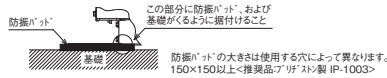

- 配管・配線取出し部は、小動物の侵入や台風などの雨水が吹き込み、機器損傷の原因となりますので、開口部は閉鎖材など(現地手配)で必ず塞いでください。

注:製品の仕様は改良のため、予告なく変更する場合があります。

仕様表

外形図

据付関係資料

機種早見表

電気配線図

別売部品・他社推奨品

仕様一式

仕様一式

コントローラ

【スクロール形 横吹形ユニット】

- 下記例に使用周囲温度上限での設置例を記載します。横連結設置は1ブロックあたり3台までです。
- 下記例図中D、hは任意の値を示します。(例えば100,200など) (吹出方向は上向きの場合を示します)

使用周囲温度の上限が43℃の設置例

(外形図は2ファンの場合で示しています。1ファンも同様の設置例です)

(単位:mm)

[1] 背面と上方に障害物がある場合
(正面、側面は開放)

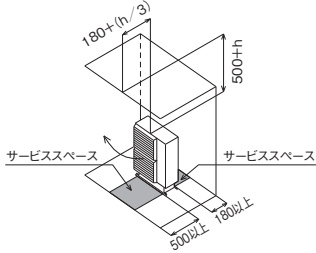

[2] 背面と側面に障害物がある場合
(正面、上方は開放)

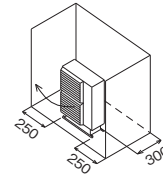

[3] 横連結で背面に障害物がある場合
(正面、側面、上方は開放)

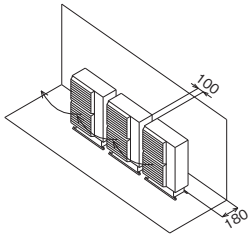

[4] 横連結で背面と正面に障害物がある場合
(側面、上方は開放)

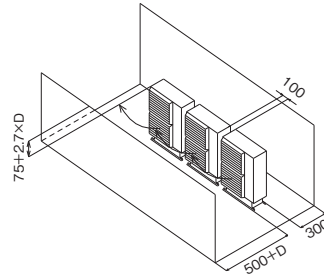

使用周囲温度の上限が46℃の設置例

(据付スペースによっては、使用周囲温度の上限が46℃より低くなる場合があります。)

(外形図は2ファンの場合で示しております。1ファンも下記の設置例となります。)

(単位:mm)

[1] 背面と正面に障害物がある場合
(側面、上方は開放)

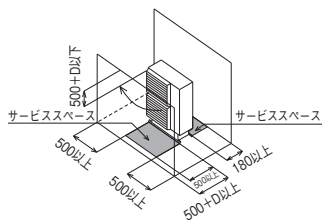

[2] 横連結で障害物がない場合

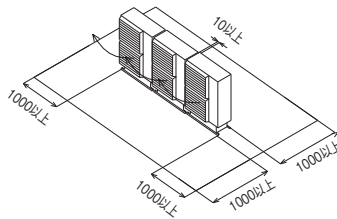

[3] 2段積み設置の場合
(正面、側面、上方は開放)

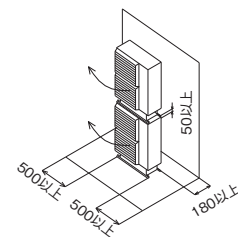

[4] 横連結で正面に障害物がある場合
(背面、側面、上方は開放)

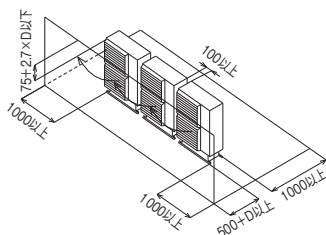

[5] 1台多列設置の場合
(側面、上方は開放)

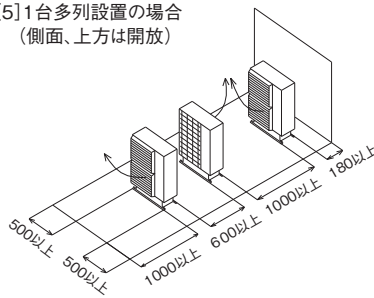

※その他機種・条件については、据付工事説明書を参照ください。

仕様表

外形図

据付関係資料

機種早見表

電気配線図

別売部品・他社推奨品

仕様一式

仕様一式

コントローラ

仕様表

外形図

据付関係資料

機種早見表

電気配線図

別売部品・社推奨品

仕様一式

仕様一式

コントローラ

■基礎への据え付け

- ユニットの基礎は、コンクリートまたは鉄骨アングルなどで構成し、ユニットが強風・地震などで転倒・落下しないように強固で水平（傾き勾配 1.5° 以内）としてください。
- 基礎が弱い場合や水平でない場合は異常振動や異常騒音の発生原因となります。
- 基礎が弱いと機器自身の振動によって配管が緩んだり、配管振動による配管亀裂を起こすことがあります。
- 通常ユニットの基礎はコンクリートで作られ、振動を吸収し機器を支えるための基礎の質量は、支える機器の約3倍以上が必要です。強固な基礎の目安として、製品の約3倍以上の質量を有する基礎としてください。または、強固な構造物と直接連結してください。

■据付ボルト

- ユニットが強風・地震などで倒れないように据付ボルトを使用し、基礎へ強固に固定してください。（M12 据付ボルト：現地手配）
- 必ず指定の箇所を固定してください。
- 据付寸法は外形寸法図（カタログなど）に示す据付穴の中から基礎に応じて選んでください。

■防振工事

- 据付条件によっては、ユニットの振動が据付部から伝播し、建物の床や壁面から、騒音や振動が発生するおそれがあります。必要に応じ防振工事（防振パッド、防振架台など）を行ってください。（右図参照）
防振パッドの大きさは、使用するユニット据付穴によって異なります。ブリヂストン製 I P-1003（推奨品）を使用してください。

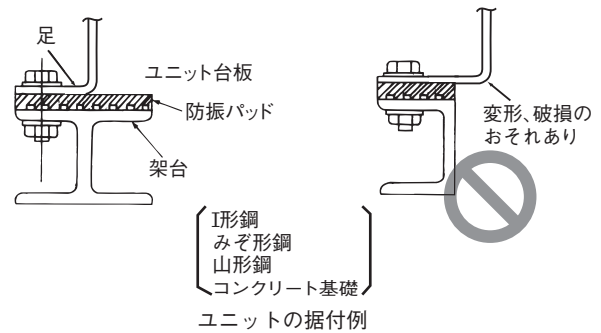

- M12の据付ボルトでユニットの据付足を強固に固定してください。（据付ボルト、座金、ナット、防振パッドは現地手配です。）

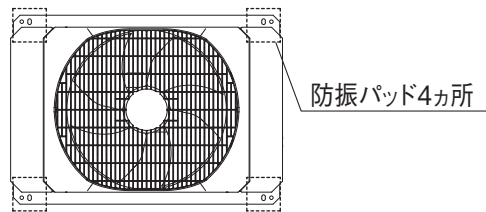

基礎寸法図
<横手方向の場合の穴(推奨)>

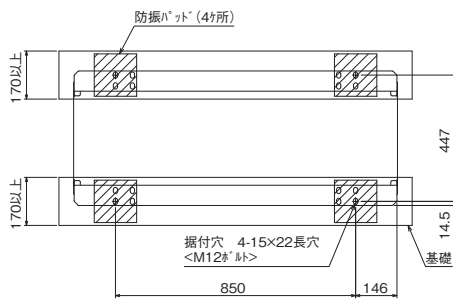

基礎寸法図
<奥行方向の場合の穴(推奨)>

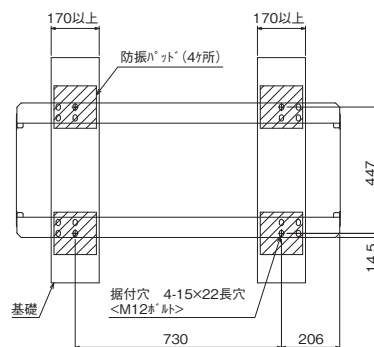

- 防振パッドはユニットと基礎との間に、はさみこんで据付けてください。

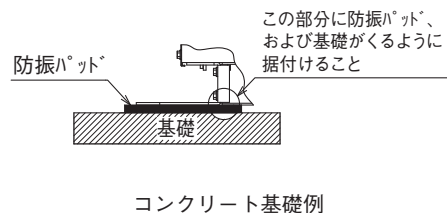
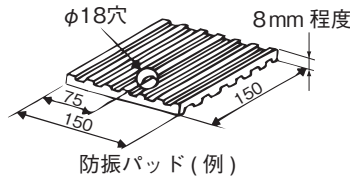

コンクリート基礎例

②冷媒配管工事

- 冷媒配管工事は下図の示す内容の他、詳細について据付工事説明書および技術マニュアルを参考にして施工してください。
- コンデンスユニットはユニットクーラより上方へ置く方が望ましく、やむを得ず下方へ置く場合でも、スクロール形8m以内(※1)としてください。コンデンスユニットをユニットクーラより上方へ置く場合は、油もどりが十分行える吸込配管にしてください。

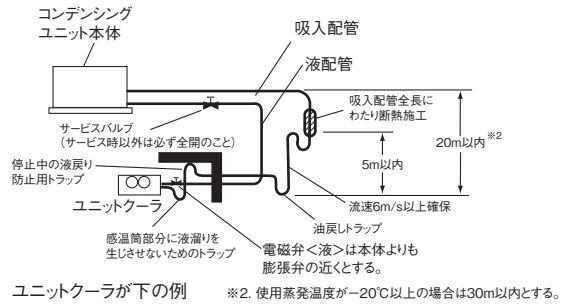
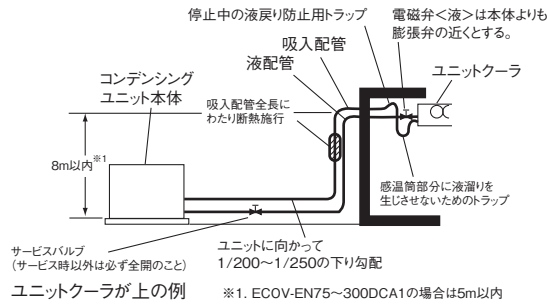

■冷媒充てん量の目安

●AFHV-Dシリーズ、AFLV-Dシリーズ、AFRV-Dシリーズ (R463A-J, R410A)

(a) 配管長が5m以内の場合の冷媒充てん量

(単位 kg)

機種	組合せ	馬力 (HP)																
		2	3	4	5	6	8	9	10	13	15	20	25	30	35	40	45	
高温用 (AFHV)	標準	2.4	2.4	2.7	2.9	2.9	3.9	-	10.5	11.9	12.2	18.3	20.1	21.5	27.7	-	-	
	ウエットタイプ	-	2.7	2.9	2.9	3.5	4.5	-	11.9	11.5	13.1	19.7	21.4	22.3	-	-	-	
	作業場向薄形	-	-	-	5	5	6	8	12	-	-	-	-	-	-	-	-	
	作業場向薄形ウエットタイプ	-	-	-	5	6	7	-	-	-	-	-	-	-	-	-	-	
中温用 (AFLV)	標準	2.4	2.4	2.7	2.9	2.9	3.9	-	10.5	11.9	12.2	18.3	20.1	21.5	27.7	-	-	
	ウエットタイプ	-	2.7	2.9	2.9	3.5	4.5	-	11.9	11.5	13.1	19.7	21.4	22.3	-	-	-	
	縦形大形タイプ大風量	-	-	-	-	-	-	-	13.2	15.3	15.4	19.0	25.4	28.4	31.8	40.5	-	
	縦形大形タイプ大風量	-	-	-	-	-	-	-	13.2	15.3	15.4	19.0	25.4	28.4	31.8	40.5	-	
低温用 (AFRV)	標準	2.2	2.4	2.7	2.7	2.9	3.4	-	9.0	9.6	9.9	16.0	17.6	18.2	23.7	24.4	-	
	セイブデフロスタタイプ	-	2.7	2.7	2.9	3.0	4.3	-	9.6	10.5	10.9	17.1	18.2	19.0	24.5	-	-	
	縦形大形タイプ大風量	-	-	-	-	-	-	-	-	-	-	10.7	14.3	22.9	20.4	23.7	31.6	34.9
	縦形大形タイプ大風量	-	-	-	-	-	-	-	-	-	-	10.7	14.3	22.9	20.4	23.7	31.6	34.9

(b) 配管長が5mを超える場合の1mあたりの追加冷媒充てん量

追加冷媒量 = (全配管長 - 5) × 1m当りの冷媒量 (下表)

(単位 kg)

機種	組合せ	馬力 (HP)															
		2	3	4	5	6	8	9	10	13	15	20	25	30	35	40	45
高温用 (AFHV)	標準	0.07	0.07	0.07	0.07	0.07	0.07	-	0.11	0.12	0.18	0.18	0.27	0.27	0.28	-	-
	ウエットタイプ	-	0.07	0.07	0.07	0.07	0.07	-	0.11	0.12	0.18	0.18	0.27	0.27	-	-	-
	作業場向薄形	-	-	-	0.07	0.07	0.07	0.07	0.13	-	-	-	-	-	-	-	-
	作業場向薄形ウエットタイプ	-	-	-	0.07	0.07	0.07	-	-	-	-	-	-	-	-	-	-
中温用 (AFLV)	標準	0.07	0.07	0.07	0.07	0.07	0.07	-	0.11	0.12	0.18	0.18	0.27	0.27	0.28	-	-
	ウエットタイプ	-	0.07	0.07	0.07	0.07	0.07	-	0.11	0.12	0.18	0.18	0.27	0.27	-	-	-
	縦形大形タイプ大風量	-	-	-	-	-	-	-	0.11	0.11	0.12	0.18	0.18	0.27	0.27	0.28	-
	縦形大形タイプ大風量	-	-	-	-	-	-	-	0.11	0.11	0.12	0.18	0.18	0.27	0.27	0.28	-
低温用 (AFRV)	標準	0.06	0.06	0.06	0.06	0.06	0.06	-	0.10	0.10	0.16	0.16	0.24	0.24	0.24	0.24	-
	セイブデフロスタタイプ	-	0.06	0.06	0.06	0.06	0.06	-	0.10	0.10	0.16	0.16	0.24	0.24	0.24	-	-
	縦形大形タイプ大風量	-	-	-	-	-	-	-	-	-	0.10	0.16	0.16	0.24	0.24	0.24	0.24
	縦形大形タイプ大風量	-	-	-	-	-	-	-	-	-	0.10	0.16	0.16	0.24	0.24	0.24	0.24

●AFHV-ENシリーズ、AFLV-ENシリーズ、AFRV-ENシリーズ (R410A)

(a) 配管長が5m以内の場合の冷媒充てん量

(単位 kg)

機種	組合せ	馬力 (HP)															
		2	3	4	5	6	8	9	10	13	15	20	25	30	35	40	45
高温用 (AFHV)	ワイドリブレスタイプ	-	-	-	-	-	-	-	10.1	-	11.4	17.8	-	23.8	-	32.8	-
中温用 (AFLV)	ワイドリブレスタイプ	-	-	-	-	-	-	-	10.1	-	11.4	17.7	-	22.4	-	32.8	-
低温用 (AFRV)	ワイドリブレスタイプ	-	-	-	-	-	-	-	8.2	-	10.2	13.4	-	18.5	-	25.4	-

(b) 配管長が5mを超える場合の1mあたりの追加冷媒充てん量

追加冷媒量 = (全配管長 - 5) × 1m当りの冷媒量 (下表)

(単位 kg)

機種	組合せ	馬力 (HP)															
		2	3	4	5	6	8	9	10	13	15	20	25	30	35	40	45
高温用 (AFHV)	ワイドリブレスタイプ	-	-	-	-	-	-	-	0.13	-	0.13	0.20	-	0.30	-	0.31	-
中温用 (AFLV)	ワイドリブレスタイプ	-	-	-	-	-	-	-	0.13	-	0.13	0.20	-	0.30	-	0.31	-
低温用 (AFRV)	ワイドリブレスタイプ	-	-	-	-	-	-	-	0.12	-	0.12	0.18	-	0.27	-	0.27	-

■適正冷媒充てん量の確認

前項の表はあくまでも目安です。実際の冷媒充てん量は、液管サイトグラスからフラッシュガス(気泡)が消えるまで充てんし、さらに5~10%程度の冷媒を追加した量です。

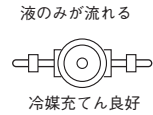
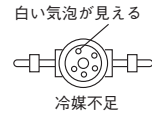

(2) ユニットクーラ

① 据付場所

●着霜が少ない場所

ユニットクーラと冷蔵庫の扉の距離は、できるだけ離してください。ユニットクーラを扉の近くに設置すると、扉の開閉時に外気の暖かい湿った空気を吸い込み、冷却器への着霜が増え、冷却能力低下やファン氷結のおそれがあります。



●通風・サービススペースの確保

本体は冷却器の裏面が壁面に向くように取付け、空気の循環、取付工事やサービス等を考えて、背面と壁面の間、側面と壁面の間には、それぞれ下記のスペースをとってください。

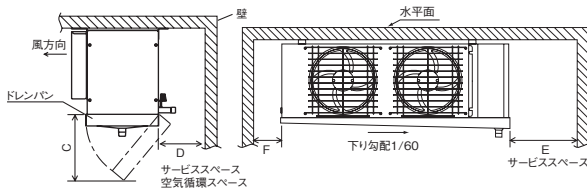

ドレンパンが開けられるようにスペースを取ってください。

タイプ	馬力	C寸法	D寸法	E寸法	F寸法
薄形	Tシリーズ 全機種	45cm	10cm	30cm以上	-
縦形	Vシリーズ 全機種	40cm	30~50cm	30~50cm	-
センター形	Dシリーズ 全機種	70cm	-	-	-
縦形大形	Bシリーズ	50cm	H,L-10 R-15	30~50cm	30~50cm
			H,L-15, 20 R-20, 25	55cm	50cm
作業場向薄形	Sシリーズ 全機種	-	30cm以上	50cm以上	20cm以上

●冷風が到達するような据付

①縦形、縦形大形、広フィン形、薄形、作業場向薄形シリーズ

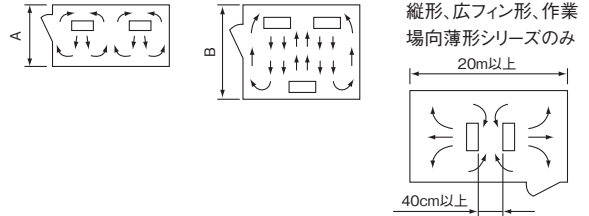

タイプ		馬力	A寸法	B寸法
薄形	Tシリーズ	50Hz	1	2.5m以下
		1.6, 2	3.5m以下	
		60Hz	1	3.0m以下
		1.6, 2	4.0m以下	
縦形・広フィン・作業場向薄形	V・W・Sシリーズ	全機種	10m以下	10~20m
縦形大形	Bシリーズ	H,L-10 R-15	10m以下	10~20m
		H,L-15, 20 R-20, 25	20m以下	20~40m

②センター形シリーズ

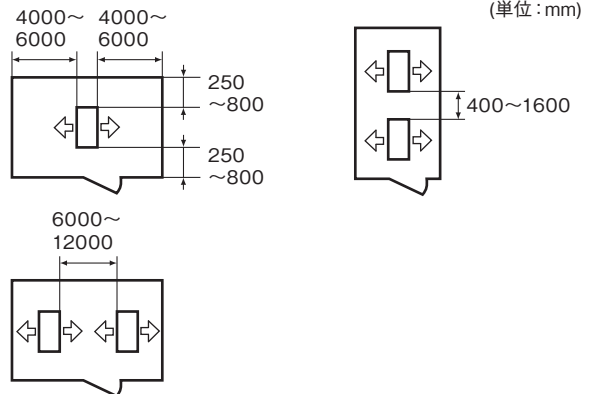

② 据付方法

●据付部の強度は十分に

天井に取付穴φ12mmをあけ、M10ボルトを通して、下側からナットでユニットクーラを固定してください。天井が弱い場合には、取付部に補強材を入れてください。

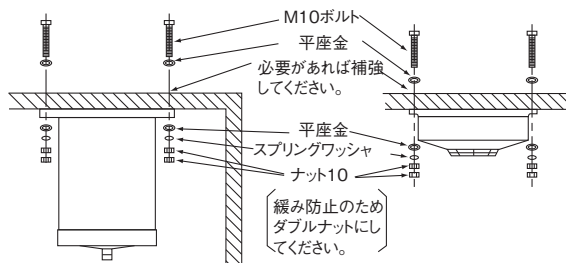

●排水性の確認

排水をよくするため、本体を水平に取付けるとドレンパンに傾斜がつくようになっています。天井が水平でない場合は、1/60以上の下り勾配がとれるように取付けてください。

☆取付後、水を流して水はけを確認してください。またドレンパン前後の傾きを確かめてください。

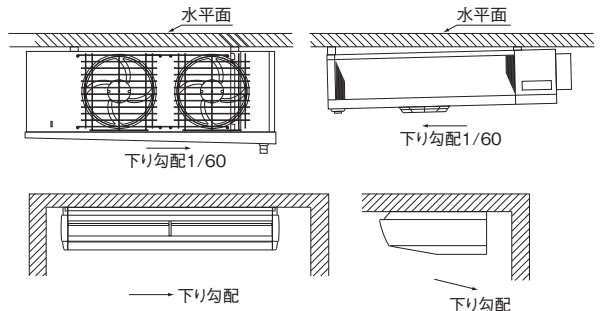

③ 冷媒配管

●ロウ付時の不活性ガス使用

配管は内部にごみ、水分等がないよう十分洗浄されたリン脱酸銅管を使用してください。またロウ付時には酸化スケールが生成しないように乾燥窒素ガスなどの不活性ガスを配管に流しながら行ってください。

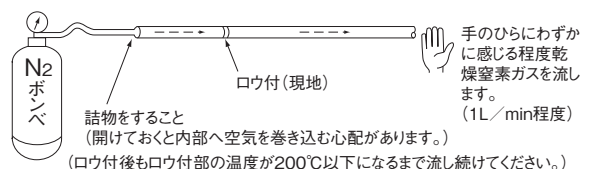

仕様表

外形図

据付関係資料

機種早見表

電気配線図

別売部品・他社推奨品

仕様一式

仕様一式

コントローラ

④ドレン配管

●ドレンホース取付け時のお願い

- 下図のようにユニットクーラの排水口にドレンホースをドレンホースバンドで締め、庫外に出してください。
外気の侵入を防ぐため庫外にはエアカットバルブやUトラップ(約250mm)を設けてください。
 なお、庫外温度によりUトラップ内で凍結を起こさないようにしてください。ドレンホースには10°の勾配がついています。ホースを無理に曲げるなどして勾配を変えないでください。ドレンホースの長さが不足する場合は、別売部品を使用してください。

●下記の場合、凍結防止のためドレンホースを金属管にして断熱材を取付けてください。

- 30°C以下で使用する場合
- 冷凍領域(-5~-30°C)で使用し、下記が懸念される場合
 - 霜取運転中に交互デフロストなどによりドレンホースに冷気が当たる
 - その他、運転上ドレンホース凍結のおそれがある

●ドレンホースヒータを取付けの場合(UCR形のみ)、ドレンホースには、断熱材を取り付けしないでください。

- ドレン配管は、他の汚水、排水系統と直結しないで別配管にしてください。
- ドレン配管は、冷媒配管と一緒に固定しないでください。
- 庫外のドレン配管は、劣化防止のため直射日光が当たらないようにしてください。
- 最後にドレン水が流れるかドレンパンから水を流して確認してください。

ドレン排水ホース外形図 (単位: mm)

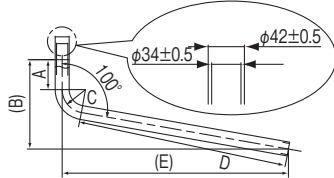

タイプ		A	B	C	D	E
薄形	全機種	90mm	246mm	R70	503mm	553mm
縦形	UCR-D1.1.6VHA	90mm	269mm	R70	632mm	680mm
縦形	上記を除く全機種					
センター形	全機種					
縦形大形	UCH(L)-D10BN(H)A UCR-D15BHHA	90mm	246mm	R70	932mm	976mm
縦形大形	UCH(L)-D15~20BN(H)A UCR-D20.25BHHA					

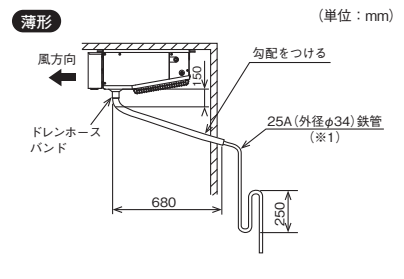
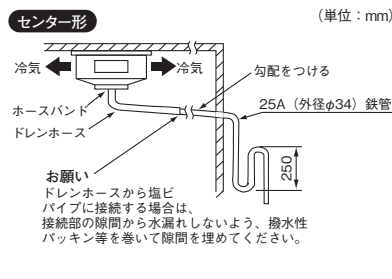
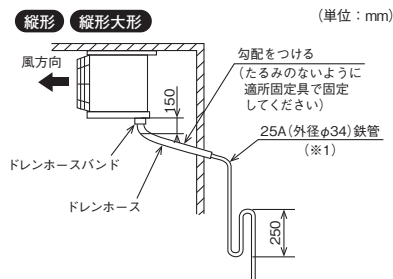

※1 塩ビパイプを使用する場合は、隙間が大きくなり水漏れの原因となりますので、吸水性の無いパッキンなどを巻きつけ、隙間を塞いでください。
 ・同梱のドレンホースには断熱材を取り付けしないでください。

●ドレンホースヒータ取付け時のお願い(UCR形のみ)

ドレンホースヒータは、ドレンホースの内側に挿入します。ドレンホースヒータの発熱部が、庫外側へ出ないようにドレンホースヒータを取付けてください。ドレンホースヒータは、ドレンホースの長さに合うものを使用してください。

お願い

- ドレンホースヒータは常時通電とし、下図のように取り付けてください。長期停止時など庫内温度が0°Cを上回る場合はヒータの通電を切ってください。
- ドレンホースヒータがドレンホースの内部で重なり、ヒータ同士が接触しないように挿入してください(断線や過度に発熱するおそれがあります)。ドレンホースヒータ先端の穴に針金を引っ掛けて挿入し、ドレンホース出口より引っ張ると挿入しやすくなります。
- ドレンホースヒータのリード線がたわまないように端子箱に導き端子台の端子に結線してください(結線する端子番号は、電気回路図を参照してください)。
- リード線の余りは、端子箱内に収納してください。このとき配線が配管や板金エッジ、他のヒータなどに接触しないように配線してください。
- ドレンホースヒータの発熱部およびリード線がユニットクーラのデフロストヒータ・ドレンパンヒータやファンガードヒータに接触しないように固定してください。

A. 付属ドレンホースのみの場合

- ドレンホースヒータの余り部分はドレンパン側に出してください。ドレンパン排水口部の加熱が不十分だと凍結するおそれがあります。

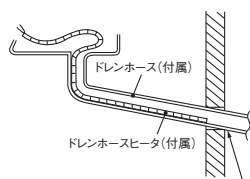

・ヒータは庫内側壁まで伸ばしてください。
 ※ヒータが庫外に出る場合は20mm以内を目安としてください。はみ出し過ぎると、過加熱によりホースが劣化や損傷するおそれがあります。

B. 延長する場合

- 延長する場合、ヒータなどで延長管内部の凍結対策を実施してください。
- 延長管にヒータを設置する場合は、難燃対策を実施してください。(塩ビ管などは溶けるおそれがあります)
- 延長管との継ぎ目には段差が生じるため、そこで凍結が発生しないようご注意ください。

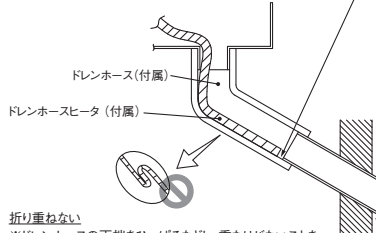

折り重ねない
 ※ドレンホースの両端をひっぱるなど、重なりがないことを確認してください。ドレンホースヒータは、ねじれたわみがないようにドレンホースに沿わせてください。

ドレンホースヒータ仕様表

UCR-D1.1.6VHA	0.65m	15W
UCR-D2~20VHA		
UCR-D15~25BHHA	1m	25W
UCR-A4~20VHA		

⑤膨張弁

●膨張弁の調整 (R463A-J, R410A共用機:V, Wシリーズ)

膨張弁はR410A設定値付近程度で出荷していますが、吸入スーパーヒートを確認いただき、必要に応じて膨張弁調整を行ってください。万一、圧縮機の吸入ガス温度が「各部温度の目安」の表の範囲を超えている場合や、負荷条件に応じて必要な場合は、以下の手順で膨張弁の開度を調節してください。また、R463A-J冷媒を使用する際、詳細はP.74「R463A-J冷媒を使用する際の目安表」や、据付工事説明書を参考に調整してください。

- 手順**
1. スピンドルを回転させて膨張弁の値を調整する。
 - ・時計回り(右側に回転)・・・数値増加
 - ・反時計回り(左側に回転)・・・数値減少
 膨張弁の調整は、変化量を確認しながらゆっくり行ってください。
 2. 膨張弁調整後、シールキャップを締め付ける。(締付トルク7.8N・m)

お願い 適正な運転状態が得られない場合は、冷媒チャージ量および、配管工事や感温筒の取付方法などを再確認してください。

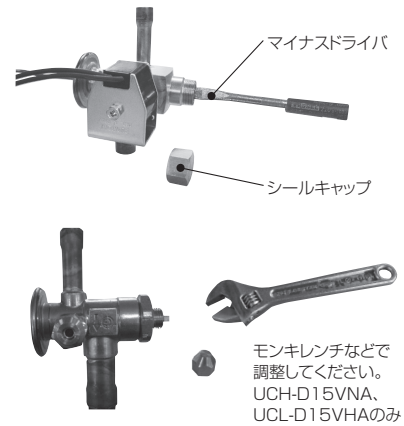

●各部温度の目安 (V, Wシリーズ)

万一、スクロール圧縮機の吸入ガス管温度が右下表の範囲を超えている場合は、「膨張弁の調整」項の要領で膨張弁を調整してください。

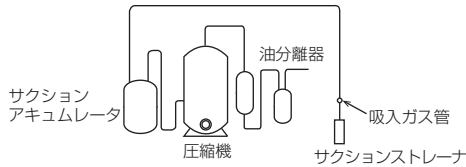

機種	UCR形		UCL形		UCH形
	R463A-J, R410A				
使用冷媒	-30	-20	-5	0	+5
庫内温度	-30	-20	-5	0	+5
凝縮温度	+38	+40	+45	+46	+47
蒸発温度	-40	-30	-15	-10	-5
吸入ガス管温度	-15~-5	-10~0	-5~+5	-5~+5	0~+10

・電源：三相 200V 50/60Hz ・凝縮器吸込空気温度：20 ~ 35℃

R463A-J 冷媒を使用する際の目安表

縦形

機種形名	広フィン仕様			工場出荷時の設定値 (静止過熱度 K)	調整スピンドル 1回転あたりの変化量 Mpa	シールキャップ 締め付けトルク N・m	種類	R410A 使用時から R463A-J 使用時の調整目安	R463A-J使用時の全開からの調整目安
	標準仕様 ※1	フィンピッチ 6.35 mm	フィンピッチ 8 mm						
UCH-D3, 5VNA UCL-D3, 5VHA	UCH-D3, 5VNA-6.35 UCL-D3, 5VHA-6.35	UCH-D3, 5VNA-8 UCL-D3, 5VHA-8	UCH-D3, 5WNA UCL-D3, 5WHA	7.0	0.056 (感温筒温度 0℃のとき)	約 7.8	A	1/2 時計回り	2・1/2 時計回り
UCH-D4VNA UCL-D4VHA	UCH-D4VNA-6.35 UCL-D4VHA-6.35	UCH-D4VNA-8 UCL-D4VHA-8	UCH-D4WNA UCL-D4WHA	6.0	0.056 (感温筒温度 0℃のとき)	約 7.8		1/2 時計回り	3 時計回り
UCH-D6VNA UCL-D6VHA	UCH-D6VNA-6.35 UCL-D6VHA-6.35	UCH-D6VNA-8 UCL-D6VHA-8	UCH-D6WNA UCL-D6WHA	7.0	0.056 (感温筒温度 0℃のとき)	約 7.8		1/2 時計回り	2 時計回り
UCH-D8VNA UCL-D8VHA	UCH-D8VNA-6.35 UCL-D8VHA-6.35	UCH-D8VNA-8 UCL-D8VHA-8	UCH-D8WNA UCL-D8WHA	8.0	0.056 (感温筒温度 0℃のとき)	約 7.8		1/2 時計回り	2 時計回り
UCH-D10VNA UCL-D10VHA	UCH-D10VNA-6.35 UCL-D10VHA-6.35	-	-	3.0	0.056 (感温筒温度 0℃のとき)	約 7.8		1/2 時計回り	2 時計回り
UCH-D15VNA UCL-D15VHA	-	-	-	8.0	0.026 (感温筒温度 0℃のとき)	約 7.8		B	1/2 時計回り
UCR-D1, 1.6VHA	-	UCR-D1VHA-8	UCR-D1WHA	6.0	0.045 (感温筒温度 -18℃のとき)	約 7.8	A	3/4 時計回り	3 時計回り
UCR-D2VHA	-	UCR-D2VHA-8	UCR-D2WHA	6.0	0.056 (感温筒温度 -18℃のとき)	約 7.8		1/2 時計回り	2・1/2 時計回り
UCR-D3VHA	-	UCR-D3VHA-8	UCR-D3WHA	5.0	0.056 (感温筒温度 -18℃のとき)	約 7.8		1/2 時計回り	2・1/2 時計回り
UCR-D4, 5, 8, 10VHA	-	UCR-D4, 5, 8, 10VHA-8	UCR-D4, 5, 8, 10WHA	4.0	0.056 (感温筒温度 -18℃のとき)	約 7.8		1/2 時計回り	3 時計回り
UCR-D6VHA	-	UCR-D6VHA-8	UCR-D6WHA	1.0	0.056 (感温筒温度 -18℃のとき)	約 7.8		1/2 時計回り	2・1/2 時計回り
UCR-D15, 20VHA	-	UCR-D15VHA-8	-	1.0	0.056 (感温筒温度 -18℃のとき)	約 7.8		1/2 時計回り	2・1/2 時計回り

※1 UCH, UCL形はフィンピッチ 4mm, UCR形はフィンピッチ 6.35 mmが標準仕様となります。

仕様表

外形図

据付関係資料

機種早見表

電気配線図

別売部品・他社推奨品

仕様一式

仕様一式

コントロール

縦形大形

機種	工場出荷時の設定値 (静止過熱度 K)	調整スピンドル 1回転当りの変化量 (MPa)	シールキャップ 締め付けトルク	膨張弁種類	R410A 使用時から R463A-J 使用時の調整目安	R463A-J 使用時の全開からの調整目安
UCH-D10BNA UCL-D10BHA UCR-D15BHA	8.0	0.03 (感温筒温度 5℃のとき)	約 9.8N・m	B	4回転 時計回り	8回転 時計回り
UCH-D15BNA UCL-D15BHA UCR-D20BHA	3.0	0.02 (感温筒温度 - 10℃のとき)	約 9.8N・m	B	4回転 時計回り	8回転 時計回り
UCH-D20BNA UCL-D20BHA UCR-D25BHA	4.0	0.02 (感温筒温度 - 10℃のとき)	約 9.8N・m	B	4回転 時計回り	8回転 時計回り

薄形

機種	工場出荷時の設定値 (静止過熱度 K)	調整スピンドル 1回転当りの変化量 MPa (感温筒温度 - 10℃の時)	シールキャップ 締め付けトルク	R410A 使用時から R463A-J 使用時の調整目安	R463A-J 使用時の全開からの調整目安
UCH-D08TNA, UCL-D08THA	7	0.040	約 7.8N・m	1 1/4 回転時計回り	3 1/4 回転時計回り
UCH-D1TNA, UCL-D1THA	7	0.040	約 7.8N・m	1 1/4 回転時計回り	3 1/4 回転時計回り
UCH-D1.6TNA, UCL-D1.6THA	7	0.056	約 7.8N・m	1 回転時計回り	3 回転時計回り
UCH-D2TNA, UCL-D2THA	7	0.056	約 7.8N・m	3/4 回転時計回り	2 3/4 回転時計回り

作業場向薄形

機種	工場出荷時の設定値 (静止過熱度 K)	調整スピンドル 1回転当りの変化量 MPa (感温筒温度 0℃の時)	シールキャップ 締め付けトルク	R410A 使用時から R463A-J 使用時の調整目安	R463A-J 使用時の全開からの調整目安
UCH-D4SNA	4.0	0.056	約 7.8N・m	1/2 時計回り	2 時計回り
UCH-D5SNA	4.0	0.056			

(3)コントローラ

風雨が直接かかる場所および冷蔵庫内等の結露する場所に据付けないでください。

4.電気工事

- 電源容量は始動時の最低電圧が180V、運転中が180～220V、相間アンバランス2%以内を保てるようにしてください。

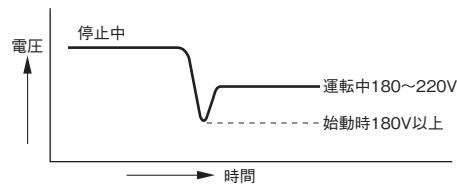

5.使用範囲

- 本冷却システムは次の範囲で使用ください。使用範囲外で使用すると、ユニットが故障するおそれがあります。

項目	使用範囲		
据付条件	コンデンシングユニット 屋外設置	ユニットクーラ 冷蔵庫内設置	リモコンおよび接触器ボックス 屋内設置 (冷蔵庫外壁面等)
コンデンシングユニットとユニットクーラとの高低差			
周囲温度	コンデンシングユニット側凝縮器吸込空気温度 -15～+46℃ ^{*2}		リモコンおよび接触器ボックス -10～+40℃ (ただし凍結・結露等なきこと)
庫内温度	AFH(V)シリーズ +3～+15℃	AFL(V)シリーズ -5～+15℃	AFR(V)シリーズ -30～-5℃
電源電圧	三相200V 50/60Hz 運転中の電圧 180～220V 始動時の最低電圧 180V以上 相間電圧不平衡率 2%(4V) 以内		
冷媒配管長さ	30m以下		
系統数	最大3系統、最小負荷30%(容量制御運転が可能なコンデンシングユニットの場合は4系統、25%)		
ユニットクーラ	台数:特に制限なし、総容量:圧縮機容量の80～200%		
庫内温度差	系統間の庫内温度差は5K以内		
温度センサのリード線長さ	30m以下 (同梱 標準タイプ:5m2心、大容量タイプ:20m2心)		
リモコン線長さ	250m以下 (同梱 5m2心)		

※1. AFHV-EN10～40VNQDC-B、AFLV-EN10～40VHQDC-B、AFRV-EN10～40VHQDC-Bは5m以内です。

※2. 据付条件によっては、周囲温度の上限値が+40℃となる場合があります。

AFHV-EN10～40VNQDC-B、AFLV-EN10～40VHQDC-B、AFRV-EN10～40VHQDC-Bは-15～+43℃です。

仕様表

外形図

据付関係資料

機種早見表

電気配線図

別売部品・他社推奨品

仕様一式

仕様一式

コントローラ

■施工概要

《据付工事の流れ》

《留意点》

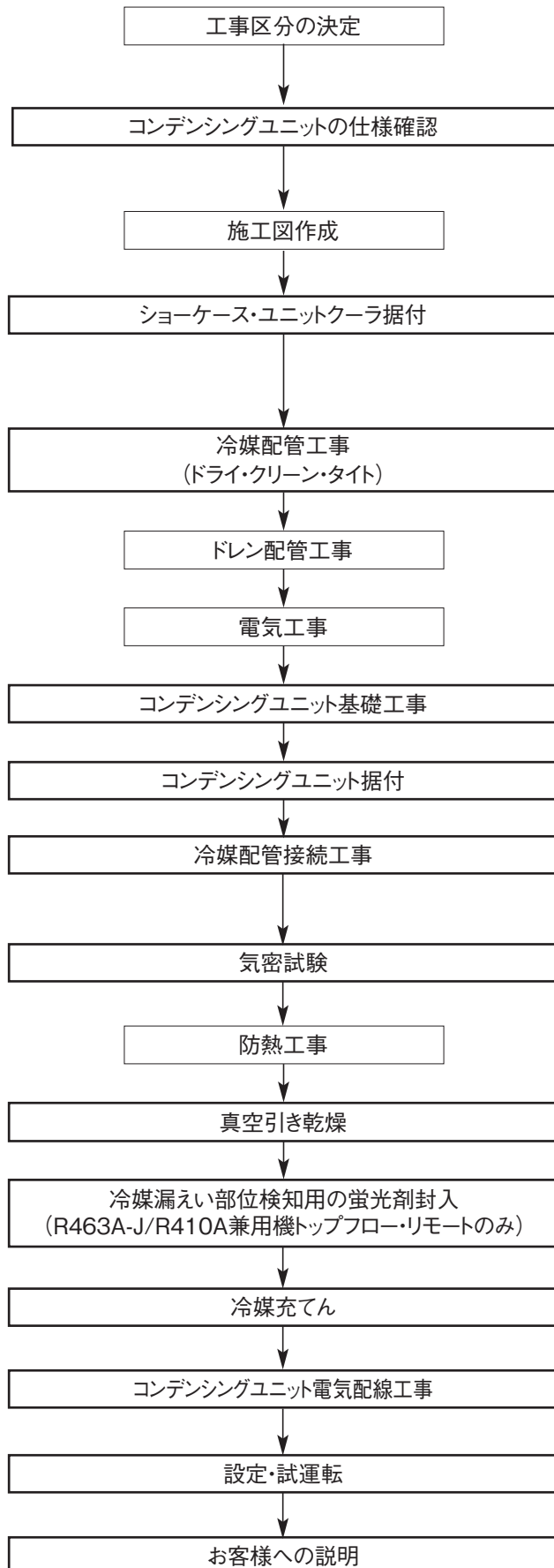

R463A-JまたはR410A用であることを確認してください。

- 設計圧力を確認してください。
R463A-J/R410A兼用機 高圧4.15MPa 低圧2.41MPa (DCAタイプは高圧3.5MPa 低圧2.41MPa)
R410A専用機 高圧4.15MPa 低圧2.21MPa (DCAタイプは高圧3.5MPa 低圧2.21MPa)
AFSV-SN形 高圧3.33MPa 低圧2.21MPa

- 必ず新規配管を使用してください。
既設の配管を使用する場合は配管径が適合しているか、必要配管厚みがあるかを確認のうえ配管洗浄を行ってから使用してください。

● R463A-JまたはR410A用であることを確認してください。

※1

- 配管内部の管理を行ってください。
- ロウ付時は窒素置換を厳守してください。
- フレア加工・フレア部に塗布する油はエステル油、エーテル油、アルキルベンゼン油等を推奨します。
- 締付けには必ずトルクレンチを使用してください。

※1を参照

- サービス時を含め、冷凍機油が大気に触れる時間は10分以内としてください。

- 気密試験を実施してください。
R463A-J/R410A兼用機 高圧4.15MPa 低圧2.41MPa×24時間 (DCAタイプは高圧3.5MPa 低圧2.41MPa)
R410A専用機 高圧4.15MPa 低圧2.21MPa×24時間 (DCAタイプは高圧3.5MPa 低圧2.21MPa)
AFSV-SN形 高圧3.33MPa 低圧2.21MPa×24時間
- AFSV形は冷媒配管を接続する前に気密試験を行う箇所があります。該当機種の据付工事説明書を参照ください。

- 真空度計で266Pa(AFSV形は67Pa)に到達後約1時間真空引きを行ってください。
- 専用の逆止弁付き真空ポンプを使用してください。

- 同梱部品のカプセル蛍光剤以外の蛍光剤は封入しないでください。

- 適正冷媒量・追加充てん量を確認してください。
- 冷媒は必ず液相より充てんしてください。
- 専用のゲージマニホールドおよび専用のチャージホースを使用してください。
- 充てん量を記録してください。

- 運転状態がショートサイクル運転にならないことを確認してください。
- 目標蒸発温度が適切か確認してください。
- 油量が適切か確認してください。

仕様表

外形図

据付関係資料

機種早見表

電気配線図

別売部品・他社推奨品

仕様一式

仕様一式

コントローラ

冷媒配管工事の注意

1.冷媒変更による冷凍機油の変更

新しい冷凍機油は、不純物等により劣化しやすく、故障の原因となります。

ドライ・クリーン・タイト

従来以上の厳しい配管管理・注意が必要

- ◆既設配管の流用禁止 (配管洗浄を行ったものは除く)
- ◆保管場所の注意・保管時のシール
- ◆無酸化ロウ付けの徹底
- ◆施工工具の扱い注意

2.主な据付・サービス工具の一覧表

使用する機器	R404A	R410A	R463A-J	備考
ゲージマニホールド	×	×	×	圧力がアップ 油の変更のため併用不可
チャージホース	×	×	×	
冷媒回収ポンベ	×	×	×	
ガス漏れ検知器	△	△	△	使用冷媒に対応していれば 使用可能
冷媒回収装置	△	△	△	
真空ポンプ	△	△	△	逆止弁つきであれば使用可能
冷媒ポンベ用 チャージ口	○	×	×	R463A-J、R410Aはホース接続部の 径が従来より大きくなっています。
フレアナット	○	×	×	R463A-J、R410Aは2種のフレア ナットを使用してください。
フレアツール	○	△	△	R463A-J、R410Aはフレア加工の 寸法が異なります。
トルクレンチ	○	△	△	R463A-J、R410Aはφ12.7、φ15.88 のみフレア寸法が大きくなっています。
パイプカッター	○	○	○	
冷媒充てんはかり	○	○	○	

<記号の意味>

- : R22機種用品との共用可能
- △: 条件付でR22機種用品と共用可能
- ×: 新規に準備が必要

3.気密試験

R22用の冷媒漏れ検知機では、漏れを検知できない。

必ず、HFC専用のものを使用

4.真空引き

水分除去のため

真空乾燥を充分に行う

真空ポンプ油が逆流しないように
するため

必ず逆止弁付き
真空ポンプを使用

5.冷媒封入

R463A-J・R410A・R404Aは、混合冷媒のため、液冷媒でチャージする必要があります。

※ポンペの種類によって、チャージ方法が異なります。

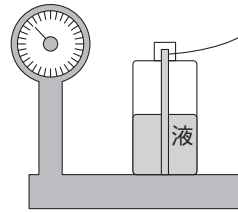

サイフォン管付ポンベ

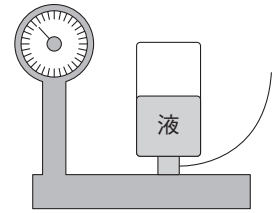

サイフォン管なしポンベ

6.冷媒ポンペの種類

ポンベ上部の色にて識別

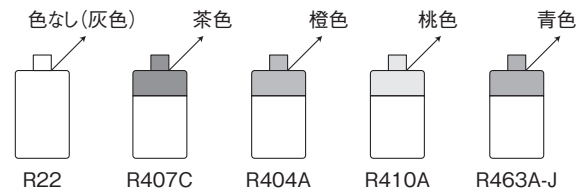

HFC専用サービスツール

HFC対応のサービスツールは、三菱電機ビルソリューションズまたは、三菱電機システムサービスにおいても取扱いしておりますので、ご照会ください。

使用条件

次の環境では使用しないでください。

- ①他の熱源から直接ふく射熱を受ける所。
- ②ユニットから発生する騒音が隣家の迷惑になる所。
- ③本体の質量に充分耐えられない強度のない所。
- ④工事説明書記載のサービススペースが充分確保できない所。
- ⑤可燃性ガスの発生・流入・滞留・漏れのおそれのある所。
- ⑥酸性の溶液や特殊なスプレー(イオウ系)を頻繁に使用する所。
- ⑦油・蒸気・硫化ガスの多い特殊環境。
(煙突の排気口の近くも含まれます。)
- ⑧降雪地域で、工事説明書記載の防雪対策が施せない所。
- ⑨車両や船舶のように常に振動している所。
- ⑩特殊環境(温泉・化学薬品を使用する場所)
- ⑪ホットガス霜取運転は使用できませんのでご注意ください。
- ⑫付属冷凍としては使用できませんのでご注意ください。

仕様表

外形図

据付関係資料

機種早見表

電気配線図

別売部品・
他社推奨品

仕様一式

仕様一式

コントローラ

1. システム概要

【全密閉ロータリ形】

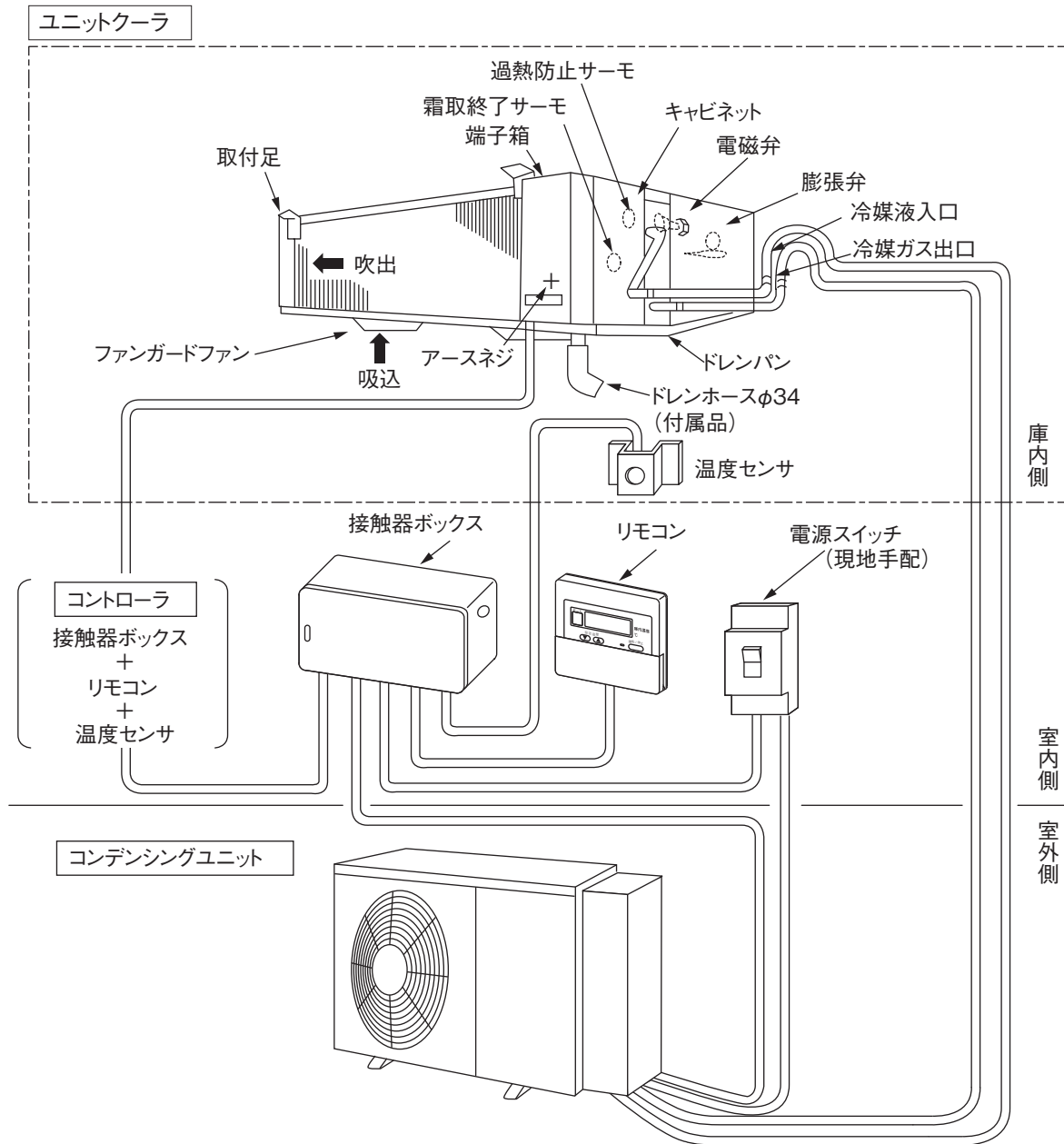

2. 機種選定

● 吸入配管相当長別による冷却能力補正係数の目安

相当長	5m	15m	30m
庫内温度帯			
+3~+15℃	1	0.95	0.8~0.9
-5~+15℃	1	0.95	0.85~0.9
-30~-5℃	1	0.93~0.95	0.8~0.9

● 着霜による冷却能力補正係数の目安

冷却器の種類	補正係数
+3~+15℃	1
-5~+15℃	一体空冷式:0.95~1 (ロータリ式:0.9~1)
-30~-5℃	0.9~0.95

仕様表

外形図

据付関係資料

機種早見表

電気配線図

別売部品・
他社推奨品

仕様一式

仕様一式

コントローラ

3.工事上のお願い ※詳細は各製品の据付工事説明書をご参照ください。

(1)コンデensingユニット

①据付場所と据付方法

■一般注意事項

- 凝縮器吸込空気温度が-5~+43℃の範囲で、かつ通風が良好な場所を選んでください。
- できるだけ直射日光のあたらない場所を選んでください。
- 住宅などに近接して設置しますと、夜間などに騒音トラブルが生じるおそれがありますので、距離減衰や回折減衰効果が発揮できるような場所をお選びください。

■ユニットの周囲必要空間

- 通風スペース・サービススペースは、下図のとおり確保してください。

【全密閉ロータリ形】

	ERA-RT06A, 08A, 11Aの場合	ERA-RT15A, 22Aの場合 ERA-RT15, 22HA(※1)の場合						
<p>(1) サービススペース・通風スペース 図のように、メンテナンス等のサービススペースおよび通風スペースを確保してください。</p> <p>※1 周囲温度が40℃までの場合、ユニットと背面の障害物との距離は200mm以上離して下さい。</p>		<table border="1"> <thead> <tr> <th></th> <th>A (mm)</th> </tr> </thead> <tbody> <tr> <td>ERA-RT15A, 22A</td> <td>150</td> </tr> <tr> <td>ERA-RT15, 22HA</td> <td>350※1</td> </tr> </tbody> </table>		A (mm)	ERA-RT15A, 22A	150	ERA-RT15, 22HA	350※1
	A (mm)							
ERA-RT15A, 22A	150							
ERA-RT15, 22HA	350※1							
<p>(2) 単独設置時の場合</p> <p>■ 上方の障害物について 障害物が背面にのみあるときは、上方に図のような障害物があってもかまいません。</p>								
<p>■ 4方向にの障害物がある場合 室外ユニットの周囲に規定値以上の空間があり、しかも上方も開放されていても、4方向に障害物があるときはご使用になれません。</p>								
<p>(3) 複数台設置の場合</p> <p>■ 前後に配置した場合</p>	<p>※吹出ガイド不使用時</p> <p>※吹出ガイド使用時 (PAC-292SGまたはPAC-SF08SG)</p> <p>※吹出ガイド不使用時</p> <p>※吹出ガイド使用時 (PAC-292SGまたはPAC-SF08SG)</p> <p>十分な通風スペースを確保できない場合または、複数台設置で互いの排熱の影響が避けられない場合は、別売の吹出ガイドを取付けてください。 吹出ガイドは、ユニットを店先や通路際または吹出側に障害物がある場所などに据付けた場合、ユニットから吹出す温風の吹出方向を上向きに変更するための別売部品です。 この部品を使うことにより、風量が若干減少するため、冷媒の高圧圧力は0.1~0.2MPa上昇し、消費電力は若干増加、冷凍能力は若干減少します。 凝縮器から吹出した空気が再び凝縮器へと再循環し、凝縮器吸込み空気温度が43℃を超える場合は、ユニットを架台の上に乗せる等の対策を実施してください。</p>							

仕様表

外形図

据付関係資料

機種早見表

電気配線図

別売部品・他社推奨品

仕様一式

仕様一式

コントローラ

■ユニットの基礎

- ユニットの基礎は、コンクリートまたは鉄骨アングルなどで構成し、水平で強固としてください。
基礎が平坦でない場合や弱い場合は異常振動や異常騒音の発生原因となりますのでご注意ください。
- 据付条件によっては、振動が据付部から伝搬し、床や壁面から、騒音や振動が発生する場合がありますので、必要に応じ十分な防振工事(防振パッド、防振架台など)を行ってください。(下図は全密閉ロータリ形の場合)

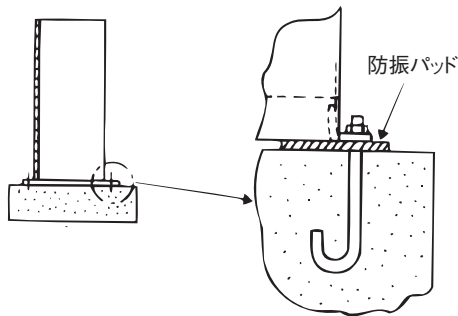

防振パッドの大きさは100×100として
ユニットと基礎の間にはさみこんで
据付けてください。
(推奨品 プリヂェストン製IP-1003)

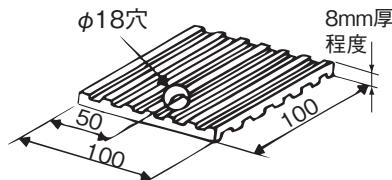

【全密閉ロータリ形】

- 強固な基礎の目安として、製品の約3倍以上の質量を有する基礎としてください。
もしくは、強固な構造物と直接連結してください。
- 製品が水平となるようにしてください。
(傾き勾配1.5°以内)
- コンクリートの基礎は右図を参照してください。

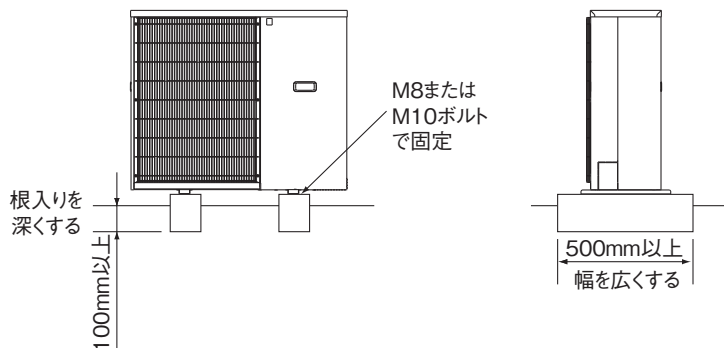

【半密閉形・スクロール形】

- 製品質量の3倍程度のコンクリート基礎としてください。
- 図に示す位置に防震パッド(15mm程度)を敷いて、ユニットの重量を均等に受けるようにしてください。

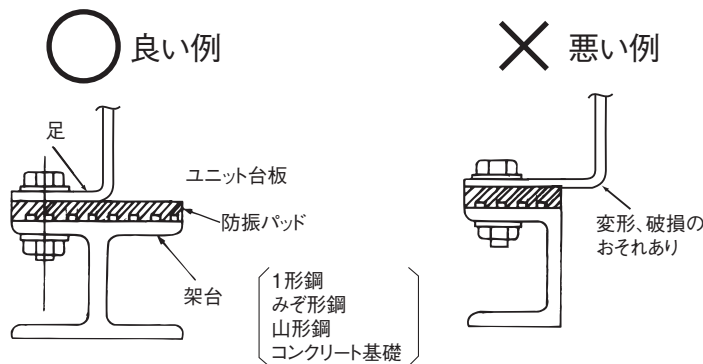

②冷媒配管工事

- 冷媒配管工事は下図の示す内容の他、詳細について据付工事説明書およびテクニカルマニュアルを参考にして施工してください。
- コンデンスンギングユニットはユニットクーラより上方へ置く方が望ましく、やむを得ず下方へ置く場合でも、ロータリ形3m以内としてください。コンデンスンギングユニットをユニットクーラより上方へ置く場合は、油もどりが十分行える吸込配管にしてください。

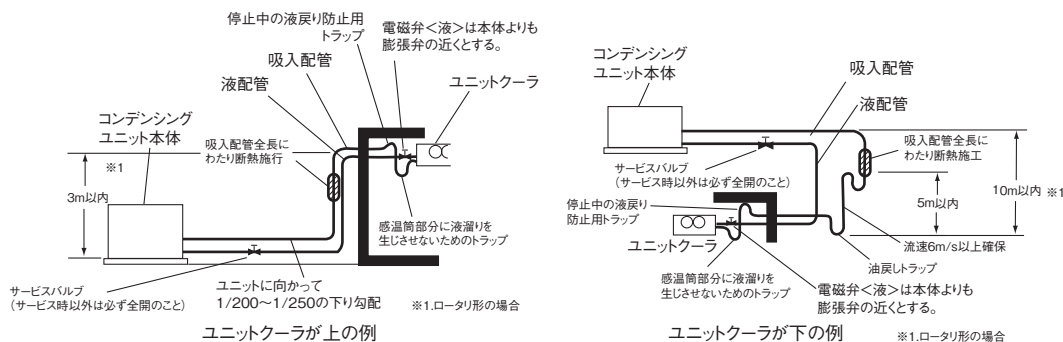

仕様表

外形図

据付関係資料

機種早見表

電気配線図

別売部品・他社推奨品

仕様一式

仕様一式

コントローラ

■最大配管長

最大配管長さは下表の値以下にしてください。

ユニット形名	ERA-RT06A(-BS・BSG)	ERA-RT08,11A(-BS・BSG) ERA-RT08HA(-BS・BSG)	ERA-RT15,22A(-BS・BSG) ERA-RT15,22HA(-BS・BSG)
最大配管長さ(m)	20	30	50

※最大配管長は相当長により制限されます。

■許容冷媒充てん量

最大吸入配管長の場合の冷媒充てん量は、下表の許容冷媒充てん量と同一となります。最大でも許容冷媒充てん量を超えないようにしてください。過充てんすると、高圧カット・始動不良・液バックの原因になります。

(単位: kg)

形名	ERA-RT08A	ERA-RT11A	ERA-RT15, 22A
許容冷媒充てん量	3.2	3.4	5.0
工場出荷時の冷媒充てん量	1.4	1.4	2.0

- 本製品には工場出荷時に冷媒(R449A)を充てんしています。
- 上記の許容冷媒充てん量は全冷媒(R449A, R448A, R404A)で同一です。

(2) ユニットクーラ

① 据付場所

●着霜が少ない場所への据付

ユニットクーラを冷蔵庫の扉の近くに設置すると、扉の開閉時に外気の暖かい湿った空気を吸い込み、冷却器への着霜が増し、冷却能力低下や、送風機ファンの氷結の原因になります。ユニットクーラと扉の距離は、できるだけ離すようにしてください。

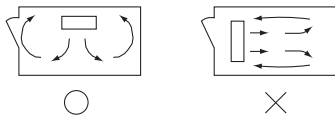

- 通風・サービススペースの確保
本体は冷却器の裏面が壁面に向くように取付け、空気の循環、取付工事やサービス等を考えて、裏面と壁面との間に、30~50cmの間隔をとってください。

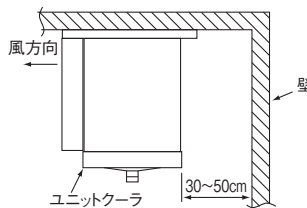

●冷風が到達するような据付

① 縦形、大風量形、広フィン形、作業場向薄形シリーズ

冷蔵庫間口寸法が10m以下の場合には、ユニットクーラを片側方向に並べて取付けてください。10mを超える場合には、両側に向い合わせて取り付けてください。

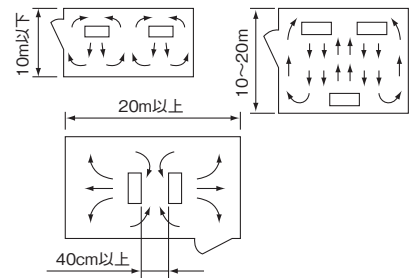

② センター形シリーズ

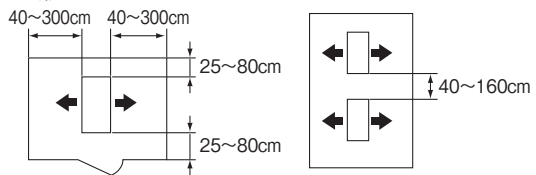

② 据付方法

●据付部の強度は十分に

天井に取付穴φ12mmをあけ、M10ボルトを通して、下側からナットでユニットクーラを固定してください。天井が弱い場合には、取付部に補強材を入れてください。

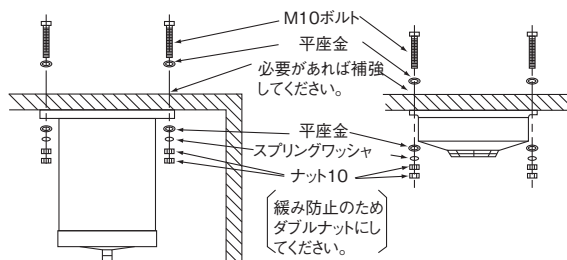

●排水性の確認

排水をよくするため、本体を水平に取付けるとドレンパンに傾斜がつくようになっています。天井が水平でない場合は、1/60以上の下り勾配がとれるように取付けてください。

☆取付後、水を流して水はけを確認してください。またドレンパン前後の傾きを確かめてください。

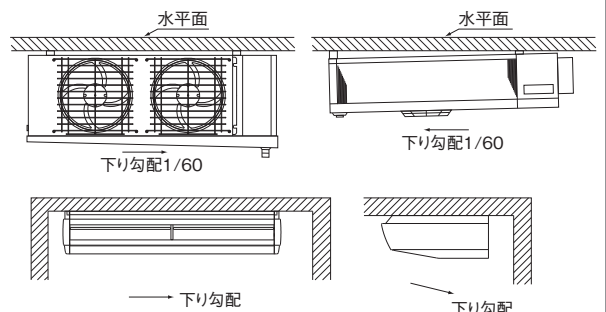

仕様表

外形図

据付関係資料

機種早見表

電気配線図

別売部品・他社推奨品

仕様一式

仕様一式

コントローラ

③冷媒配管

●ロウ付時の不活性ガス使用

配管は内部にごみ、水分等がないよう十分洗浄されたリン脱酸銅管を使用してください。またロウ付時には酸化スケールが生成しないように乾燥窒素ガスなどの不活性ガスを配管に流しながら行ってください。

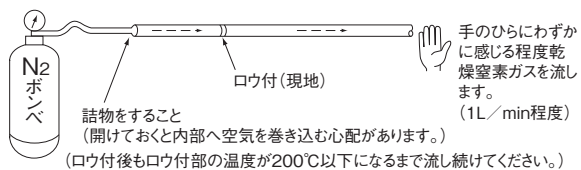

④ドレン配管

●ドレンホース取付け時のお願い

- 下図のようにユニットクーラの排水口にドレンホースをドレンホースバンドで締め、庫外に出してください。
外気の侵入を防ぐため庫外にはエアカットバルブやUトラップ(約250mm)を設けてください。
なお、庫外温度によりUトラップ内で凍結を起こさないようにしてください。ドレンホースには10°の勾配がつくようになっています。ホースを無理に曲げるなどして勾配を変えないでください。ドレンホースの長さが不足する場合は、別売部品を使用してください。
- 下記の場合、凍結防止のためドレンホースを金属管にして断熱材を取付けてください。
 - 30℃以下で使用する場合
 - 冷凍領域(-5~-30℃)で使用し、下記が懸念される場合
 - 霜取運転中に交互デフロストなどによりドレンホースに冷気が当たる
 - その他、運転上ドレンホース凍結のおそれがある
- ドレンホースヒータを取付けの場合(UCR形のみ)、ドレンホースには、断熱材を取り付けしないでください。
- ドレン配管は、他の汚水、排水系統と直結しないで別配管にしてください。
- ドレン配管は、冷媒配管と一緒に固定しないでください。
- 庫外のドレン配管は、劣化防止のため直射日光が当たらないようにしてください。
- 最後にドレン水が流れるかドレンパンから水を流して確認してください。

ドレン排水ホース外形図

(単位: mm)

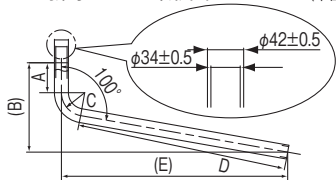

タイプ		A	B	C	D	E
縦形	UCR-T1~3VHA	90mm	246mm	R70	503mm	553mm
	UCH-T3VNA UCL-T3VHA	90mm	269mm	R70	632mm	680mm

縦形 縦形大形

(単位: mm)

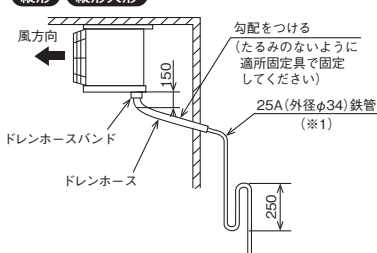

薄形

(単位: mm)

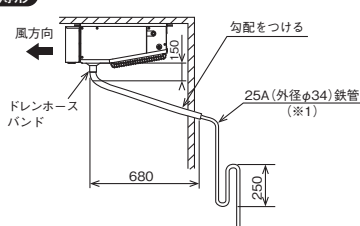

※1 塩ビパイプを使用する場合は、隙間が大きくなり水漏れの原因となりますので、吸水性の無いパッキンなどを巻きつけ、隙間を塞いでください。
・同種のドレンホースには断熱材を取り付けしないでください。

●ドレンホースヒータ取付け時のお願い(UCR形のみ)

ドレンホースヒータは、ドレンホースの内側に挿入します。ドレンホースヒータの発熱部が、庫外側へ出ないようにドレンホースヒータを取り付けてください。ドレンホースヒータは、ドレンホースの長さに合うものを使用してください。

お願い

- ドレンホースヒータは常時通電とし、下図のように取り付けてください。長期停止時など庫内温度が0℃を上回る場合はヒータの通電を切ってください。
- ドレンホースヒータがドレンホースの内部で重なり、ヒータ同士が接触しないように挿入してください(断線や過度に発熱するおそれがあります)。
- ドレンホースヒータ先端の穴に針金などを引っ掛けて挿入し、ドレンホース出口より引っ張ると挿入しやすくなります。
- ドレンホースヒータのリード線がたわまないように端子箱に導き端子台の端子に結線してください(結線する端子番号は、電気回路図を参照してください)。
- リード線の余りは、端子箱内に収納してください。このとき配線が配管や板金エッジ、他のヒータなどに接触しないように配線してください。
- ドレンホースヒータの発熱部およびリード線がユニットクーラのデフロストヒータ・ドレンパンヒータやファンガードヒータに接触しないように固定してください。

A. 付属ドレンホースのみの場合

- ドレンホースヒータの余り部分はドレンパン側に出してください。ドレンパン排水口部の加熱が不十分だと凍結するおそれがあります。

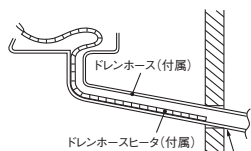

・ヒータは庫内側壁まで伸ばしてください。
※ヒータが庫外に出る場合は20mm以内を目安としてください。はみ出し過ぎると、過加熱によりホースが劣化や損傷するおそれがあります。

B. 延長する場合

- 延長する場合、ヒータなどで延長管内部の凍結対策を実施してください。
- 延長管にヒータを設置する場合は、難燃対策を実施してください。(塩ビ管などは溶けるおそれがあります)
- 延長管との継ぎ目には段差が生じるため、そこで凍結が発生しないようご注意ください。

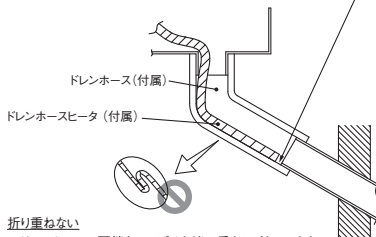

折り重ならない
※ドレンホースの両端をひっぱるなど、重なりがないことを確認してください。ドレンホースヒータは、ねじれたわみがないようにドレンホースに沿わせてください。

ドレンホースヒータ仕様表

UCR-T1~3VHA	0.65m	15W
-------------	-------	-----

⑤膨張弁の調整 (R449A, R448A, R404A 共用機)

膨張弁は製品出荷時R404A 冷媒用に調整済みです。

万一、圧縮機の吸入ガス温度が「各部温度の目安」の表の範囲を超えている場合や、負荷条件に応じて必要な場合は、以下の手順で膨張弁の開度を調節してください。

また、R448A, R449A 冷媒を使用する際は、次ページ「各部温度の目安」の表を目安に調整してください。

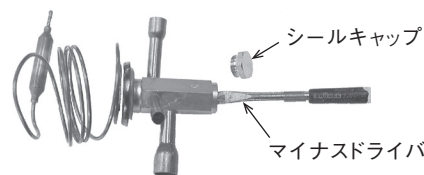

手順

- スピンドルを回転させて膨張弁の値を調整する。
 - 時計回り (右側に回転) … 数値増加
 - 反時計回り (左側に回転) … 数値減少
 膨張弁の調整は、変化量を確認しながらゆっくり行ってください。
- 膨張弁調整後、シールキャップを締め付ける。

お願い

- 適正な運転状態が得られない場合は、冷媒チャージ量および、配管工事や感温筒の取付方法などを再確認してください。

●各部温度の目安

万一、スクロール圧縮機の吸入ガス管温度が下表の範囲を超えている場合は、「膨張弁の調整」項の要領で膨張弁を調整してください。

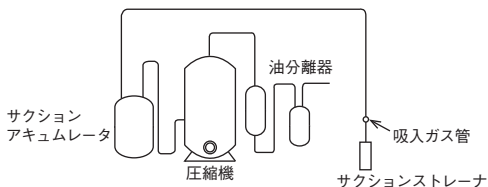

(単位: °C)

機種	UCR 形		UCL 形		UCH 形
使用冷媒	R449A, R448A, R404A				
庫内温度	- 30	- 20	- 5	0	+ 5
蒸発温度	- 40	- 30	- 15	- 10	- 5
各部温度の目安 吸入ガス管	-15 ~ -5	-10 ~ 0	-5 ~ +5	-5 ~ +5	0 ~ +10

・電源: 三相 200V 50/60Hz
 ・凝縮器吸込空気温度: 20 ~ 35 °C

機種形名	工場出荷時の設定値 (静止過熱度 K) ※1	調整スピンドル 1 回転あたりの変化量 MPa	シールキャップ 締め付けトルク N・m	R404A 使用時 初期開度からの調整目安 ※2	R448A/R449A 使用時 全開からの調整目安 ※2
UCH-T08TNA UCL-T08THA	3.75	0.045 (感温筒温度 - 20°C のとき)	約 11	3/4 反時計回り	2・3/4 時計回り
UCH-T1TNA UCL-T1THA	4.0	0.045 (感温筒温度 - 20°C のとき)	約 11	1/2 反時計回り	2・1/4 時計回り
UCH-T1.6TNA UCL-T1.6THA	2.75	0.045 (感温筒温度 - 20°C のとき)	約 11	1/2 反時計回り	3 時計回り
UCH-T2TNA UCL-T2THA	7.5	0.045 (感温筒温度 - 20°C のとき)	約 11	3/4 反時計回り	3 時計回り
UCH-T3VNA UCL-T3VHA	2.25	0.045 (感温筒温度 - 20°C のとき)	約 11	1/2 反時計回り	3 時計回り
UCR-T1VHA	2.5	0.045 (感温筒温度 - 20°C のとき)	約 11	1 反時計回り	2・3/4 時計回り
UCR-T1.6VHA	1.25	0.045 (感温筒温度 - 20°C のとき)	約 11	3/4 反時計回り	3・1/2 時計回り
UCR-T2VHA	1.0	0.045 (感温筒温度 - 20°C のとき)	約 11	1/2 反時計回り	3 時計回り
UCR-T3VHA	2.5	0.045 (感温筒温度 - 20°C のとき)	約 11	1/2 反時計回り	2・3/4 時計回り

※1. R449A, R448A 使用時で感温筒温度が - 20°C のとき。
 ※2. 開度は膨張弁の個体バラつきがあるため、目安として参考にしてください。

(3)コントローラ

風雨が直接かかる場所および冷蔵庫内等の結露する場所に据付けしないでください。

4.電気工事

- 電源容量は始動時の最低電圧が180V、運転中が180~220V、相間アンバランス2%以内を保てるようにしてください。

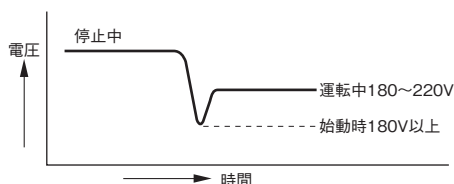

仕様表

外形図

据付関係資料

機種早見表

電気配線図

別売部品・他社推奨品

仕様一式

仕様一式

コントローラ

■施工概要

〈据付工事の流れ〉

〈使用冷媒での留意点〉

工事区分の決定

コンデンシングユニットの仕様確認

- 使用する冷媒に対応していることを確認してください。
(対応冷媒：R449A, R448A, R404A)
- 設計圧力を確認してください。
(E R A - R T 形：高圧 2.94MPa、低圧 1.68MPa)
(E R A - R P 形：高圧 2.94MPa、低圧 1.64MPa)
- 新規配管を使用してください。

施工図作成

ショーケース・ユニットクーラ据付け

- 使用する冷媒に対応していることを確認してください。
(対応冷媒：R449A, R448A, R404A)

冷媒配管工事
(ドライ・クリーン・タイト)

- ※1
配管内部の管理を行ってください。
- ろう付け時は窒素置換を行ってください。
 - フレア加工・フレア部に塗布する油はエーテル油を推奨します。
 - 締付けにはトルクレンチを使用してください。
 - E R A - R T 形ユニットには冷媒 (R449A) がプレチャージされていますので、冷媒充てんの直前まで操作弁は閉じておいてください。
R449A 以外の冷媒 (R448A, R404A) を使用する場合は、プレチャージしているR449A 冷媒を回収してください。

ドレン配管工事

電気工事

コンデンシングユニット基礎工事

コンデンシングユニット据付け

冷媒配管接続工事

※1を参照

気密試験

- 気密試験を実施してください。
E R A - R T 形：(高圧 2.94MPa、低圧 1.68MPa) ×24 時間
E R A - R P 形：(高圧 2.94MPa、低圧 1.64MPa) ×24 時間

防熱工事

真空引き乾燥

- 真空度計で 266Pa に到達後約 1 時間真空引き乾燥を行ってください。
- 専用の逆止弁付き真空ポンプを使用してください。

冷媒充てん

- 適正冷媒量・追加充てん量を確認してください。
- 冷媒は液相から充てんしてください。
- 専用のゲージマニホールドおよび専用のチャージングホースを使用してください。
- 充てん量をユニット正面のメイバンに記録してください。

コンデンシングユニット電気配線工事

試運転

- ショートサイクル運転状態になっていないことを確認してください。
- 低圧カット値が適切か確認してください。

お客様への説明

仕様表

外形図

据付関係資料

機種早見表

電気配線図

別売部品・他社推奨品

仕様一式

仕様一式

コントローラ

冷媒配管工事の注意

1.冷媒変更による冷凍機油の変更

新しい冷凍機油は、不純物等により劣化しやすく、故障の原因となります。



ドライ・クリーン・タイト

従来以上の厳しい配管管理・注意が必要

- ◆既設配管の流用禁止 (配管洗浄を行ったものは除く)
- ◆保管場所の注意・保管時のシール
- ◆無酸化ロウ付けの徹底
- ◆施工工具の扱い注意

2.主な据付・サービス工具の一覧表

使用する機器	R404A	R449A	R448A	備考
ゲージマニホールド	×	×	×	圧力がアップ 油の変更のため併用不可
チャージホース	×	×	×	
冷媒回収ポンベ	×	×	×	
ガス漏れ検知器	△	△	△	使用冷媒に対応して いれば使用可能
冷媒回収装置	△	△	△	
真空ポンプ	△	△	△	逆止弁つきであれば使用可能
フレアナット	○	○	○	
フレアツール	○	○	○	
トルクレンチ	○	○	○	
パイプカッター	○	○	○	
冷媒充てんばかり	○	○	○	

<記号の意味>

- : R22機種用品との共用可能
- △: 条件付でR22機種用品と共用可能
- ×: 新規に準備が必要

3.気密試験

R22用の冷媒漏れ検知機では、漏れを検知できない。



必ず、HFC専用のものを使用

4.真空引き

水分除去のため



真空乾燥を充分に行う

真空ポンプ油が逆流しないように
するため



必ず逆止弁付き
真空ポンプを使用

5.冷媒封入

R449A・R448A・R404Aは、混合冷媒のため、液冷媒でチャージする必要があります。

※ポンベの種類によって、チャージ方法が異なります。

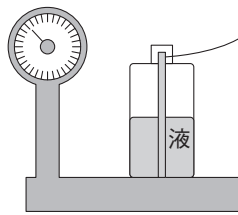

サイフォン管付ポンベ

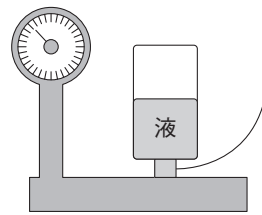

サイフォン管なしポンベ

6.冷媒ポンベの種類

ポンベ上部の色にて識別

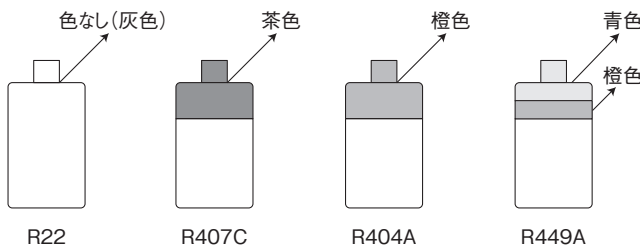

HFC専用サービスツール

HFC対応のサービスツールは、三菱電機ビルテクノサービスまたは、三菱電機システムサービスにおいても取扱いしておりますので、ご照会ください。

使用条件

次の環境では使用しないでください。

- ①他の熱源から直接ふく射熱を受ける所。
- ②ユニットから発生する騒音が隣家の迷惑になる所。
- ③本体の質量に充分耐えられない強度のない所。
- ④工事説明書記載のサービススペースが充分確保できない所。
- ⑤可燃性ガスの発生・流入・滞留・漏れのおそれのある所。
- ⑥酸性の溶液や特殊なスプレー(イオウ系)を頻繁に使用する所。
- ⑦油・蒸気・硫化ガスの多い特殊環境。
(煙突の排気口の近くも含まれます。)
- ⑧降雪地域で、工事説明書記載の防雪対策が施せない所。
- ⑨車両や船舶のように常に振動している所。
- ⑩特殊環境(温泉・化学薬品を使用する場所)
- ⑪ホットガス霜取運転は使用できませんのでご注意ください。
- ⑫付属冷凍としては使用できませんのでご注意ください。

仕様表

外形図

据付関係資料

機種早見表

電気配線図

別売部品・
他社推奨品

仕様一式

仕様一式

コントローラ

一般

庫内温度 +5℃ の場合

入庫 **33%**

坪数 庫内容積 m ³	所要 冷却能力 kW	電源 周波数 Hz	TD 8~17K(目標値)						コントローラ
			ユニットクーラ	一体空冷 コンデンシング ユニット	システム 能力 kW		TD (計算値) K		Qシステム
					R463A-J	R410A	R463A-J	R410A	
9	7.46	50	UCH-D4VNVA	ECOV-D22WA1	8.3	8.3	14.4	14.4	RBH-P35NRC-Q ×1個
65.47		60	"	"	8.4	8.4	13.8	13.7	
10	8.21	50	UCH-D6VNVA	"	9.3	9.2	10.0	9.9	
74.98		60	"	"	9.2	9.1	9.5	9.4	
12	9.70	50	"	ECOV-D30WA1	11.4	11.4	12.3	12.3	
90.31		60	"	"	11.5	11.5	11.6	11.7	
14	11.19	50	UCH-D8VNVA	ECOV-D37WA1	13.1	13.3	11.0	10.8	
105.65		60	"	"	13.2	13.4	10.4	10.2	
16	12.68	50	"	ECOV-D45WA1	15.2	15.4	12.7	12.5	
120.96		60	"	"	15.4	15.6	12.0	11.9	
18	14.16	50	"	"	15.2	15.4	12.7	12.5	
136.32		60	"	"	15.4	15.6	12.0	11.9	
20	15.63	50	UCH-D10VNVA	ECOV-D55WA1	18.4	18.6	12.0	12.1	
151.66		60	"	"	18.5	18.7	11.4	11.5	
24	18.54	50	"	ECOV-D67WA1	19.9	20.0	12.9	13.0	
227.8		60	"	"	20.1	20.2	12.3	12.4	
28	20.56	50	"	ECOV-D75MA1	23.3	24.3	14.9	15.6	
265.9		60	"	"	23.5	24.6	14.3	15.0	
30	21.84	50	"	"	23.3	24.3	14.9	15.6	
285.1		60	"	"	23.5	24.6	14.3	15.0	
35	25.18	50	UCH-D15VNVA	"	25.5	26.8	11.8	11.8	
332.8		60	"	"	25.3	26.9	11.7	11.2	
40	28.55	50	"	ECOV-D110MA1	30.8	32.8	14.1	14.4	
380.5		60	"	"	30.7	33.3	14.0	13.8	
45	31.87	50	UCH-D10VNVA×2	"	33.7	35.6	11.0	11.6	
428.2		60	"	"	33.9	35.8	10.4	11.0	
50	35.21	50	"	ECOV-D150MA1	45.5	47.4	14.6	15.2	
475.8		60	"	"	46.0	47.8	14.0	14.6	
60	41.64	50	"	"	45.5	47.4	14.6	15.2	
571.5		60	"	"	46.0	47.8	14.0	14.6	
70	48.14	50	UCH-D15VNVA×2	"	49.9	53.1	11.6	11.6	
667.1		60	"	"	49.5	53.4	11.5	11.1	
80	54.52	50	UCH-D10VNVA, UCH-D15VNVA	ECOV-D185MA1	56.3	59.4	15.0	15.5	
762.7		60	"	"	56.6	60.1	14.7	14.8	
90	60.93	50	UCH-D15VNVA×2	ECOV-D225MA1	61.2	63.8	14.0	14.0	
858.3		60	"	"	61.0	64.5	13.9	13.3	
100	68.50	50	UCH-D10VNVA×2, UCH-D15VNVA	ECOV-D270MA1	77.9	81.9	14.7	15.2	
969.9		60	"	"	78.3	82.9	14.3	14.5	

計算条件:
 外気温度:32℃ 外気湿度:70%
 断熱材厚さ:40mm
 入庫品温度:庫内温度+15K 入庫品比熱:3349.0J/kg・K
 収容量:400kg/m³ 収容率:60% 入庫物冷却時間:24時間
 1日の入庫量が収容量の33%
 電灯負荷:自動計算 作業員負荷:自動計算 換気負荷:自動計算
 冷媒配管長:10m 着霜補正係数:1.00
 ECOV-D**WA1およびECOV-D**MA1タイプは液配管断熱有りモード

注) 機種選定の際は冷凍・冷蔵庫の負荷と、クールマルチのシステム冷却能力を照らし合わせてお選びください。
 特に既設の機種から入替える場合は、単に既設機と同一馬力を選ばず、必ず冷却能力を確認して選定ください。

仕様表

外形図

据付関係資料

機種早見表

電気配線図

別売部品・他社推奨品

仕様一式

仕様一式

コントローラ

一般

庫内温度 0℃ の場合

入庫 33%

坪数 庫内容積 m ³	冷所要 能力 kW	電源周波数 Hz	TD 8~17K(目標値)						コントローラ	
			ユニットクーラ	一体空冷 コンデンス ユニット	システム 能力 kW		TD (計算値) K		Qシステム	
					R463A-J	R410A	R463A-J	R410A		
6 45.0	4.98	50	UCL-D4VHA	ECOVD-15WA1	5.8	5.8	10.8	10.8	RBS-P20HRC-Q ×1個	
		60	"	"	5.9	5.9	10.3	10.3		
7 52.5	5.82	50	"	ECOVD-22WA1	7.3	7.3	13.3	13.4		
		60	"	"	7.4	7.4	12.8	12.8		
8 60.0	6.44	50	UCL-D5VHA	"	7.5	7.7	12.2	11.5		
		60	"	"	7.7	7.9	11.5	10.8		
9 65.47	6.86	50	"	"	7.5	7.7	12.2	11.5		
		60	"	"	7.7	7.9	11.5	10.8		
10 74.98	7.68	50	"	ECOVD-30WA1	9.2	9.5	14.8	14.0		
		60	"	"	9.4	9.7	13.9	13.1		
12 90.31	8.97	50	UCL-D6VHA	"	10.0	10.0	11.4	11.4		
		60	"	"	10.0	10.0	10.8	10.8		
14 105.65	10.19	50	UCL-D8VHA	ECOVD-37WA1	11.6	11.7	10.3	10.0		
		60	"	"	11.6	11.7	9.7	9.5		
16 120.96	11.50	50	"	ECOVD-45WA1	13.4	13.5	11.8	11.6		
		60	"	"	13.6	13.6	11.2	11.0		
18 136.32	12.69	50	UCL-D10VHA	"	14.1	14.1	9.8	9.8		
		60	"	"	14.1	14.2	9.3	9.3		
20 151.66	13.99	50	"	ECOVD-55WA1	16.2	16.2	11.2	11.2		
		60	"	"	16.3	16.3	10.6	10.6		
24 227.8	18.95	50	"	ECOVD-75MA1	20.4	21.4	13.8	14.5		
		60	"	"	20.6	21.6	13.3	13.9		
28 265.9	21.80	50	UCL-D15VHA	"	22.3	23.8	10.9	11.0		
		60	"	"	22.1	23.9	10.8	10.5		
30 285.1	24.18	50	"	ECOVD-98MA1	24.6	26.1	12.0	12.1		
		60	"	"	24.5	26.3	11.9	11.5		
35 332.8	26.65	50	"	ECOVD-110MA1	27.0	28.9	13.1	13.4		
		60	"	"	26.8	29.2	13.0	12.8		
40 380.5	30.17	50	UCL-D10VHA、UCL-D15VHA	"	30.6	32.4	8.8	9.0		
		60	"	"	30.4	32.4	8.6	8.6		
45 428.2	33.66	50	UCL-D10VHA×2	ECOVD-150MA1	40.2	41.8	13.6	14.1		
		60	"	"	40.5	42.2	13.0	13.6		
50 475.8	37.18	50	"	"	40.2	41.8	13.6	14.1		
		60	"	"	40.5	42.2	13.0	13.6		
60 571.5	43.90	50	UCL-D10VHA、UCL-D15VHA	ECOVD-185MA1	49.8	52.3	14.0	14.4		
		60	"	"	49.8	52.9	13.7	13.7		
70 667.1	50.67	50	UCL-D15VHA×2	"	51.9	55.0	12.7	12.7		
		60	"	"	51.5	55.5	12.5	12.1		
80 762.7	57.34	50	UCL-D15VHA×3	ECOVD-225MA1	59.0	62.6	9.7	9.7		
		60	"	"	58.3	62.7	9.6	9.2		
90 858.3	64.04	50	UCL-D10VHA×2、UCL-D15VHA	ECOVD-270MA1	68.6	72.6	13.7	14.2		
		60	"	"	68.8	73.4	13.3	13.6		
100 969.9	71.95	50	"	ECOVD-300MA1	72.9	76.4	14.5	14.9		
		60	"	"	73.2	77.3	14.1	14.3		

計算条件:
 外気温度:32℃ 外気湿度:70%
 断熱材厚さ:40mm
 入庫品温度:庫内温度+15K 入庫品比熱:3349.0J/kg・K
 収容量:400kg/m³ 収容率:60% 入庫物冷却時間:24時間
 1日の入庫量が収容量の33%
 電灯負荷:自動計算 作業員負荷:自動計算 換気負荷:自動計算
 冷媒配管長:10m 着霜補正係数:0.95
 ECOVD**WA1およびECOVD**MA1タイプは液配管断熱有りモード

注) 機種選定の際は冷凍・冷蔵庫の負荷と、クールマルチのシステム冷却能力を照らし合わせてお選びください。
 特に既設の機種から入替える場合は、単に既設機と同一馬力を選ばず、必ず冷却能力を確認して選定ください。

仕様表

外形図

据付関係資料

機種早見表

電気配線図

別売部品・他社推奨品

仕様一式

仕様一式

コントローラ

一般

庫内温度 -25℃ の場合

入庫 **33%**

仕様表
外形図
据付関係資料
機種早見表
電気配線図
別売部品・他社推奨品
仕様一式
仕様一式
コントローラ

坪数 庫内容積 m ³	所要 冷却能力 kW	電源 周波数 Hz	TD 8~17K(目標値)						コントローラ
			ユニットクーラ	一体空冷 コンデensing ユニット	システム 能力 kW		TD (計算値) K		Qシステム
					R463A-J	R410A	R463A-J	R410A	
2 17.6	1.87	50	UCR-D3VHA	ECOVD-15WA1	2.1	2.1	11.9	11.8	RBS-P20HRC-Q ×1個
		60	"	"	2.1	2.1	11.7	11.6	
3 25.9	2.27	50	UCR-D4VHA	ECOVD-22WA1	2.8	2.9	11.0	11.1	
		60	"	"	2.8	2.9	10.6	10.7	
4 34.7	2.78	50	UCR-D5VHA	"	3.0	3.0	9.6	9.7	
		60	"	"	3.1	3.1	9.2	9.3	
5 43.9	3.28	50	"	ECOVD-30WA1	3.9	3.9	12.2	12.3	
		60	"	"	3.9	4.0	11.7	11.8	
6 53.0	3.81	50	UCR-D6VHA	"	4.2	4.3	10.1	10.2	
		60	"	"	4.3	4.4	9.5	9.6	
7 62.2	4.30	50	"	ECOVD-37WA1	4.7	4.7	11.1	11.1	
		60	"	"	4.7	4.7	10.4	10.4	
8 71.4	4.80	50	"	ECOVD-45WA1	5.2	5.2	12.3	12.2	
		60	"	"	5.3	5.3	11.7	11.6	
9 81.1	5.23	50	UCR-D8VHA	ECOVD-55WA1	6.2	6.6	12.2	13.0	
		60	"	"	6.2	6.6	11.6	12.4	
10 90.3	5.73	50	UCR-D10VHA	"	6.8	7.3	9.9	10.1	
		60	"	"	6.9	7.3	9.2	9.6	
12 109.2	6.61	50	"	ECOVD-67WA1	7.3	7.8	10.4	10.8	
		60	"	"	7.4	7.8	9.7	10.2	
14 128.1	7.52	50	"	ECOVD-75A1	8.6	9.0	12.0	12.3	
		60	"	"	8.7	9.1	11.3	11.8	
16 147.0	8.43	50	UCR-D15VHA	ECOVD-98A1	9.4	10.1	12.2	12.0	
		60	"	"	9.6	10.2	11.2	11.5	
18 165.9	9.32	50	UCR-D20VHA	"	10.4	11.0	9.5	9.6	
		60	"	"	10.4	11.0	9.0	9.3	
20 184.8	10.21	50	"	ECOVD-110A1	11.3	12.0	10.3	10.4	
		60	"	"	11.3	11.9	9.8	10.0	
24 222.6	11.95	50	"	ECOVD-150A1	15.6	16.5	14.0	14.1	
		60	"	"	15.8	16.7	13.3	13.5	
28 260.4	13.71	50	UCR-D10VHA, UCR-D15VHA	"	17.2	18.3	11.6	11.6	
		60	"	"	17.5	18.3	10.8	11.1	
30 279.8	14.48	50	"	"	17.2	18.3	11.6	11.6	
		60	"	"	17.5	18.3	10.8	11.1	
35 491.0	22.32	50	UCR-D20VHA×2	ECOVD-270A1	26.7	28.2	12.0	12.1	
		60	"	"	26.9	28.3	11.4	11.6	
40 562.3	25.19	50	"	ECOVD-300A1	27.7	29.3	12.5	12.6	
		60	"	"	28.0	29.4	11.8	12.1	

計算条件:
 外気温度:32℃ 外気湿度:70%
 断熱材厚さ:100mm 庫内高:1~30坪3,000mm、35~70坪4,500mm
 入庫品温度:庫内温度+15K 入庫品比熱:1.68kJ/kg・K
 収容量:400kg/m³ 収容率:60% 入庫物冷却時間:24時間
 1日の入庫量が収容量の33%
 電灯負荷:自動計算 作業員負荷:自動計算 換気負荷:自動計算
 冷媒配管長:10m 着霜補正係数:0.75
 ECOVD**WA1タイプは液配管断熱有りモード

注) 機種選定の際は冷凍・冷蔵庫の負荷と、クールマルチのシステム冷却能力を照らし合わせてお選びください。
 特に既設の機種から入替える場合は、単に既設機と同一馬力を選ばず、必ず冷却能力を確認して選定ください。

一般

庫内温度 -30℃ の場合

入庫 33%

坪数 庫内容積 m ³	所要 冷却能力 kW	電源 周波数 Hz	TD 8~17K(目標値)						コントローラ	
			ユニットクーラ	一体空冷 コンデensing ユニット	システム 能力 kW		TD (計算値) K		Qシステム	
					R463A-J	R410A	R463A-J	R410A		
2 17.1	1.79	50	UCR-D3VHA	ECOVD-22WA1	2.2	2.2	12.1	12.2	RBS-P20HRC-Q ×1個	
		60	"	"	2.2	2.2	11.9	12.0		
3 25.9	2.38	50	UCR-D5VHA	"	2.5	2.6	8.2	8.3		
		60	"	"	2.6	2.6	7.8	7.9		
4 34.7	2.89	50	"	ECOVD-30WA1	3.3	3.4	10.6	10.6		
		60	"	"	3.4	3.4	10.1	10.2		
5 43.9	3.43	50	UCR-D6VHA	ECOVD-37WA1	4.0	4.0	9.5	9.6		
		60	"	"	4.1	4.1	9.0	9.1		
6 53.0	3.98	50	"	ECOVD-45WA1	4.5	4.5	10.6	10.8		
		60	"	"	4.6	4.6	10.0	10.1		
7 62.2	4.50	50	UCR-D8VHA	ECOVD-55WA1	5.3	5.8	10.6	11.5		
		60	"	"	5.3	5.8	10.0	10.9		
8 71.4	5.03	50	UCR-D10VHA	"	5.8	6.4	8.6	8.9		
		60	"	"	5.9	6.4	7.8	8.4		
9 81.1	5.47	50	"	ECOVD-67WA1	6.2	6.8	9.1	9.4		
		60	"	"	6.3	6.8	8.3	9.0		
10 90.3	6.00	50	"	ECOVD-75A1	7.2	7.7	10.4	10.6		
		60	"	"	7.4	7.7	9.7	10.1		
12 109.2	6.90	50	UCR-D15VHA	ECOVD-98A1	8.0	8.6	10.5	10.3		
		60	"	"	8.2	8.6	9.6	9.8		
14 128.1	7.85	50	"	ECOVD-110A1	8.7	9.4	11.3	11.1		
		60	"	"	8.9	9.4	10.3	10.6		
16 147.0	8.79	50	UCR-D20VHA	"	9.6	10.2	8.8	8.9		
		60	"	"	9.5	10.1	8.4	8.6		
18 165.9	9.70	50	"	ECOVD-150A1	13.5	14.3	12.2	12.3		
		60	"	"	13.6	14.4	11.5	11.8		
20 184.8	10.62	50	"	"	13.5	14.3	12.2	12.3		
		60	"	"	13.6	14.4	11.5	11.8		
24 222.6	12.43	50	UCR-D10VHA、UCR-D15VHA	"	14.6	15.6	10.0	10.0		
		60	"	"	14.9	15.6	9.2	9.6		
28 260.4	14.24	50	"	ECOVD-185A1	16.0	17.0	10.9	10.8		
		60	"	"	16.3	17.0	10.0	10.4		
30 279.8	15.04	50	UCR-D15VHA、UCR-D20VHA	"	17.0	18.0	9.2	9.1		
		60	"	"	17.0	17.9	8.6	8.7		

計算条件:
 外気温度:32℃ 外気湿度:70%
 断熱材厚さ:100mm 庫内高:1~30坪3,000mm、35~70坪4,500mm
 入庫品温度:庫内温度+15K 入庫品比熱:1.68kJ/kg・K
 収容量:400kg/m³ 収容率:60% 入庫物冷却時間:24時間
 1日の入庫量が収容量の33%
 電灯負荷:自動計算 作業員負荷:自動計算 換気負荷:自動計算
 冷熱配管長:10m 着霜補正係数:0.75
 ECOVD**WA1タイプは液配管断熱有りモード

注) 機種選定の際は冷凍・冷蔵庫の負荷と、クールマルチのシステム冷却能力を照らし合わせてお選びください。
 特に既設の機種から入替える場合は、単純に既設機と同一馬力を選ばず、必ず冷却能力を確認して選定ください。

仕様表

外形図

据付関係資料

機種早見表

電気配線図

別売部品・
他社推奨品

仕様一式

仕様一式

コントローラ

一般

庫内温度 +5℃ の場合

入庫 15%

坪数 庫内容積 m ³	所要 冷却能力 kW	電源 周波数 Hz	TD 8~17K(目標値)						コントローラ
			ユニットクーラ	一体空冷 コンデンシング ユニット	システム 能力 kW		TD (計算値) K		Qシステム
					R463A-J	R410A	R463A-J	R410A	
10 74.98	4.97	50	UCH-D4VNA	ECOV-D15WA1	6.7	6.7	11.7	11.7	RBH-P35NRC-Q ×1個
12 90.31		60	"	"	6.8	6.8	11.2	11.2	
14 105.65	5.74	50	"	"	6.7	6.7	11.7	11.7	
16 120.98		60	"	"	6.8	6.8	11.2	11.2	
18 136.32	6.60	50	"	ECOV-D22WA1	8.3	8.3	14.4	14.4	
20 151.66		60	"	"	8.4	8.4	13.8	13.7	
24 182.33	7.36	50	UCH-D5VNA	"	8.6	8.8	13.2	12.3	
28 209.33		60	"	"	8.8	8.9	12.4	11.6	
30 228.55	8.12	50	"	"	8.6	8.8	13.2	12.3	
35 332.8		60	"	"	8.8	8.9	12.4	11.6	
40 380.5	10.19	50	UCH-D6VNA	ECOV-D30WA1	11.4	11.4	12.3	12.3	
45 428.2		60	"	"	11.5	11.5	11.6	11.7	
50 475.8	11.90	50	UCH-D8VNA	ECOV-D37WA1	13.1	13.3	11.0	10.8	
60 571.5		60	"	"	13.2	13.4	10.4	10.2	
70 667.1	13.40	50	"	ECOV-D45WA1	15.2	15.4	12.7	12.5	
80 762.7		60	"	"	15.4	15.6	12.0	11.9	
90 858.3	14.40	50	UCH-D10VNA	"	16.1	16.2	10.5	10.6	
100 969.9		60	"	"	16.1	16.2	10.0	10.0	
	16.18	50	"	ECOV-D55WA1	18.4	18.6	12.0	12.1	
		60	"	"	18.5	18.7	11.4	11.5	
	18.26	50	"	ECOV-D67WA1	19.9	20.0	12.9	13.0	
		60	"	"	20.1	20.2	12.3	12.4	
	20.28	50	"	ECOV-D75MA1	23.3	24.3	14.9	15.6	
		60	"	"	23.5	24.6	14.3	15.0	
	22.34	50	"	"	23.3	24.3	14.9	15.6	
		60	"	"	23.5	24.6	14.3	15.0	
	26.17	50	UCH-D15VNA	ECOV-D98MA1	28.3	29.6	13.0	13.0	
		60	"	"	28.0	29.9	12.9	12.4	
	30.07	50	"	ECOV-D110MA1	30.8	32.8	14.1	14.4	
		60	"	"	30.7	33.3	14.0	13.8	
	33.86	50	UCH-D10VNA、UCH-D15VNA	"	34.8	36.8	9.5	9.7	
		60	"	"	34.4	36.5	9.2	9.1	
	37.66	50	UCH-D10VNA×2	ECOV-D150MA1	45.5	47.4	14.6	15.2	
		60	"	"	46.0	47.8	14.0	14.6	
	42.20	50	"	"	45.5	47.4	14.6	15.2	
		60	"	"	46.0	47.8	14.0	14.6	

計算条件:
 外気温度:32℃ 外気湿度:70%
 断熱材厚さ:40mm
 入庫品温度:庫内温度+15K 入庫品比熱:3349.0J/kg・K
 収容量:400kg/m³ 収容率:60% 入庫物冷却時間:24時間
 1日の入庫量が収容量の15%
 電灯負荷:自動計算 作業員負荷:自動計算 換気負荷:自動計算
 冷媒配管長:10m 着霜補正係数:1.00
 ECOV-D**WA1およびECOV-D**MA1タイプは液配管断熱有りモード

注) 機種選定の際は冷凍・冷蔵庫の負荷と、クールマルチのシステム冷却能力を照らし合わせてお選びください。
 特に既設の機種から入替える場合は、単純に既設機と同一馬力を選ばず、必ず冷却能力を確認して選定ください。

仕様表

外形図

据付関係資料

機種早見表

電気配線図

別売部品・他社推奨品

仕様一式

仕様一式

コントローラ

一般

庫内温度 0℃ の場合

入庫 15%

坪数 庫内容積 m ³	所要 冷却能力 kW	電源 周波数 Hz	TD 8~17K(目標値)						コントローラ	
			ユニットクーラ	一体空冷 コンデンシング ユニット	システム 能力 kW		TD (計算値) K		Qシステム	
					R463A-J	R410A	R463A-J	R410A		
10 74.98	3.40	50	UCL-D3VHA	ECOVD-D15WA1	4.9	4.8	16.7	16.6	RBS-P20HRC-Q ×1個	
12 90.31		60	"	"	5.0	4.9	16.0	15.9		
14 105.65	4.12	50	"	"	4.9	4.8	16.7	16.6		
16 120.98		60	"	"	5.0	4.9	16.0	15.9		
18 136.32	7.20	50	UCL-D6VHA	ECOVD-D22WA1	8.1	8.1	9.3	9.2		
20 151.66		60	"	"	8.1	8.1	8.9	8.8		
24 182.33	8.03	50	"	ECOVD-D30WA1	10.0	10.0	11.4	11.4		
28 209.33		60	"	"	10.0	10.0	10.8	10.8		
30 228.55	8.85	50	"	"	10.0	10.0	11.4	11.4		
35 332.8		60	"	"	10.0	10.0	10.8	10.8		
40 380.5	10.90	50	UCL-D8VHA	ECOVD-D45WA1	13.4	13.5	11.8	11.6		
45 428.2		60	"	"	13.6	13.6	11.2	11.0		
50 475.8	12.80	50	UCL-D10VHA	"	14.1	14.1	9.8	9.8		
60 571.5		60	"	"	14.1	14.2	9.3	9.3		
70 667.1	14.40	50	"	ECOVD-D55WA1	16.2	16.2	11.2	11.2		
80 762.7		60	"	"	16.3	16.3	10.6	10.6		
90 858.3	15.49	50	"	ECOVD-D67WA1	17.5	17.5	12.0	12.0		
100 969.9		60	"	"	17.6	17.6	11.4	11.4		
	17.66	50	"	ECOVD-D75MA1	20.4	21.3	13.8	14.4		
		60	"	"	20.6	21.5	13.3	13.8		
	19.89	50	UCL-D15VHA	"	20.4	21.4	13.8	14.5		
		60	"	"	20.6	21.6	13.3	13.9		
	22.08	50	"	ECOVD-D98MA1	22.3	23.8	10.9	11.0		
		60	"	"	22.1	23.9	10.8	10.5		
	24.31	50	"	"	24.6	26.1	12.0	12.1		
		60	"	"	24.5	26.3	11.9	11.5		
	28.44	50	UCL-D10VHA×2	ECOVD-D110MA1	29.4	30.9	10.1	10.6		
		60	"	"	29.5	31.0	9.6	10.1		
	32.60	50	"	ECOVD-D150MA1	40.2	41.8	13.6	14.1		
		60	"	"	40.5	42.2	13.0	13.6		
	36.69	50	"	"	40.2	41.8	13.6	14.1		
		60	"	"	40.5	42.2	13.0	13.6		
	40.78	50	UCL-D10VHA、UCL-D15VHA	"	42.1	44.3	12.0	12.2		
		60	"	"	42.0	44.6	11.7	11.7		
	45.65	50	"	ECOVD-D185MA1	49.8	52.4	14.0	14.4		
		60	"	"	49.8	53.0	13.7	13.8		

計算条件:
 外気温度:32℃ 外気湿度:70%
 断熱材厚さ:40mm
 入庫品温度:庫内温度+15K 入庫品比熱:3349.0J/kg・K
 収容量:400kg/m³ 収容率:60% 入庫物冷却時間:24時間
 1日の入庫量が収容量の15%
 電灯負荷:自動計算 作業員負荷:自動計算 換気負荷:自動計算
 冷媒配管長:10m 着霜補正係数:0.95
 ECOVD-D**WA1およびECOVD-D**MA1タイプは液配管断熱有りモード

注) 機種選定の際は冷凍・冷蔵庫の負荷と、クールマルチのシステム冷却能力を照らし合わせてお選びください。
 特に既設の機種から入替える場合は、単純に既設機と同一馬力を選ばず、必ず冷却能力を確認して選定ください。

仕様表

外形図

据付関係資料

機種早見表

電気配線図

別売部品・
他社推奨品

仕様一式

仕様一式

コントローラ

一般

庫内温度 -25℃ の場合

入庫 15%

仕様表

外形図

据付関係資料

機種早見表

電気配線図

別売部品・他社推奨品

仕様一式

仕様一式

コントローラ

坪数 庫内容積 m ³	所要 冷却能力 kW	電源 周波数 Hz	TD 8~17K(目標値)						コントローラ	
			ユニットクーラ	一体空冷 コンデンスン ユニット	システム 能力 kW		TD (計算値) K		Qシステム	
					R463A-J	R410A	R463A-J	R410A		
2 17.7	1.45	50	UCR-D3VHA	ECOVD-15WA1	2.1	2.1	11.9	11.8	RBS-P20HRC-Q ×1個	
		60	"	"	2.1	2.1	11.7	11.6		
3 26.4	2.08	50	UCR-D4VHA	"	2.3	2.3	9.2	9.1		
		60	"	"	2.3	2.3	8.8	8.8		
4 35.2	2.41	50	"	ECOVD-22WA1	2.8	2.9	11.0	11.1		
		60	"	"	2.8	2.9	10.6	10.7		
5 43.9	2.67	50	UCR-D5VHA	"	3.0	3.0	9.6	9.7		
		60	"	"	3.1	3.1	9.2	9.3		
6 53.0	3.07	50	"	ECOVD-30WA1	3.9	3.9	12.2	12.3		
		60	"	"	3.9	4.0	11.7	11.8		
7 62.2	3.43	50	"	"	3.9	3.9	12.2	12.3		
		60	"	"	3.9	4.0	11.7	11.8		
8 71.4	3.81	50	UCR-D6VHA	"	4.2	4.3	10.1	10.2		
		60	"	"	4.3	4.4	9.5	9.6		
9 81.1	4.10	50	"	ECOVD-37WA1	4.7	4.7	11.1	11.1		
		60	"	"	4.7	4.7	10.4	10.4		
10 90.3	4.48	50	"	ECOVD-45WA1	5.2	5.2	12.3	12.2		
		60	"	"	5.3	5.3	11.7	11.6		
12 109.2	5.10	50	UCR-D8VHA	ECOVD-55WA1	6.2	6.6	12.2	13.0		
		60	"	"	6.2	6.6	11.6	12.4		
14 128.1	5.75	50	UCR-D10VHA	"	6.8	7.3	9.9	10.1		
		60	"	"	6.9	7.3	9.2	9.6		
16 147.0	6.38	50	"	ECOVD-67WA1	7.3	7.8	10.4	10.8		
		60	"	"	7.4	7.8	9.7	10.2		
18 165.9	7.02	50	"	ECOVD-75A1	8.6	9.0	12.0	12.3		
		60	"	"	8.7	9.1	11.3	11.8		
20 184.8	7.64	50	UCR-D15VHA	"	8.6	9.3	11.2	11.0		
		60	"	"	8.8	9.3	10.3	10.6		
24 222.6	8.87	50	UCR-D20VHA	ECOVD-98A1	10.4	11.0	9.5	9.6		
		60	"	"	10.4	11.0	9.0	9.3		
28 260.4	10.09	50	"	ECOVD-110A1	11.3	12.0	10.3	10.4		
		60	"	"	11.3	11.9	9.8	10.0		
30 279.8	10.60	50	UCR-D10VHA、UCR-D15VHA	"	12.2	13.0	8.5	8.4		
		60	"	"	12.2	12.9	7.7	8.0		
35 491.0	15.52	50	"	ECOVD-150A1	17.2	18.3	11.6	11.6		
		60	"	"	17.5	18.3	10.8	11.1		
40 562.3	17.39	50	UCR-D15VHA×2	ECOVD-225A1	19.7	21.0	12.7	12.3		
		60	"	"	20.2	21.0	11.6	11.8		
45 645.5	19.54	50	UCR-D15VHA、UCR-D20VHA	"	20.9	22.0	11.1	11.0		
		60	"	"	21.1	22.0	10.4	10.5		
50 704.9	21.08	50	"	ECOVD-270A1	25.3	26.9	13.4	13.3		
		60	"	"	25.8	27.1	12.5	12.8		
60 849.1	24.52	50	UCR-D20VHA×2	ECOVD-300A1	27.7	29.3	12.5	12.6		
		60	"	"	28.0	29.4	11.8	12.1		
70 921.2	26.19	50	"	"	27.7	29.3	12.5	12.6		
		60	"	"	28.0	29.4	11.8	12.1		

計算条件:
 外気温度:32℃ 外気湿度:70%
 断熱材厚さ:100mm 庫内高:1~30坪3,000mm、35~70坪4,500mm
 入庫品温度:庫内温度+15K 入庫品比熱:1.68kJ/kg・K
 収容量:400kg/m³ 収容率:60% 入庫物冷却時間:24時間
 1日の入庫量が収容量の15%
 電灯負荷:自動計算 作業員負荷:自動計算 換気負荷:自動計算

冷媒配管長:10m 霜補正係数:0.75
 ECOVD**WA1タイプは液配管断熱有りモード

注) 機種選定の際は冷凍・冷蔵庫の負荷と、クールマルチのシステム冷却能力を照らし合わせてお選びください。
 特に既設の機種から入替える場合は、単純に既設機と同一馬力を選ばず、必ず冷却能力を確認して選定ください。

一般

庫内温度 -30℃ の場合

入庫 15%

坪数 庫内容積 m ³	所要 冷却能力 kW	電源 周波数 Hz	TD 8~17K(目標値)						コントローラ	
			ユニットクーラ	一体空冷 コンデンシング ユニット	システム 能力 kW		TD (計算値) K		Qシステム	
					R463A-J	R410A	R463A-J	R410A		
2 17.1	1.56	50	UCR-D3VHA	ECOVD-D15WA1	1.8	1.8	10.2	10.2	RBS-P20HRC-Q ×1個	
		60	"	"	1.8	1.8	10.0	10.1		
3 25.9	2.01	50	UCR-D4VHA	ECOVD-D22WA1	2.4	2.4	9.4	9.4		
		60	"	"	2.4	2.4	9.1	9.1		
4 34.7	2.41	50	UCR-D5VHA	"	2.5	2.6	8.2	8.3		
		60	"	"	2.6	2.6	7.8	7.9		
5 43.9	2.83	50	"	ECOVD-D30WA1	3.3	3.4	10.6	10.6		
		60	"	"	3.4	3.4	10.1	10.2		
6 53.0	3.24	50	UCR-D6VHA	"	3.6	3.7	8.7	8.8		
		60	"	"	3.7	3.7	8.2	8.3		
7 62.2	3.63	50	"	ECOVD-D37WA1	4.0	4.0	9.5	9.6		
		60	"	"	4.1	4.1	9.0	9.1		
8 71.4	4.04	50	"	ECOVD-D45WA1	4.5	4.5	10.6	10.8		
		60	"	"	4.6	4.6	10.0	10.1		
9 81.1	4.34	50	UCR-D8VHA	ECOVD-D55WA1	5.3	5.8	10.6	11.5		
		60	"	"	5.3	5.8	10.0	10.9		
10 90.3	4.74	50	"	"	5.3	5.8	10.6	11.5		
		60	"	"	5.3	5.8	10.0	10.9		
12 109.2	5.39	50	UCR-D10VHA	ECOVD-D67WA1	6.2	6.8	9.1	9.4		
		60	"	"	6.3	6.8	8.3	9.0		
14 128.1	6.08	50	"	ECOVD-D75A1	7.2	7.7	10.4	10.6		
		60	"	"	7.4	7.7	9.7	10.1		
16 147.0	6.74	50	UCR-D15VHA	"	7.3	7.9	9.6	9.5		
		60	"	"	7.4	7.9	8.8	9.0		
18 165.9	7.40	50	"	ECOVD-D98A1	8.0	8.6	10.5	10.3		
		60	"	"	8.2	8.6	9.6	9.8		
20 184.8	8.05	50	"	ECOVD-D110A1	8.7	9.4	11.3	11.1		
		60	"	"	8.9	9.4	10.3	10.6		
24 222.6	9.35	50	UCR-D20VHA	"	9.6	10.2	8.8	8.9		
		60	"	"	9.5	10.1	8.4	8.6		
28 260.4	10.63	50	"	ECOVD-D150A1	13.5	14.3	12.2	12.3		
		60	"	"	13.6	14.4	11.5	11.8		
30 279.8	11.16	50	"	"	13.5	14.3	12.2	12.3		
		60	"	"	13.6	14.4	11.5	11.8		
35 491.0	16.28	50	UCR-D15VHA, UCR-D20VHA	ECOVD-D225A1	17.7	18.8	9.6	9.5		
		60	"	"	17.8	18.6	8.9	9.1		
40 562.3	18.24	50	"	ECOVD-D270A1	21.7	23.2	11.6	11.5		
		60	"	"	22.0	23.2	10.8	11.1		
45 633.6	20.22	50	UCR-D20VHA×2	"	22.7	24.1	10.3	10.4		
		60	"	"	22.7	24.0	9.8	10.0		
50 704.9	22.08	50	"	ECOVD-D300A1	23.7	25.1	10.8	10.8		
		60	"	"	23.7	25.0	10.2	10.4		

計算条件:
 外気温度:32℃ 外気湿度:70%
 断熱材厚さ:100mm 庫内高:1~30坪3,000mm, 35~70坪4,500mm
 入庫品温度:庫内温度+15K 入庫品比熱:1.68kJ/kg・K
 収容量:400kg/m³ 収容率:60% 入庫物冷却時間:24時間
 1日の入庫量が収容量の15%
 電灯負荷:自動計算 作業員負荷:自動計算 換気負荷:自動計算
 冷媒配管長:10m 着霜補正係数:0.75
 ECOVD**WA1タイプは液配管断熱有りモード

注) 機種選定の際は冷凍・冷蔵庫の負荷と、クールマルチのシステム冷却能力を照らし合わせてお選びください。
 特に既設の機種から入替える場合は、単に既設機と同一馬力を選ばず、必ず冷却能力を確認して選定ください。

仕
様
表

外
形
図

据
付
関
係
資
料

機
種
早
見
表

電
気
配
線
図

別
売
部
品
・
他
社
推
奨
品

仕
様
一
式

仕
様
一
式

コ
ン
ト
ロ
ー
ラ

一般

庫内温度 +5℃ の場合

入庫 **33%**

坪数 庫内容積 m ³	所要 冷却能力 kW	電源 周波数 Hz	TD 8~17K(目標値)				コントローラ
			ユニットクーラ	一体空冷 コンデンシング ユニット	システム 能力 kW	TD (計算値) K	マイコン式
1.5 11	1.68	50	UCH-T1TNA	ERA-RT08A	1.72	12.9	RBH-P35NRC-Q ×1個
		60	UCH-T08TNA	"	1.75	16.6	
2 14	2.12	50	UCH-T1.6TNA	ERA-RT11A	2.45	12.9	
		60	UCH-T1TNA	"	2.51	16.8	
3 21	2.90	50	UCH-T2TNA	ERA-RT15A	3.38	15.3	
		60	UCH-T1.6TNA	"	3.51	17.4	
4 29	3.67	50	UCH-T3VNA	"	3.78	12.3	
		60	UCH-T2TNA	"	3.73	15.8	
5 36	4.43	50	UCH-T3VNA	ERA-RT22A	4.43	14.4	
		60	"	"	5.05	15.3	

- 注) 1. 庫外温度32℃ 庫外湿度70%
 2. プレハブ冷蔵庫 パネル厚42mm 庫内高2,400mm
 3. 所要冷却能力は三菱電機の負荷計算プログラム(MCAL-1)で算出した。1日の入庫量が収容量の33% 安全率は10%
 4. 入庫温度20℃→5℃ 比熱3.36kJ/kg・K
 5. 冷媒配管長さ10m 冷凍機の運転率100%とした。
 6. TD(温度差)=庫内温度-蒸発温度

一般

庫内温度 0℃ の場合

入庫 **33%**

坪数 庫内容積 m ³	所要 冷却能力 kW	電源 周波数 Hz	TD 8~17K(目標値)				コントローラ
			ユニットクーラ	一体空冷 コンデンシング ユニット	システム 能力 kW	TD (計算値) K	マイコン式
1.5 11	1.57	50	UCL-T1THA	ERA-RT11A	1.92	14.3	RBS-P20HRC-Q ×1個
		60	"	ERA-RT08A	1.74	11.8	
2 14	1.96	50	UCL-T1.6THA	ERA-RT11A	2.13	11.3	
		60	UCL-T1THA	"	2.21	14.9	
3 21	2.60	50	UCL-T2THA	ERA-RT15A	2.98	13.5	
		60	"	"	3.30	14.0	
4 29	3.26	50	UCL-T3VHA	ERA-RT22A	3.90	12.7	
		60	"	ERA-RT15A	3.67	11.2	
5 36	3.89	50	"	ERA-RT22A	3.90	12.7	
		60	"	"	4.46	13.6	

- 注) 1. 庫外温度32℃ 庫外湿度70%
 2. プレハブ冷蔵庫 パネル厚42mm 庫内高2,400mm
 3. 所要冷却能力は三菱電機の負荷計算プログラム(MCAL-1)で算出した。1日の入庫量が収容量の33% 安全率は10%
 4. 入庫温度15℃→1℃ 比熱3.36kJ/kg・K
 5. 冷媒配管長さ10m 冷凍機の運転率100%とした。
 6. TD(温度差)=庫内温度-蒸発温度

一般

庫内温度 -25℃ の場合

入庫 33%

坪数 庫内容積 m ³	所要 冷却能力 kW	電源 周波数 Hz	TD 8~17K(目標値)				コントローラ
			ユニットクーラ	一体空冷 コンデンシング ユニット	システム 能力 kW	TD (計算値) K	マイコン式
0.5 4	0.69	50	UCR-T1.6VHA	ERA-RT11A	0.77	7.4	RBS-P20HRC-Q ×1個
		60	UCR-T1VHA	"	0.83	11.2	
1 7	1.05	50	UCR-T2VHA	ERA-RT15A	1.19	8.7	
		60	UCR-T1.6VHA	"	1.20	10.7	
1.5 11	1.28	50	UCR-T3VHA	ERA-RT22A	1.54	8.4	
		60	UCR-T2VHA	"	1.64	11.1	

- 注) 1. 庫外温度32℃ 庫外湿度70%
 2. プレハブ冷蔵庫 パネル厚42mm 庫内高2,400mm
 3. 所要冷却能力は三菱電機の負荷計算プログラム(MCAL-1)で算出した。1日の入庫量が収容量の33% 安全率は10%
 4. 入庫温度-10℃→-25℃ 比熱1.68kJ/kg・K
 5. 冷媒配管長さ10m 冷凍機の運転率100%とした。
 6. TD(温度差)=庫内温度-蒸発温度
 7. 着霜補正係数0.75

一般

庫内温度 +5℃ の場合

入庫 15%

坪数 庫内容積 m ³	所要 冷却能力 kW	電源 周波数 Hz	TD 8~17K(目標値)				コントローラ
			ユニットクーラ	一体空冷 コンデンシング ユニット	システム 能力 kW	TD (計算値) K	マイコン式
2 14	1.65	50	UCH-T1TNA	ERA-RT08A	1.72	12.9	RBH-P35NRC-Q ×1個
		60	UCH-T08TNA	"	1.75	16.6	
3 21	2.20	50	UCH-T1.6TNA	ERA-RT11A	2.45	12.9	
		60	UCH-T1TNA	"	2.51	16.8	
4 29	2.73	50	UCH-T2TNA	ERA-RT15A	3.38	15.3	
		60	UCH-T1.6TNA	"	3.51	17.4	
5 36	3.26	50	UCH-T2TNA	"	3.38	15.3	
		60	UCH-T1.6TNA	"	3.51	17.4	
6 44.30	3.48	50	UCH-T3VNA	"	3.78	12.3	
		60	UCH-T2TNA	"	3.73	15.8	
7 52.08	3.84	50	UCH-T3VNA	ERA-RT22A	4.43	14.4	
		60	"	"	5.05	15.3	
8 59.64	4.28	50	"	"	4.43	14.4	
		60	"	"	5.05	15.3	

- 注) 1. 庫外温度32℃ 庫外湿度70%
 2. プレハブ冷蔵庫 パネル厚50mm 庫内高2,400mm
 3. 所要冷却能力は三菱電機の負荷計算プログラム(MCAL-1)で算出した。1日の入庫量が収容量の15% 安全率は10%
 4. 入庫温度20℃→5℃ 比熱3.36kJ/kg・K
 5. 冷媒配管長さ10m 冷凍機の運転率100%とした。

仕
様
表

外
形
図

据
付
関
係
資
料

機
種
早
見
表

電
気
配
線
図

別
売
部
品
・
他
社
推
奨
品

仕
様
一
式

仕
様
一
式

コ
ン
ト
ロ
ー
ラ

一般

庫内温度 0℃ の場合

入庫 15%

坪数 庫内容積 m ³	所要 冷却能力 kW	電源 周波数 Hz	TD 8~17K(目標値)				コントローラ
			ユニットクーラ	一体空冷 コンデンシング ユニット	システム 能力 kW	TD (計算値) K	マイコン式
1.5 11	1.42	50	UCL-T1THA	ERA-RT11A	1.92	14.3	RBS-P20HRC-Q ×1個
		60	UCL-T08THA	ERA-RT08A	1.54	14.7	
2 14	1.70	50	UCL-T1THA	ERA-RT11A	1.92	14.3	
		60	"	ERA-RT08A	1.74	11.8	
3 21	2.24	50	UCL-T2THA	ERA-RT15A	2.98	13.5	
		60	UCL-T1.6THA	ERA-RT11A	2.43	12.2	
4 29	2.78	50	UCL-T2THA	ERA-RT15A	2.98	13.5	
		60	"	"	3.30	14.0	
5 36	3.30	50	UCL-T3VHA	ERA-RT22A	3.90	12.7	
		60	"	ERA-RT15A	3.67	11.2	
6 44.30	3.84	50	"	ERA-RT22A	3.90	12.7	
		60	"	"	4.46	13.6	

- 注) 1. 庫外温度32℃ 庫外湿度70%
 2. プレハブ冷蔵庫 パネル厚50mm 庫内高2,400mm
 3. 所要冷却能力は三菱電機の負荷計算プログラム(MCAL-1)で算出した。1日の入庫量が収容量の15% 安全率は10%
 4. 入庫温度15℃→1℃ 比熱3.36kJ/kg・K
 5. 冷媒配管長さ10m 冷凍機の運転率100%とした。

一般

庫内温度 -25℃ の場合

入庫 15%

坪数 庫内容積 m ³	所要 冷却能力 kW	電源 周波数 Hz	TD 8~17K(目標値)				コントローラ
			ユニットクーラ	一体空冷 コンデンシング ユニット	システム 能力 kW	TD (計算値) K	マイコン式
0.5 2.69	0.64	50	UCR-T1.6VHA	ERA-RT11A	0.77	7.4	RBS-P20HRC-Q ×1個
		60	UCR-T1VHA	"	0.83	11.2	
1 6.14	0.94	50	UCR-T2VHA	ERA-RT15A	1.19	8.7	
		60	"	ERA-RT11A	0.97	6.8	
1.5 13.6	1.22	50	UCR-T3VHA	ERA-RT22A	1.54	8.4	
		60	UCR-T2VHA	ERA-RT15A	1.31	9.0	
2 13.06	1.48	50	UCR-T3VHA	ERA-RT22A	1.54	8.4	
		60	UCR-T2VHA	"	1.64	11.1	

- 注) 1. 庫外温度32℃ 庫外湿度70%
 2. プレハブ冷蔵庫 パネル厚100mm 庫内高2,400mm
 3. 所要冷却能力は三菱電機の負荷計算プログラム(MCAL-1)で算出した。1日の入庫量が収容量の15% 安全率は10%
 4. 入庫温度-10℃→-25℃ 比熱1.68kJ/kg・K
 5. 冷媒配管長さ10m 冷凍機の運転率100%とした。
 6. TD(温度差)=庫内温度-蒸発温度
 7. 霜補正係数0.75

機器間結線イメージ図

(1) ユニットクーラ 1 台接続の場合

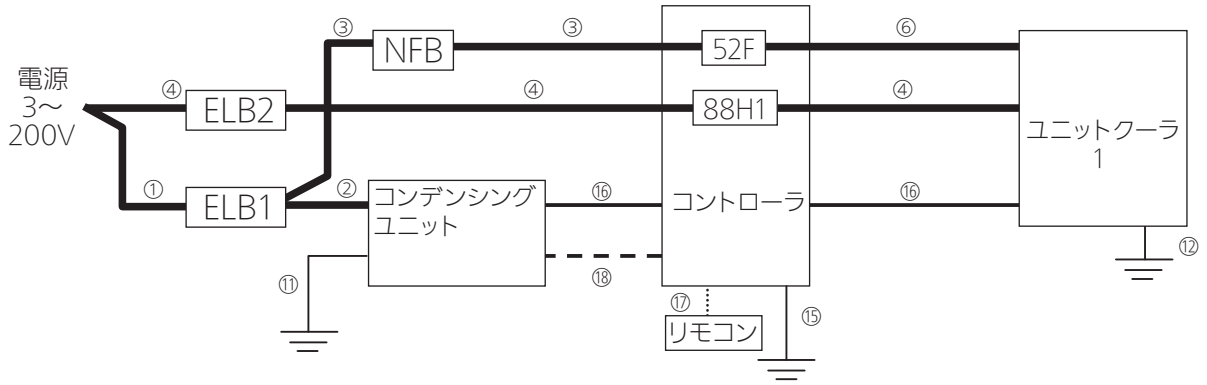

(2) ユニットクーラ 2 台接続の場合

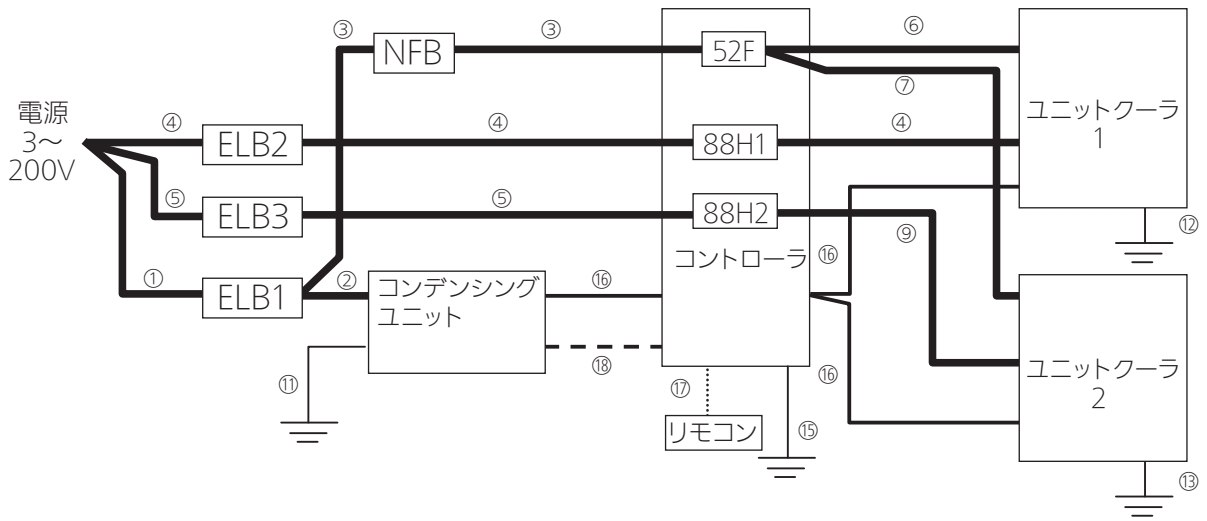

(3) ユニットクーラ 3 台接続の場合

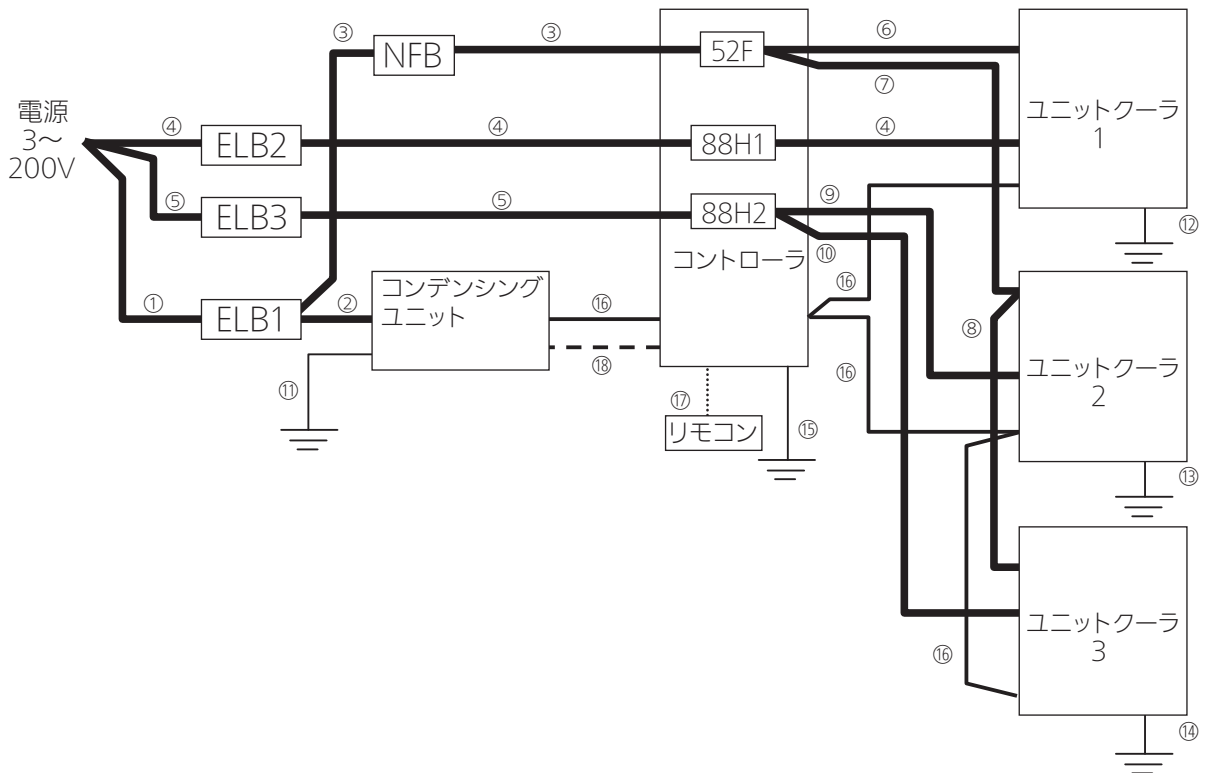

仕様表

外形図

据付関係資料

機種早見表

電気配線図

別売部品・他社推奨品

仕様一式

仕様一式

コントローラ

※1:③+⑥、③+⑦、③+⑧のすべてが③の最大寸法を超えないこと。
 ※2:⑤+⑥、⑤+⑧のすべてが⑤の最大寸法を超えないこと。

条件	冷媒	組合せ	機種名		形名		ブレーカ容量		電源線											アース線		制御ローション		リモコン	MANET伝送線				
			機種名	機種2	UC1	UC2	UC3	電動機	電機2	冷媒機	①	②	③	④	⑤	⑥	⑦	⑧	⑨	⑩	⑪	⑫	⑬			⑭	⑮	⑯	⑰
R410A	冷媒・電機用	大容量	AFHV-D10BNQ-B	冷媒機2	UC1	UC2	UC3	ELB1	ELB2	ELB3	NFB	①	②	③	④	⑤	⑥	⑦	⑧	⑨	⑩	⑪	⑫	⑬	⑭	⑮	⑯	⑰	
			ECOVD67WA1	冷媒機	UC1	UC2	UC3	ELB1	ELB2	ELB3	NFB	①	②	③	④	⑤	⑥	⑦	⑧	⑨	⑩	⑪	⑫	⑬	⑭	⑮	⑯	⑰	
			AFHV-D13BNQ-B	冷媒機	UC1	UC2	UC3	ELB1	ELB2	ELB3	NFB	①	②	③	④	⑤	⑥	⑦	⑧	⑨	⑩	⑪	⑫	⑬	⑭	⑮	⑯	⑰	
			AFHV-D15BNQ-B	冷媒機	UC1	UC2	UC3	ELB1	ELB2	ELB3	NFB	①	②	③	④	⑤	⑥	⑦	⑧	⑨	⑩	⑪	⑫	⑬	⑭	⑮	⑯	⑰	
			AFHV-D20BNQ-B	冷媒機	UC1	UC2	UC3	ELB1	ELB2	ELB3	NFB	①	②	③	④	⑤	⑥	⑦	⑧	⑨	⑩	⑪	⑫	⑬	⑭	⑮	⑯	⑰	
			AFHV-D25BNQ-B	冷媒機	UC1	UC2	UC3	ELB1	ELB2	ELB3	NFB	①	②	③	④	⑤	⑥	⑦	⑧	⑨	⑩	⑪	⑫	⑬	⑭	⑮	⑯	⑰	
			AFHV-D30BNQ-B	冷媒機	UC1	UC2	UC3	ELB1	ELB2	ELB3	NFB	①	②	③	④	⑤	⑥	⑦	⑧	⑨	⑩	⑪	⑫	⑬	⑭	⑮	⑯	⑰	
			AFHV-D35BNQ-B	冷媒機	UC1	UC2	UC3	ELB1	ELB2	ELB3	NFB	①	②	③	④	⑤	⑥	⑦	⑧	⑨	⑩	⑪	⑫	⑬	⑭	⑮	⑯	⑰	
			AFHV-D40BNQ-B	冷媒機	UC1	UC2	UC3	ELB1	ELB2	ELB3	NFB	①	②	③	④	⑤	⑥	⑦	⑧	⑨	⑩	⑪	⑫	⑬	⑭	⑮	⑯	⑰	
			AFHV-EN10VNDQCB	冷媒機	UC1	UC2	UC3	ELB1	ELB2	ELB3	NFB	①	②	③	④	⑤	⑥	⑦	⑧	⑨	⑩	⑪	⑫	⑬	⑭	⑮	⑯	⑰	
			AFHV-EN15VNDQCB	冷媒機	UC1	UC2	UC3	ELB1	ELB2	ELB3	NFB	①	②	③	④	⑤	⑥	⑦	⑧	⑨	⑩	⑪	⑫	⑬	⑭	⑮	⑯	⑰	
			AFHV-EN20VNDQCB	冷媒機	UC1	UC2	UC3	ELB1	ELB2	ELB3	NFB	①	②	③	④	⑤	⑥	⑦	⑧	⑨	⑩	⑪	⑫	⑬	⑭	⑮	⑯	⑰	
AFHV-EN30VNDQCB	冷媒機	UC1	UC2	UC3	ELB1	ELB2	ELB3	NFB	①	②	③	④	⑤	⑥	⑦	⑧	⑨	⑩	⑪	⑫	⑬	⑭	⑮	⑯	⑰				
AFHV-EN40VNDQCB	冷媒機	UC1	UC2	UC3	ELB1	ELB2	ELB3	NFB	①	②	③	④	⑤	⑥	⑦	⑧	⑨	⑩	⑪	⑫	⑬	⑭	⑮	⑯	⑰				
AFHV-D27HQ-B	冷媒機	UC1	UC2	UC3	ELB1	ELB2	ELB3	NFB	①	②	③	④	⑤	⑥	⑦	⑧	⑨	⑩	⑪	⑫	⑬	⑭	⑮	⑯	⑰				
AFHV-D3VHQ-B	冷媒機	UC1	UC2	UC3	ELB1	ELB2	ELB3	NFB	①	②	③	④	⑤	⑥	⑦	⑧	⑨	⑩	⑪	⑫	⑬	⑭	⑮	⑯	⑰				
AFHV-D4VHQ-B	冷媒機	UC1	UC2	UC3	ELB1	ELB2	ELB3	NFB	①	②	③	④	⑤	⑥	⑦	⑧	⑨	⑩	⑪	⑫	⑬	⑭	⑮	⑯	⑰				
AFHV-D5VHQ-B	冷媒機	UC1	UC2	UC3	ELB1	ELB2	ELB3	NFB	①	②	③	④	⑤	⑥	⑦	⑧	⑨	⑩	⑪	⑫	⑬	⑭	⑮	⑯	⑰				
AFHV-D6VHQ-B	冷媒機	UC1	UC2	UC3	ELB1	ELB2	ELB3	NFB	①	②	③	④	⑤	⑥	⑦	⑧	⑨	⑩	⑪	⑫	⑬	⑭	⑮	⑯	⑰				
AFHV-D8VHQ-B	冷媒機	UC1	UC2	UC3	ELB1	ELB2	ELB3	NFB	①	②	③	④	⑤	⑥	⑦	⑧	⑨	⑩	⑪	⑫	⑬	⑭	⑮	⑯	⑰				
AFHV-D10VHQ-B	冷媒機	UC1	UC2	UC3	ELB1	ELB2	ELB3	NFB	①	②	③	④	⑤	⑥	⑦	⑧	⑨	⑩	⑪	⑫	⑬	⑭	⑮	⑯	⑰				
AFHV-D13VHQ-B	冷媒機	UC1	UC2	UC3	ELB1	ELB2	ELB3	NFB	①	②	③	④	⑤	⑥	⑦	⑧	⑨	⑩	⑪	⑫	⑬	⑭	⑮	⑯	⑰				
AFHV-D15VHQ-B	冷媒機	UC1	UC2	UC3	ELB1	ELB2	ELB3	NFB	①	②	③	④	⑤	⑥	⑦	⑧	⑨	⑩	⑪	⑫	⑬	⑭	⑮	⑯	⑰				
AFHV-D20VHQ-B	冷媒機	UC1	UC2	UC3	ELB1	ELB2	ELB3	NFB	①	②	③	④	⑤	⑥	⑦	⑧	⑨	⑩	⑪	⑫	⑬	⑭	⑮	⑯	⑰				
AFHV-D25VHQ-B	冷媒機	UC1	UC2	UC3	ELB1	ELB2	ELB3	NFB	①	②	③	④	⑤	⑥	⑦	⑧	⑨	⑩	⑪	⑫	⑬	⑭	⑮	⑯	⑰				
AFHV-D30VHQ-B	冷媒機	UC1	UC2	UC3	ELB1	ELB2	ELB3	NFB	①	②	③	④	⑤	⑥	⑦	⑧	⑨	⑩	⑪	⑫	⑬	⑭	⑮	⑯	⑰				
AFHV-D35VHQ-B	冷媒機	UC1	UC2	UC3	ELB1	ELB2	ELB3	NFB	①	②	③	④	⑤	⑥	⑦	⑧	⑨	⑩	⑪	⑫	⑬	⑭	⑮	⑯	⑰				

- 仕 様 表
- 外 形 図
- 据 付 関 係 資 料
- 機 種 早 見 表
- 電 気 配 線 図
- 別 売 部 品
- 他 社 推 奨 品
- 仕 様 一 式
- 仕 様 一 式
- レ ン ン ア ー ロ ー ラ

※1:③+⑥、③+⑦、③+⑧のすべてが③の最大こう長を超えないこと。
 ※2:⑤+⑧、⑤+⑩のすべてが⑤の最大こう長を超えないこと。

条件	組合せ	機種名	形式		電線線										ブレーカ容量		他社推奨品	仕様一式	仕様一式	別売部品	電気配線図	機種早見表	据付関係資料	外形図	仕様表	M-NET 伝送線																																																																																																																																																																																																																																																																																																																																																																																																																																																																																																																																																																																																																																																																																																																																																																																																																																																																																																																																																																																																																																									
			冷熱機	UC1	UC2	UC3	①		②		③		④		⑤												⑥		⑦		⑧		⑨		⑩		⑪	⑫	⑬	⑭	⑮	⑯	⑰																																																																																																																																																																																																																																																																																																																																																																																																																																																																																																																																																																																																																																																																																																																																																																																																																																																																																																																																																																																																																								
							mm ² m	mm ² m	mm ² m	mm ² m	mm ² m	mm ² m	mm ² m	mm ² m	mm ² m	mm ² m											mm ² m	mm ² m	mm ² m	mm ² m	mm ² m	mm ² m	mm ² m	mm ² m	mm ² m	mm ² m								mm ² m	mm ² m	mm ² m	mm ² m	mm ² m	mm ² m	mm ² m	mm ² m																																																																																																																																																																																																																																																																																																																																																																																																																																																																																																																																																																																																																																																																																																																																																																																																																																																																																																																																																																																																																
R463A-1/R410A 冷熱・日露用	冷熱機	AFRV-D3VHQSB	UC1	UC2	UC3	ELB1	ELB2	ELB3	ELB4	ELB5	ELB6	ELB7	ELB8	ELB9	ELB10	ELB11	ELB12	ELB13	ELB14	ELB15	ELB16	ELB17	ELB18	ELB19	ELB20	ELB21	ELB22	ELB23	ELB24	ELB25	ELB26	ELB27	ELB28	ELB29	ELB30	ELB31	ELB32	ELB33	ELB34	ELB35	ELB36	ELB37	ELB38	ELB39	ELB40	ELB41	ELB42	ELB43	ELB44	ELB45	ELB46	ELB47	ELB48	ELB49	ELB50	ELB51	ELB52	ELB53	ELB54	ELB55	ELB56	ELB57	ELB58	ELB59	ELB60	ELB61	ELB62	ELB63	ELB64	ELB65	ELB66	ELB67	ELB68	ELB69	ELB70	ELB71	ELB72	ELB73	ELB74	ELB75	ELB76	ELB77	ELB78	ELB79	ELB80	ELB81	ELB82	ELB83	ELB84	ELB85	ELB86	ELB87	ELB88	ELB89	ELB90	ELB91	ELB92	ELB93	ELB94	ELB95	ELB96	ELB97	ELB98	ELB99	ELB100	ELB101	ELB102	ELB103	ELB104	ELB105	ELB106	ELB107	ELB108	ELB109	ELB110	ELB111	ELB112	ELB113	ELB114	ELB115	ELB116	ELB117	ELB118	ELB119	ELB120	ELB121	ELB122	ELB123	ELB124	ELB125	ELB126	ELB127	ELB128	ELB129	ELB130	ELB131	ELB132	ELB133	ELB134	ELB135	ELB136	ELB137	ELB138	ELB139	ELB140	ELB141	ELB142	ELB143	ELB144	ELB145	ELB146	ELB147	ELB148	ELB149	ELB150	ELB151	ELB152	ELB153	ELB154	ELB155	ELB156	ELB157	ELB158	ELB159	ELB160	ELB161	ELB162	ELB163	ELB164	ELB165	ELB166	ELB167	ELB168	ELB169	ELB170	ELB171	ELB172	ELB173	ELB174	ELB175	ELB176	ELB177	ELB178	ELB179	ELB180	ELB181	ELB182	ELB183	ELB184	ELB185	ELB186	ELB187	ELB188	ELB189	ELB190	ELB191	ELB192	ELB193	ELB194	ELB195	ELB196	ELB197	ELB198	ELB199	ELB200	ELB201	ELB202	ELB203	ELB204	ELB205	ELB206	ELB207	ELB208	ELB209	ELB210	ELB211	ELB212	ELB213	ELB214	ELB215	ELB216	ELB217	ELB218	ELB219	ELB220	ELB221	ELB222	ELB223	ELB224	ELB225	ELB226	ELB227	ELB228	ELB229	ELB230	ELB231	ELB232	ELB233	ELB234	ELB235	ELB236	ELB237	ELB238	ELB239	ELB240	ELB241	ELB242	ELB243	ELB244	ELB245	ELB246	ELB247	ELB248	ELB249	ELB250	ELB251	ELB252	ELB253	ELB254	ELB255	ELB256	ELB257	ELB258	ELB259	ELB260	ELB261	ELB262	ELB263	ELB264	ELB265	ELB266	ELB267	ELB268	ELB269	ELB270	ELB271	ELB272	ELB273	ELB274	ELB275	ELB276	ELB277	ELB278	ELB279	ELB280	ELB281	ELB282	ELB283	ELB284	ELB285	ELB286	ELB287	ELB288	ELB289	ELB290	ELB291	ELB292	ELB293	ELB294	ELB295	ELB296	ELB297	ELB298	ELB299	ELB300	ELB301	ELB302	ELB303	ELB304	ELB305	ELB306	ELB307	ELB308	ELB309	ELB310	ELB311	ELB312	ELB313	ELB314	ELB315	ELB316	ELB317	ELB318	ELB319	ELB320	ELB321	ELB322	ELB323	ELB324	ELB325	ELB326	ELB327	ELB328	ELB329	ELB330	ELB331	ELB332	ELB333	ELB334	ELB335	ELB336	ELB337	ELB338	ELB339	ELB340	ELB341	ELB342	ELB343	ELB344	ELB345	ELB346	ELB347	ELB348	ELB349	ELB350	ELB351	ELB352	ELB353	ELB354	ELB355	ELB356	ELB357	ELB358	ELB359	ELB360	ELB361	ELB362	ELB363	ELB364	ELB365	ELB366	ELB367	ELB368	ELB369	ELB370	ELB371	ELB372	ELB373	ELB374	ELB375	ELB376	ELB377	ELB378	ELB379	ELB380	ELB381	ELB382	ELB383	ELB384	ELB385	ELB386	ELB387	ELB388	ELB389	ELB390	ELB391	ELB392	ELB393	ELB394	ELB395	ELB396	ELB397	ELB398	ELB399	ELB400	ELB401	ELB402	ELB403	ELB404	ELB405	ELB406	ELB407	ELB408	ELB409	ELB410	ELB411	ELB412	ELB413	ELB414	ELB415	ELB416	ELB417	ELB418	ELB419	ELB420	ELB421	ELB422	ELB423	ELB424	ELB425	ELB426	ELB427	ELB428	ELB429	ELB430	ELB431	ELB432	ELB433	ELB434	ELB435	ELB436	ELB437	ELB438	ELB439	ELB440	ELB441	ELB442	ELB443	ELB444	ELB445	ELB446	ELB447	ELB448	ELB449	ELB450	ELB451	ELB452	ELB453	ELB454	ELB455	ELB456	ELB457	ELB458	ELB459	ELB460	ELB461	ELB462	ELB463	ELB464	ELB465	ELB466	ELB467	ELB468	ELB469	ELB470	ELB471	ELB472	ELB473	ELB474	ELB475	ELB476	ELB477	ELB478	ELB479	ELB480	ELB481	ELB482	ELB483	ELB484	ELB485	ELB486	ELB487	ELB488	ELB489	ELB490	ELB491	ELB492	ELB493	ELB494	ELB495	ELB496	ELB497	ELB498	ELB499	ELB500	ELB501	ELB502	ELB503	ELB504	ELB505	ELB506	ELB507	ELB508	ELB509	ELB510	ELB511	ELB512	ELB513	ELB514	ELB515	ELB516	ELB517	ELB518	ELB519	ELB520	ELB521	ELB522	ELB523	ELB524	ELB525	ELB526	ELB527	ELB528	ELB529	ELB530	ELB531	ELB532	ELB533	ELB534	ELB535	ELB536	ELB537	ELB538	ELB539	ELB540	ELB541	ELB542	ELB543	ELB544	ELB545	ELB546	ELB547	ELB548	ELB549	ELB550	ELB551	ELB552	ELB553	ELB554	ELB555	ELB556	ELB557	ELB558	ELB559	ELB560	ELB561	ELB562	ELB563	ELB564	ELB565	ELB566	ELB567	ELB568	ELB569	ELB570	ELB571	ELB572	ELB573	ELB574	ELB575	ELB576	ELB577	ELB578	ELB579	ELB580	ELB581	ELB582	ELB583	ELB584	ELB585	ELB586	ELB587	ELB588	ELB589	ELB590	ELB591	ELB592	ELB593	ELB594	ELB595	ELB596	ELB597	ELB598	ELB599	ELB600	ELB601	ELB602	ELB603	ELB604	ELB605	ELB606	ELB607	ELB608	ELB609	ELB610	ELB611	ELB612	ELB613	ELB614	ELB615	ELB616	ELB617	ELB618	ELB619	ELB620	ELB621	ELB622	ELB623	ELB624	ELB625	ELB626	ELB627	ELB628	ELB629	ELB630	ELB631	ELB632	ELB633	ELB634	ELB635	ELB636	ELB637	ELB638	ELB639	ELB640	ELB641	ELB642	ELB643	ELB644	ELB645	ELB646	ELB647	ELB648	ELB649	ELB650	ELB651	ELB652	ELB653	ELB654	ELB655	ELB656	ELB657	ELB658	ELB659	ELB660	ELB661	ELB662	ELB663	ELB664	ELB665	ELB666	ELB667	ELB668	ELB669	ELB670	ELB671	ELB672	ELB673	ELB674	ELB675	ELB676	ELB677	ELB678	ELB679	ELB680	ELB681	ELB682	ELB683	ELB684	ELB685	ELB686	ELB687	ELB688	ELB689	ELB690	ELB691	ELB692	ELB693	ELB694	ELB695	ELB696	ELB697	ELB698	ELB699	ELB700	ELB701	ELB702	ELB703	ELB704	ELB705	ELB706	ELB707	ELB708	ELB709	ELB710	ELB711	ELB712	ELB713	ELB714	ELB715	ELB716	ELB717	ELB718	ELB719	ELB720	ELB721	ELB722	ELB723	ELB724	ELB725	ELB726	ELB727	ELB728	ELB729	ELB730	ELB731	ELB732	ELB733	ELB734	ELB735	ELB736	ELB737	ELB738	ELB739	ELB740	ELB741	ELB742	ELB743	ELB744	ELB745	ELB746	ELB747	ELB748	ELB749	ELB750	ELB751	ELB752	ELB753	ELB754	ELB755	ELB756	ELB757	ELB758	ELB759	ELB760	ELB761	ELB762	ELB763	ELB764	ELB765	ELB766	ELB767	ELB768	ELB769	ELB770	ELB771	ELB772	ELB773	ELB774	ELB775	ELB776	ELB777	ELB778	ELB779	ELB780	ELB781	ELB782	ELB783	ELB784	ELB785	ELB786	ELB787	ELB788	ELB789	ELB790	ELB791	ELB792	ELB793	ELB794	ELB795	ELB796	ELB797	ELB798	ELB799	ELB800	ELB801	ELB802	ELB803	ELB804	ELB805	ELB806	ELB807	ELB808	ELB809	ELB810	ELB811	ELB812	ELB813	ELB814	ELB815	ELB816	ELB817	ELB818	ELB819	ELB820	ELB821	ELB822	ELB823	ELB824	ELB825	ELB826	ELB827	ELB828	ELB829	ELB830	ELB831	ELB832	ELB833	ELB834	ELB835	ELB836	ELB837	ELB838	ELB839	ELB840	ELB841	ELB842	ELB843	ELB844	ELB845	ELB846	ELB847	ELB848	ELB849	ELB850	ELB851	ELB852	ELB853	ELB854	ELB855	ELB856	ELB857	ELB858	ELB859	ELB860	ELB861	ELB862	ELB863	ELB864	ELB865	ELB866	ELB867	ELB868	ELB869	ELB870	ELB871	ELB872	ELB873	ELB874	ELB875	ELB876	ELB877	ELB878	ELB879	ELB880	ELB881	ELB882	ELB883	ELB884	ELB885	ELB886	ELB887	ELB888	ELB889	ELB890	ELB891	ELB892	ELB893	ELB894	ELB895	ELB896	ELB897	ELB898	ELB899	ELB900	ELB901	ELB902	ELB903	ELB904	ELB905	ELB906	ELB907	ELB908	ELB909	ELB910	ELB911	ELB912	ELB913	ELB914	ELB915	ELB916	ELB917	ELB918	ELB919	ELB920	ELB921	ELB922	ELB923	ELB924	ELB925	ELB926	ELB927	ELB928	ELB929	ELB930	ELB931	ELB932	ELB933	ELB934	ELB935	ELB936	ELB937	ELB938	ELB939	ELB940	ELB941	ELB942	ELB943	ELB944	ELB945	ELB946	ELB947	ELB948	ELB949	ELB950	ELB951	ELB952	ELB953	ELB954	ELB955	ELB956	ELB957	ELB958	ELB959	ELB960	ELB961	ELB962	ELB963	ELB964	ELB965	ELB966	ELB967	ELB968	ELB969	ELB970	ELB971	ELB972	ELB973	ELB974	ELB975	ELB976	ELB977	ELB978	ELB979	ELB980	ELB981	ELB982	ELB983	ELB984	ELB985	ELB986	ELB987	ELB988	ELB989	ELB990	ELB991	ELB992	ELB993	ELB994	ELB995	ELB996	ELB997	ELB998	ELB999	ELB1000	ELB1001	ELB1002	ELB1003	ELB1004	ELB1005	ELB1006	ELB1007	ELB1008	ELB1009	ELB1010	ELB1011	ELB1012	ELB1013	ELB1014	ELB1015	ELB1016	ELB1017	ELB1018	ELB1019	ELB1020	ELB1021	ELB1022

● AFHV-D2TNQ-B形

R463A-J インバータ オフサイクル クーラ1台
R410A 2馬力 霜取

通信あり

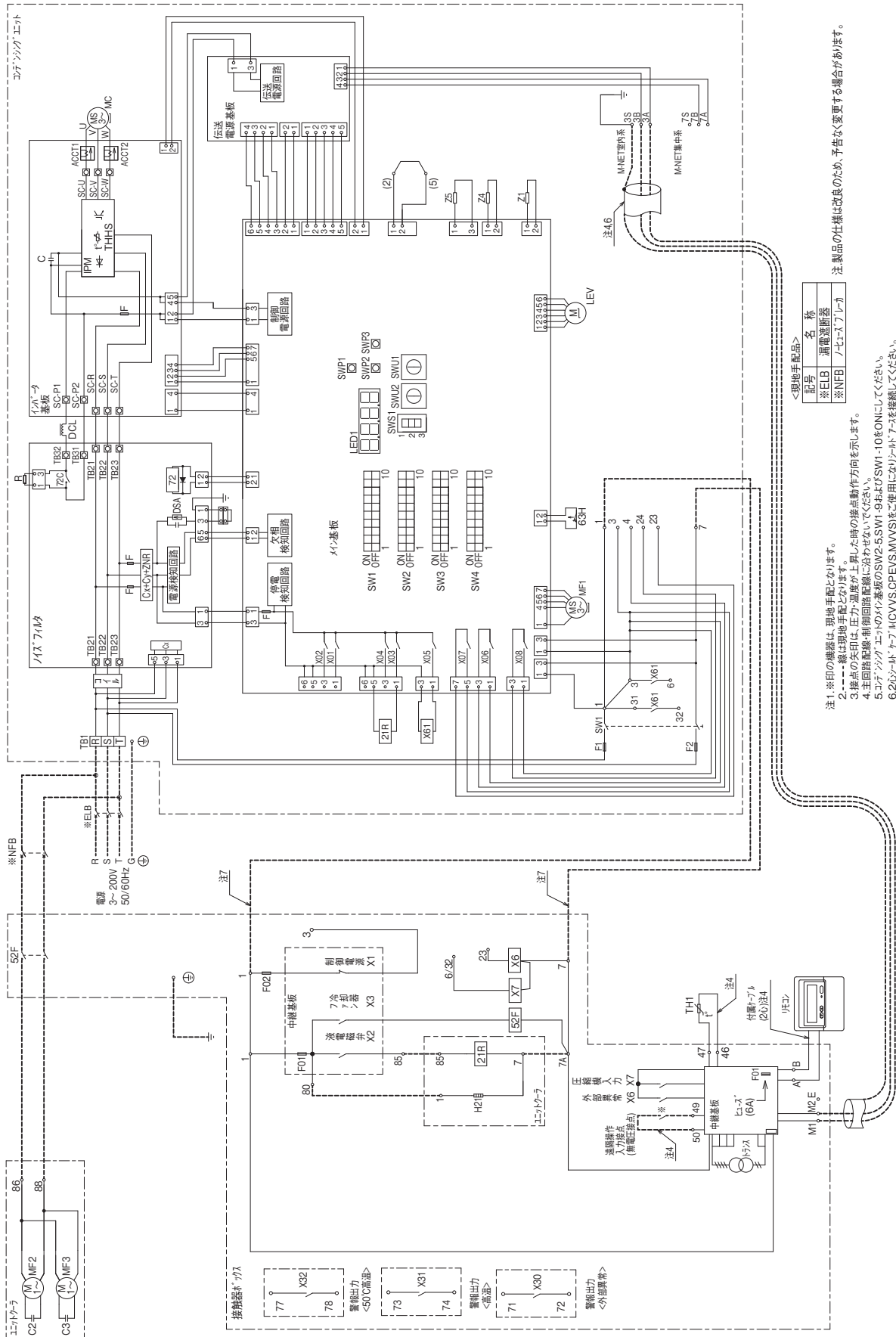

注1. ※印の機器は、現地手配となります。
 注2. ---線は現地手配となります。
 注3. 接点の矢印は、圧力・温度が上昇した時の接点動作方向を示します。
 注4. 主回路配線・制御回路配線に沿わせてください。
 注5. コネクトユニットのメイン基板のSW2-5, SW1-9およびSW1-10をONにしてください。
 注6. 2ピンリード「カーナル」CVVS, PVEVS, MVVSをご使用になり「シート」アースを接続してください。
 注7. 接触器「ツカ」の1,7番間に、単相200Vの電源が印加されていれば、コネクトユニットとの接続は不要です。
 注8. 記号表は、各ユニットの電気回路図を参照ください。

記号	名称
※ELB	漏電遮断器
※NFB	アークブレーカ

<現地手配品>

△ この製品をご使用になる場合は、漏電遮断器、ノーヒューズブレーカの設置とアース工事が必要です。

仕様表

外形図

据付関係資料

機種早見表

電気配線図

別売部品・他社推奨品

仕様一式

仕様一式

ユニットローラ

電気配線図

セット形

● AFHV-D3VNQ-B形

R463A-J インバータ オフサイクル クーラ1台
R410A 3馬力 霜取

通信あり

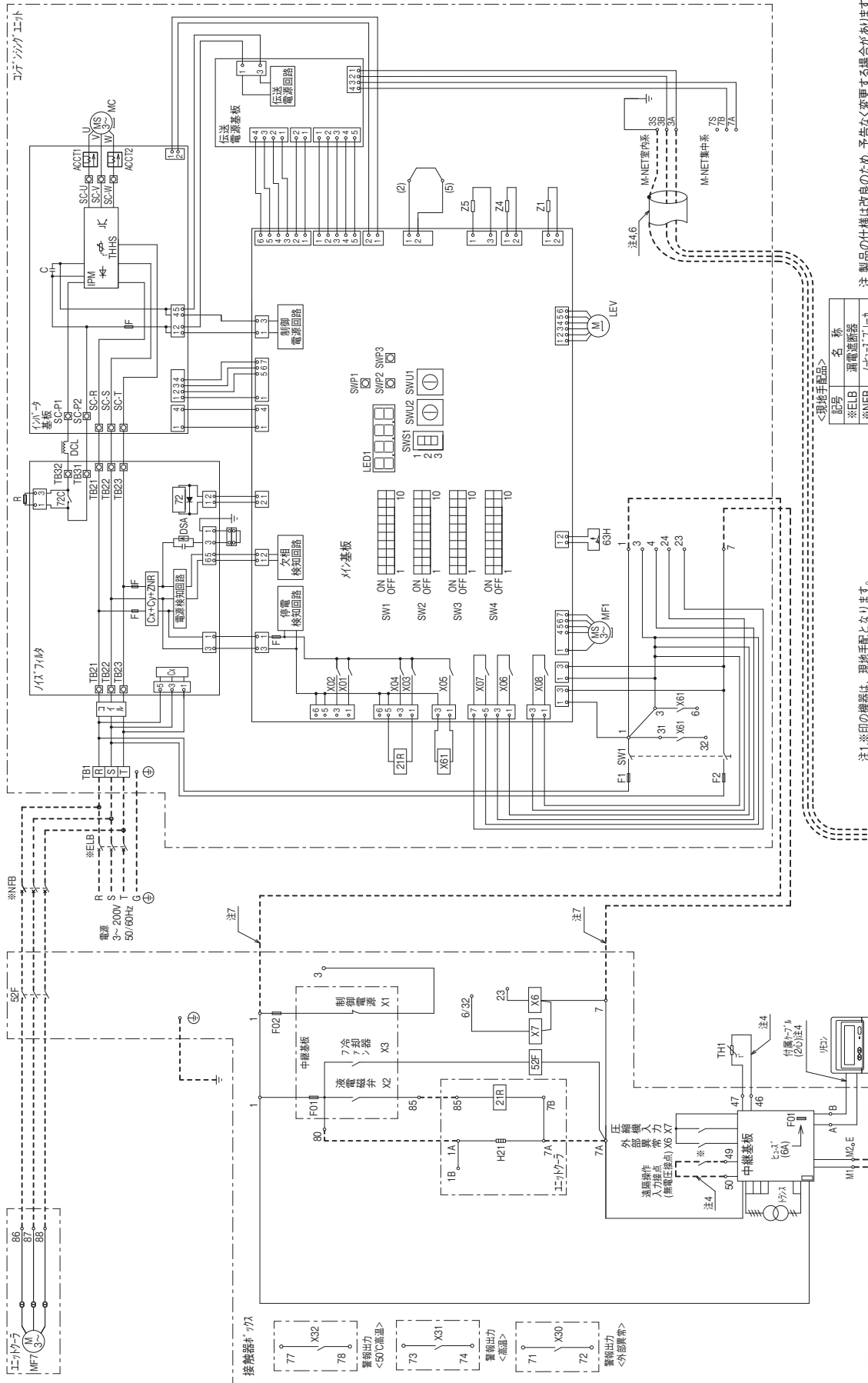

記号	名称
※ELB	漏電遮断器
※NFB	ノーヒューズブレーカ

- 注1. ※印の機器は、現地手配となります。
 2. ---線は現地手配となります。
 3. 接点の失印は、圧力・温度が上昇した時の接点動作方向を示します。
 4. 主回路配線・制御回路配線に当たらないでください。
 5. コアリングユニットのメイン基板のSW2-5, SW1-9およびSW1-10をONにしてください。
 6. 200Vボルト・アーク(CVVS, OPEVS, MVVS)をご使用になりアーク・アースを接続してください。
 7. 接触器「C」の1,7番間、単相200Vの電源が印刷されています。
 8. 記号表は、各ユニットの電気回路図を参照ください。

⚠ この製品をご使用になる場合は、漏電遮断器、ノーヒューズブレーカの設置とアース工事が必要です。

- 仕様表
- 外形図
- 据付関係資料
- 機種早見表
- 電気配線図
- 別売部品
- 仕様一式
- 仕様一式
- アフターサービス

- AFHV-D3VNQS1-B形
- AFHV-D4VNQ(S1)-B形
- AFHV-D5VNQ(S1)-B形
- AFHV-D6VNQ(S1)-B形
- AFHV-D8VNQ-B形

R463A-J インバータ オフサイクル クーラ1台
R410A 3~8馬力 霜取

通信あり

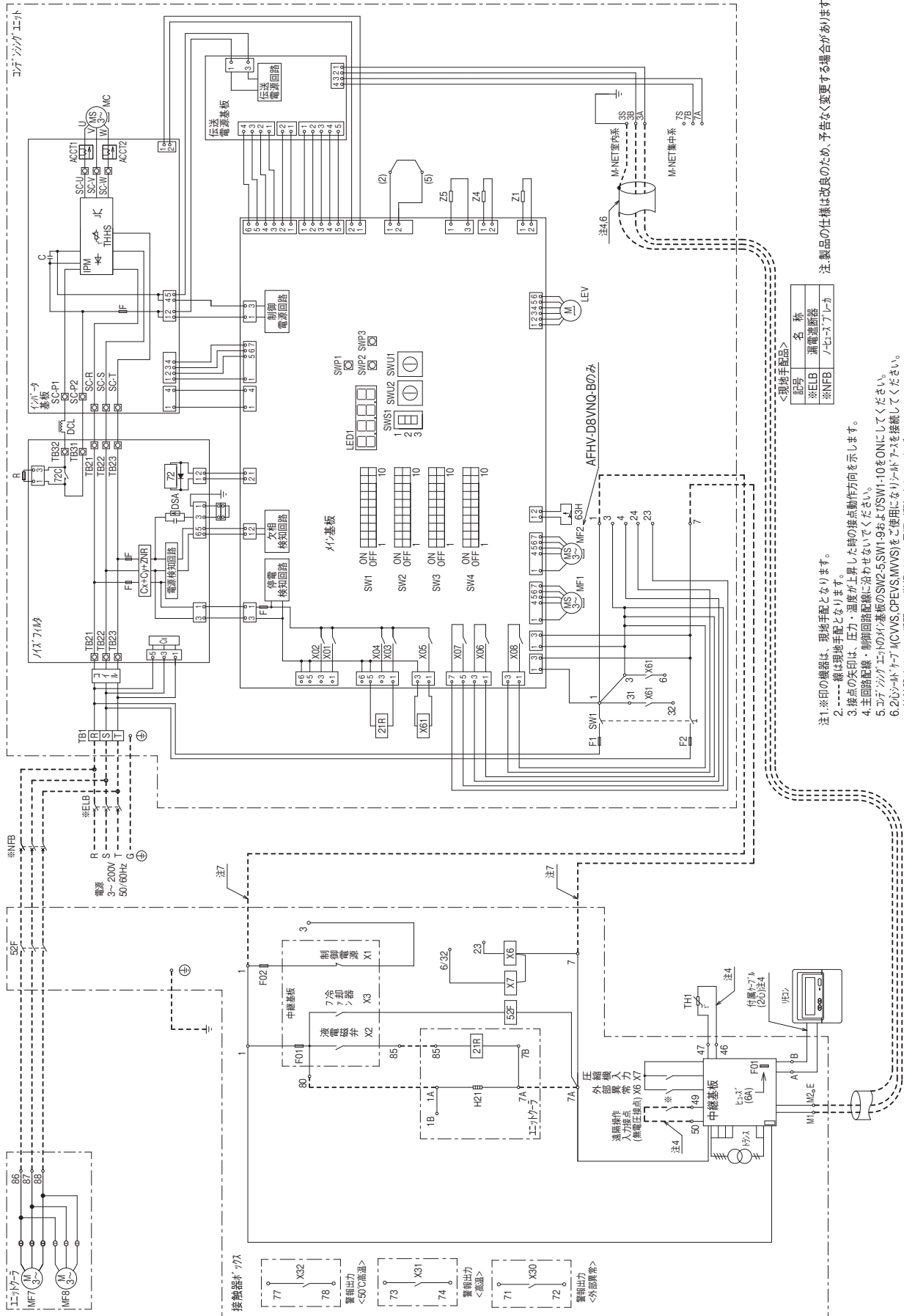

注1. ※印の機器は、現地手配となります。
 2. ---は現地手配となります。
 3. 接点の矢印は、圧力・温度が上昇した時の接点動作方向を示します。
 4. 主回路配線・制御回路配線に沿わせてください。
 5. コアリングユニットのメイン基板のSW2-5, SW1-9およびSW1-10をONにしてください。
 6. G200-ボルト・コアリングユニットの1,7番間に、単相200Vの電源を接続してください。
 7. 接続端子の1,7番間に、単相200Vの電源を接続してください。
 8. 記号表は、各ユニットの電気回路図を参照ください。

記号	名称
※ELB	漏電遮断器
※NFB	ノーヒューズブレーカ

△ この製品をご使用になる場合は、漏電遮断器、ノーヒューズブレーカの設置とアース工事が必要です。

セット形	仕様表
セット形	外形図
セット形	据付関係資料
セット形	機種早見表
セット形	電気配線図
別売部品・他社推奨品	仕様一式
AFSV形	仕様一式
一体形	仕様一式
エアロアローリ	

電気配線図

セット形

● AFHV-D8VNQS1-B形

R463A-J インバータ オフサイクル クーラ1台
R410A 8馬力 霜取

通信あり

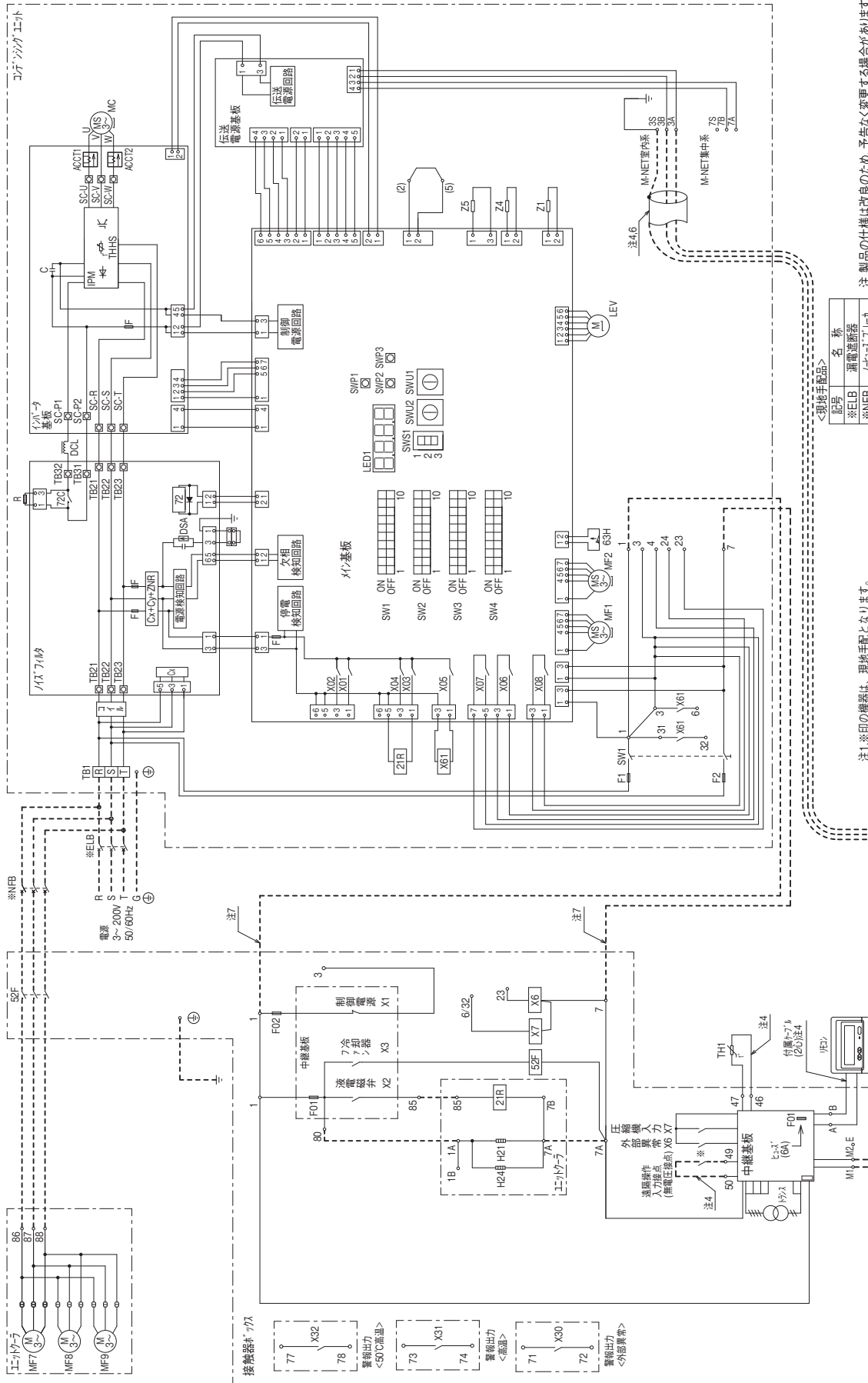

注1. ※印の機器は、現地手配となります。
 2. ---線は現地手配となります。
 3. 接点の失印は、圧力・温度が上昇した時の接点動作方向を示します。
 4. 主回路配線・制御回路配線に当たらないでください。
 5. コアリングユニットのメイン基板のSW2-5, SW1-9およびSW1-10をONにしてください。
 6. 200VボートタイプMCVVS (P/EV/S/N/V/S) をご使用になりボートタイプを接続してください。
 7. 接触器「C」の1,7番間に、単相200Vの電源が印刷されています。
 8. 記号表は、各ユニットの電気回路図を参照ください。

記号	名称
※ELB	漏電遮断器
※NFB	ノーヒューズブレーカ

<現地手配品>

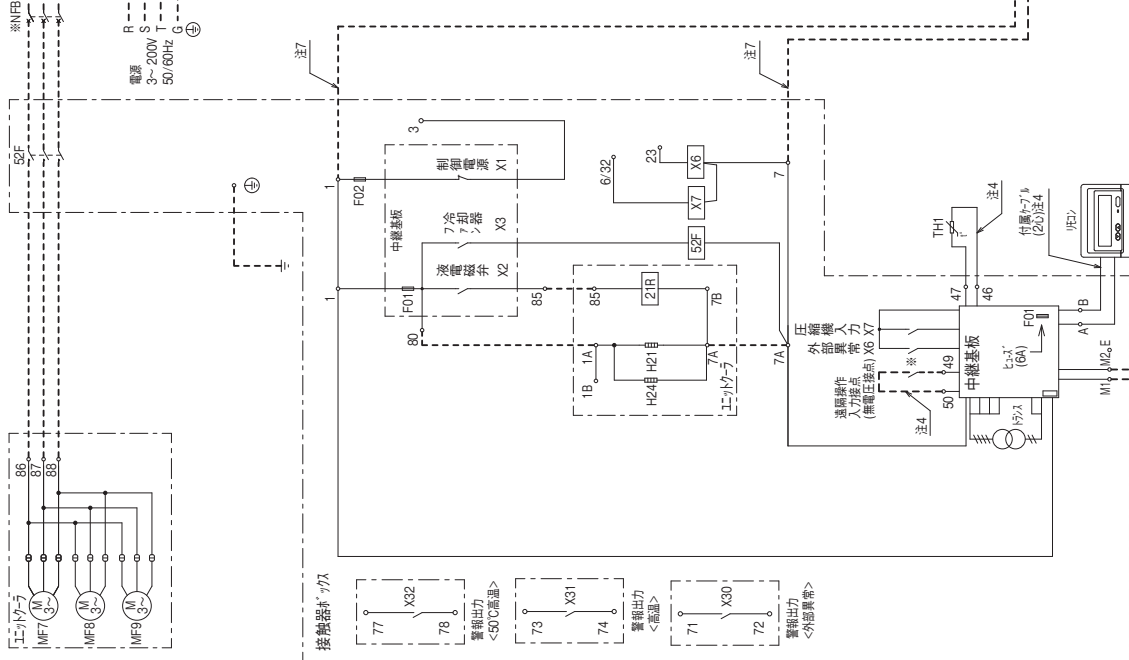

▲ この製品をご使用になる場合は、漏電遮断器、ノーヒューズブレーカの設置とアース工事が必要です。

- 仕様表
- 外形図
- 据付関係資料
- 機種早見表
- 電気配線図
- 別売部品
- 仕様一式
- 仕様一式
- ユニットローション

● AFHV-D10VNQ-B形

R463A-J インバータ オフサイクル クーラ1台
R410A 10馬力 種取

通信あり

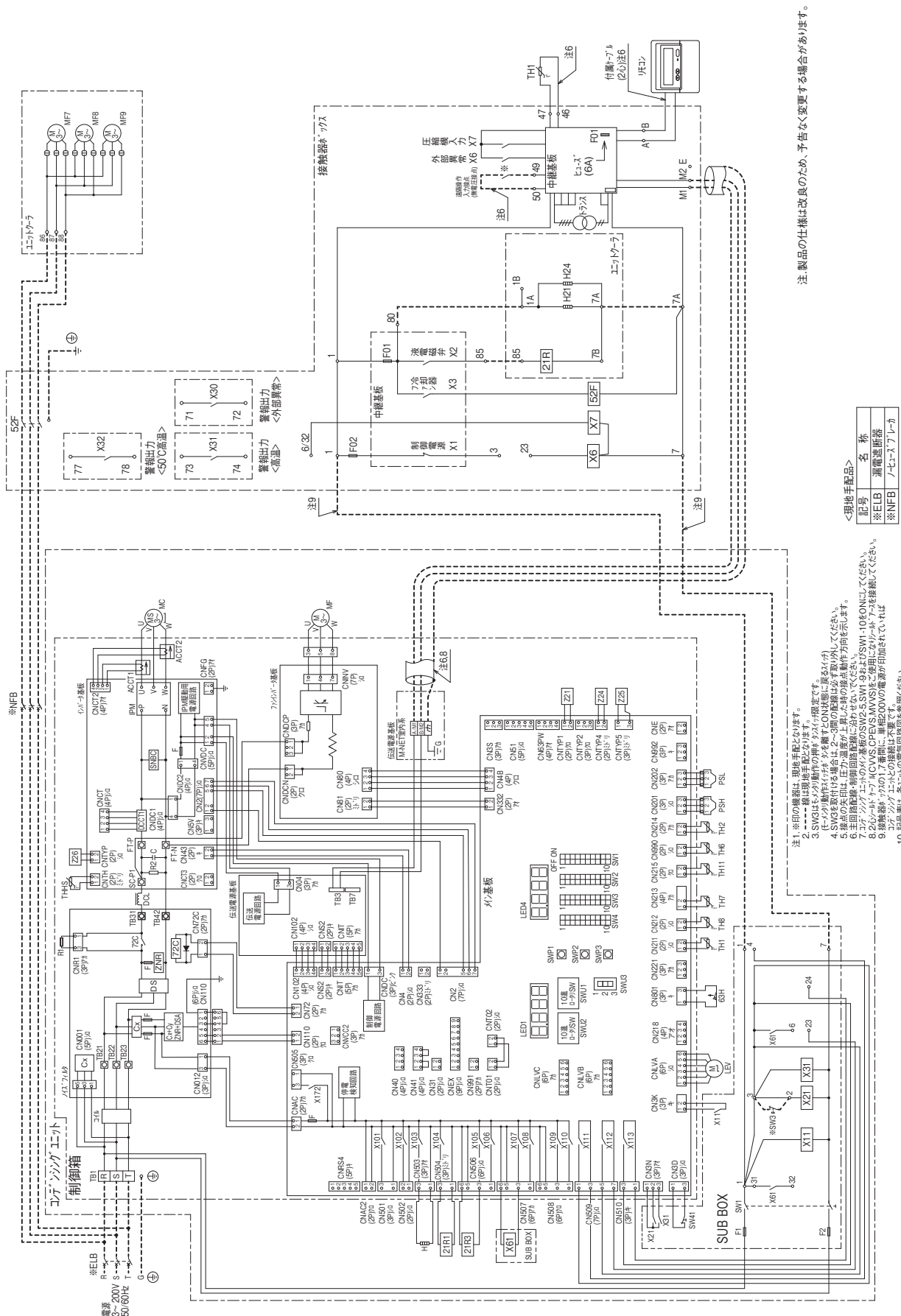

<現地手配品>

記号	名称
※ELB	漏電遮断器
※NFB	フューズレタ

注: 製品の仕様は改良のため、予告なく変更する場合があります。

- ※1: 漏電遮断器は、現地手配品となります。
- ※2: 漏電遮断器の動作確認は、必ず行ってください。
- ※3: SW3はモーター動作の用途として指定されています。
- ※4: SW3を取り付ける場合は、2-3番の配線は必ず取り外ししてください。
- ※5: 圧力スイッチの動作確認は、必ず行ってください。
- ※6: 圧力スイッチの動作確認は、必ず行ってください。
- ※7: コード/ケーブルは、必ず「CWS-CPEVS-MMS」を使用してください。
- ※8: 2.0kVケーブルは、必ず「CWS-CPEVS-MMS」を使用してください。
- ※9: 接続ケーブルの1,7番は、単相200Vの電源が追加されて、1,7は200Vケーブルの接続は不要です。
- ※10: 配線図は、必ず「R463A-J」の電気回路図を参照ください。

△ この製品をご使用になる場合は、漏電遮断器、ノーヒューズブレーカの設置とアース工事が必要です。

セット形	仕様表
セット形	外形図
セット形	据付関係資料
セット形	機種早見表
セット形	電気配線図
別売部品	別売部品
AFSV形	仕様一式
一体形	仕様一式
ユニットローリ	

電気配線図

セット形

- AFHV-D10VNS1-B形
- AFHV-D13VNQ-B形
- AFHV-D15VNQ-B形

R463A-J インバータ オフサイクル クーラ1台
R410A 10~15馬力 霜取

通信あり

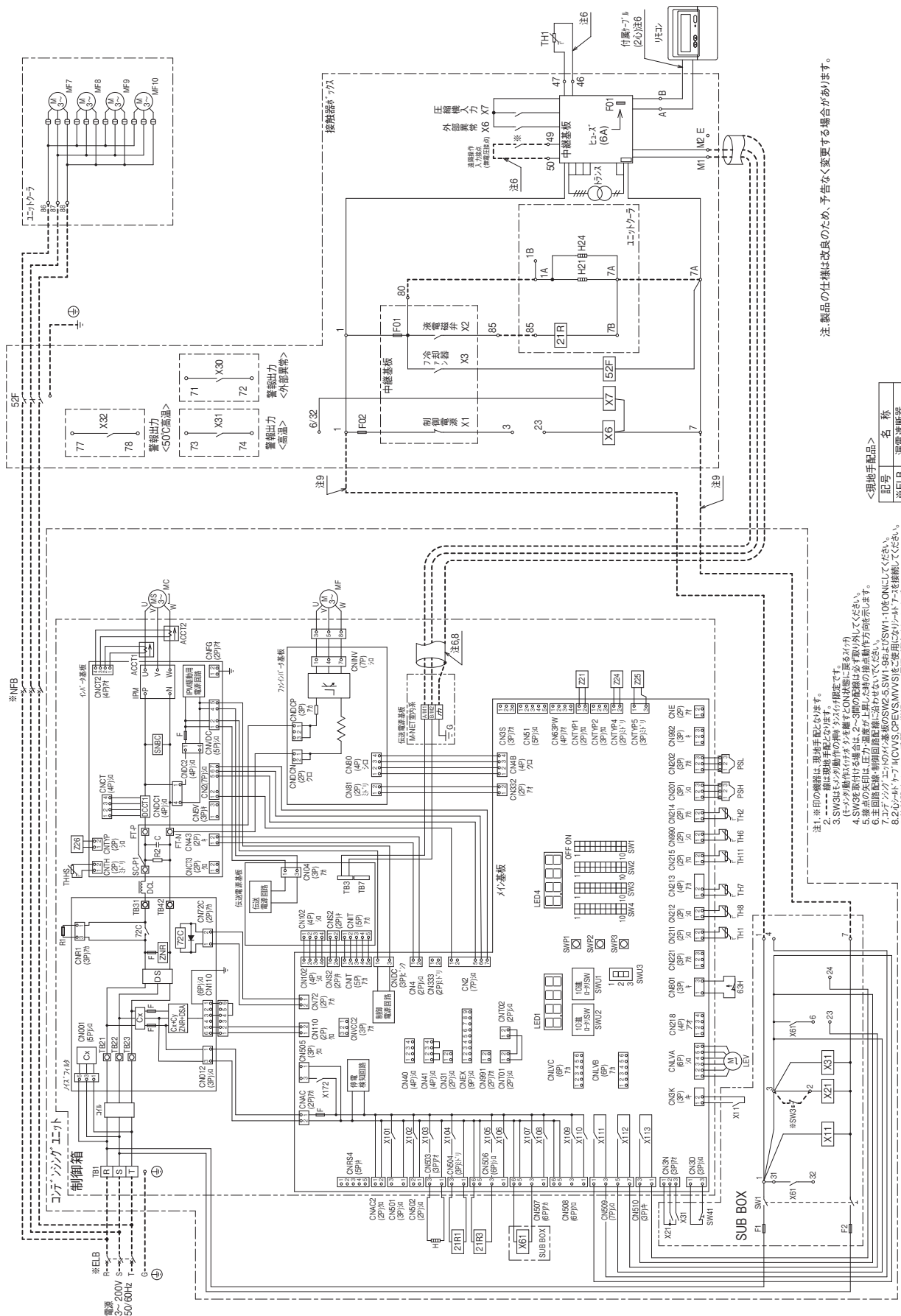

記号	名称
※ELB	漏電遮断器
※NFB	フェーズローラ

注 製品の仕様は改良のため、予告なく変更する場合があります。

- ※1 ※印の機器は、現地手配となります。
- 線は現地手配となります。
- SW3はモーター動作の種別・サイズが異なります。
- (モーター動作)の種別・サイズが異なる場合は、必ず現地手配してください。
- SW3は必ず付いたモーターの動作確認を必ず行ってください。
- モーターの動作確認は、必ずモーターの動作確認を必ず行ってください。
- モーターの動作確認は、必ずモーターの動作確認を必ず行ってください。
- モーターの動作確認は、必ずモーターの動作確認を必ず行ってください。
- モーターの動作確認は、必ずモーターの動作確認を必ず行ってください。
- モーターの動作確認は、必ずモーターの動作確認を必ず行ってください。

△ この製品をご使用になる場合は、漏電遮断器、フェーズローラの設置とアース工事が必要です。

- 仕様表
- 外形図
- 据付関係資料
- 機種早見表
- 電気配線図
- 別売部品
- 仕様一式
- 仕様一式
- フェーズローラ

● AFHV-D20VNQ-B形

R463A-J インバータ オフサイクル クーラ2台
R410A 20馬力 霜取

通信あり

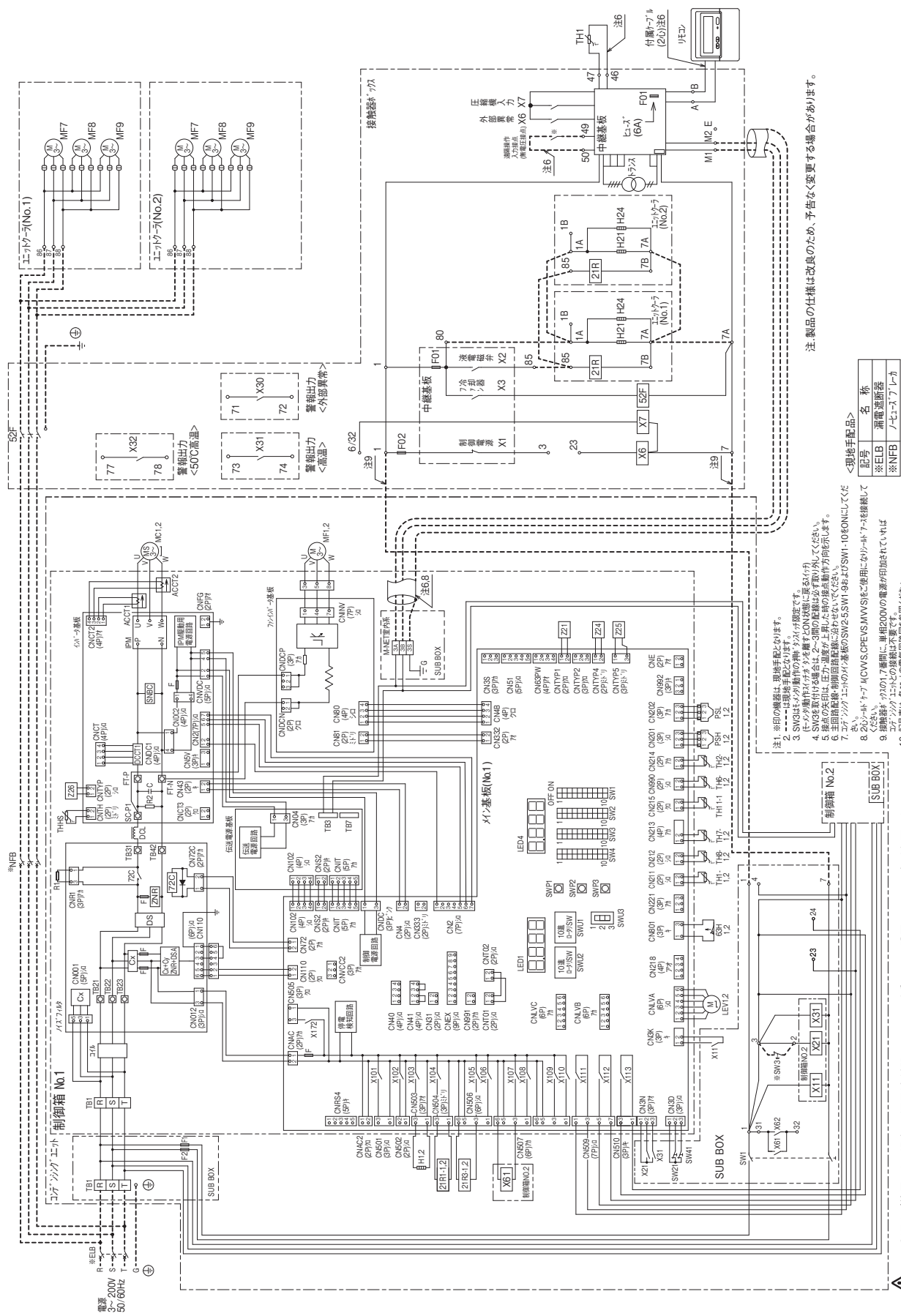

注. 製品の仕様は改良のため、予告なく変更する場合があります。

<現地手配品>

記号	名称
※E1B	漏電遮断器
※NFB	フューズブレーカ

- ※1. ※印の機器は、現地手配となります。
- ※2. SW1-SW4は、現地手配となります。
- ※3. SW1-SW4は、100V/10Aのスイッチを使用してください。
- ※4. SW1-SW4を使用する場合は、2-3面の図面は必ず取り付けてください。
- ※5. 接続の矢印は、圧力・温度感に基いた動作方向を示します。
- ※6. 圧力・温度感・時間制御に基いた動作方向を示します。
- ※7. SW1-SW4の端子は、SW1-SW4のSW1-10に接続してください。
- ※8. SW1-SW4の端子は、SW1-SW4のSW1-10に接続してください。
- ※9. 接続図は、各工場の電気回路図を参照してください。
- ※10. 記号表は、各工場の電気回路図を参照してください。

この製品をご使用になる場合は、漏電遮断器、ノーヒューズブレーカの設置とアース工事が必要です。

セット形	仕様表
セット形	外形図
セット形	据付関係資料
セット形	機種早見表
セット形	電気配線図
別売部品・他社推奨品	仕様一式
一体形	仕様一式
ユニットローリ	

電気配線図

セット形

- AFHV-D20VNS1-B形
- AFHV-D25VNQ-B形

R463A-J インバータ オフサイクル クーラ2台
R410A 20,25馬力 霜取

通信あり

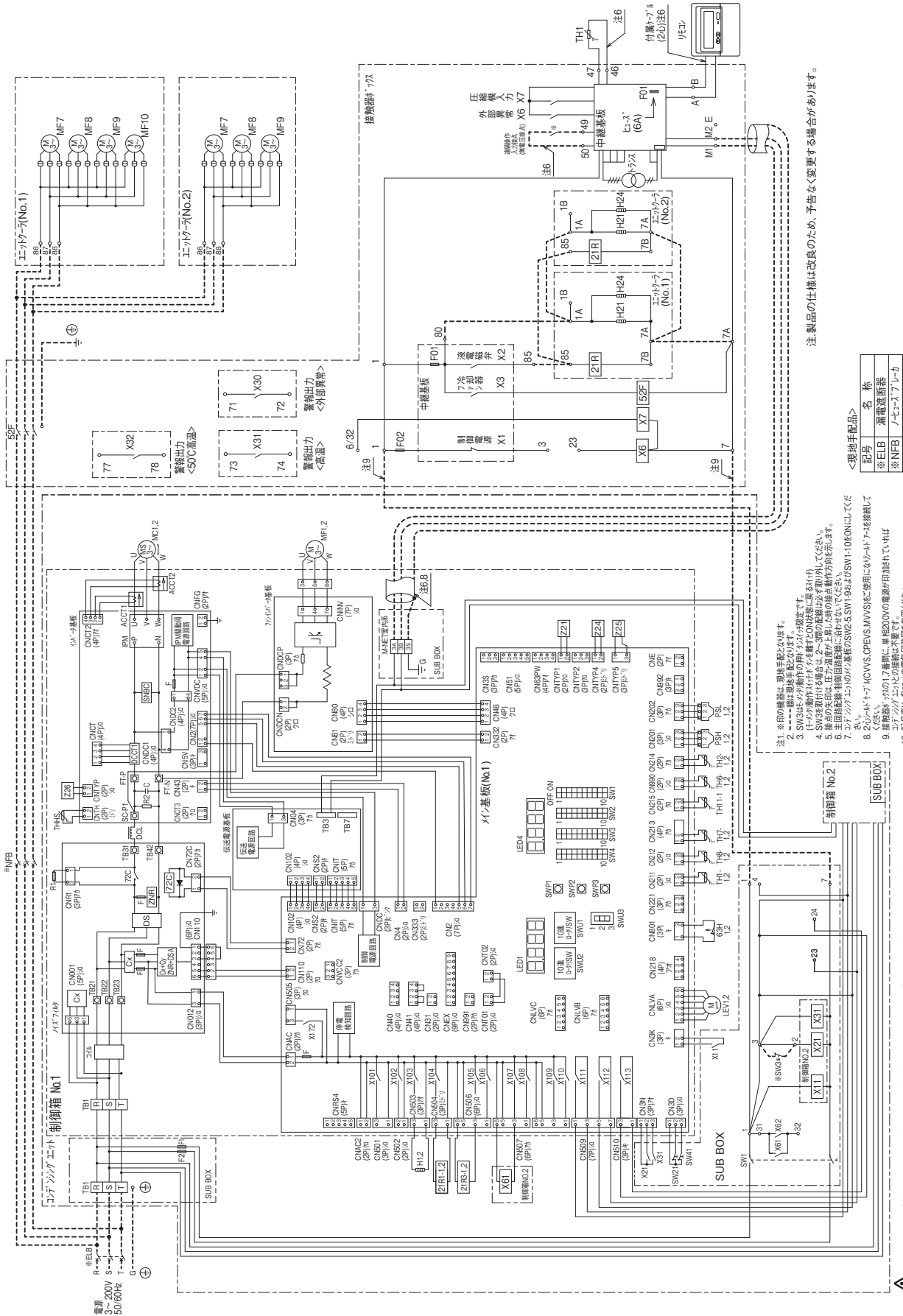

注1 ※印の機器は、現場手配となります。
注2 ※印は現場手配となります。
注3 SW3は、冷房動作時の押付分限定で使用する。
注4 SW3設置時は、設置場所は、2-3面の配線は必ず取り外してください。
注5 接点の表示は、圧力温度が上昇した時の接点動作方向を示します。
注6 主回路配線、制御回路配線に沿って設置してください。
注7 コアリングユニットの基礎のSW2-SW1-9およびSW1-10はONにしてください。
注8 2つの「+」マークは、ACVMS、AVMSにて使用に付、ポートAを接続してください。
注9 接続線が、1.7番間に、単相200Vの電源が追加されていれば、コアリングユニットの接続は不要です。
注10 配線時は、各ユニットの電気回路図を参照ください。

<現場手配品>

記号	名称
※ELB	漏電監視器
※NFB	フェーズアラーム

この製品をご使用になる場合は、漏電遮断器、ノーヒューズブレーカの設置とアース工事が必要です。

- 仕様表
- 外形図
- 据付関係資料
- 機種早見表
- 電気配線図
- 別売部品
- 仕様一式
- 仕様一式
- オプション

- AFHV-D25VNQS1-B形
- AFHV-D30VNQ-B形

R463A-J インバータ オフサイクルクーラ2台
R410A 25,30馬力 霜取

通信あり

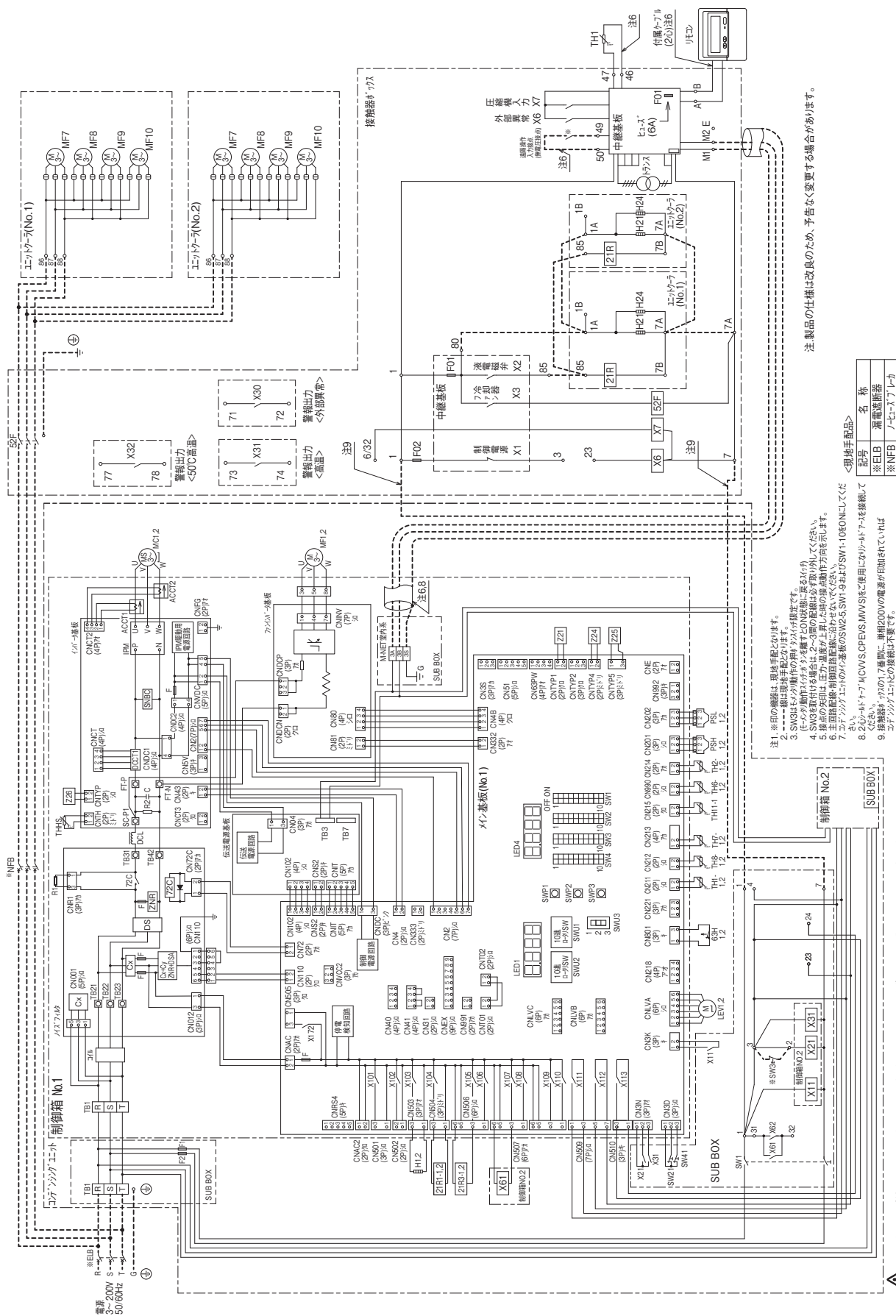

注 製品の仕様は改良のため、予告なく変更する場合があります。

記号	名称
※ELB	漏電遮断器
※NFB	ノーヒューズブレーカ

<現場手配品>

1. 注印の機器は、現場手配となります。
2. ※線は現場手配となります。
3. SW3はモーター動作の種々の付随品です。
4. SW3の取付は本機台に2ヶ所の取付穴を参照して行なってください。
5. 接点の圧力は、圧力・温度が上昇した時の後動作方向を示します。
6. 主回路配線、制御回路配線は必ずしもこの通りではありません。
7. カンパングユニットのメイン基板のSW2-5、SW1-9は必ずSW1-10KONにしてください。
8. 必ずご確認ください。
9. 接続線は、カ01.7番間に、専用200Vの電源が印加されている場合、カンパングユニットの接続は不要です。
10. 配線等は、各ユニットの電気回路図を参照ください。

この製品をご使用になる場合は、漏電遮断器・ノーヒューズブレーカの設置とアース工が必要です。

セット形	仕様表
セット形	外形図
セット形	据付関係資料
セット形	機種早見表
セット形	電気配線図
別売部品・他社推奨品	仕様一式
一体形	仕様一式
ユニットローリ	

電気配線図

セット形

● AFHV-D30VNQS1-B形

R463A-J インバータ オフサイクル クーラ3台
R410A 30馬力 霜取

通信あり

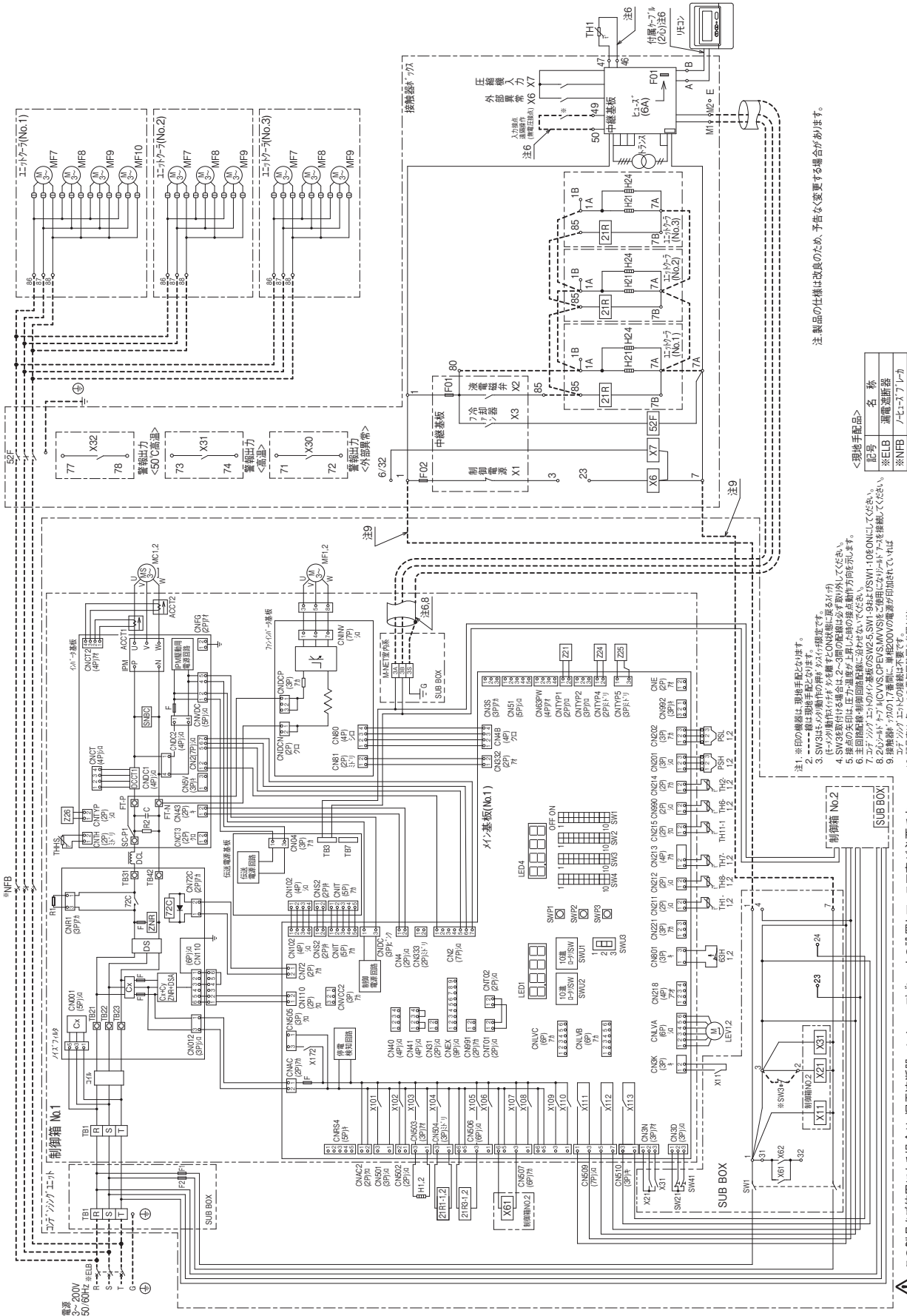

注1 ※印の機器は、現地手配となります。
注2 ---は、現地手配となります。
注3 SWは、互いの動作の押付、押し付限定です。
注4 SWの動作は、互いの動作の押付、押し付限定です。
注5 SWの動作は、互いの動作の押付、押し付限定です。
注6 SWの動作は、互いの動作の押付、押し付限定です。
注7 SWの動作は、互いの動作の押付、押し付限定です。
注8 SWの動作は、互いの動作の押付、押し付限定です。
注9 SWの動作は、互いの動作の押付、押し付限定です。
注10 SWの動作は、互いの動作の押付、押し付限定です。

記号	名称
※EIB	漏電遮断器
※NFB	ノーマルブレーカ

- この製品をご使用になる場合は、漏電遮断器、ノーマルブレーカの設置が必須です。
- ※印の機器は、現地手配となります。
 - は、現地手配となります。
 - SWは、互いの動作の押付、押し付限定です。
 - SWの動作は、互いの動作の押付、押し付限定です。
 - SWの動作は、互いの動作の押付、押し付限定です。
 - SWの動作は、互いの動作の押付、押し付限定です。
 - SWの動作は、互いの動作の押付、押し付限定です。
 - SWの動作は、互いの動作の押付、押し付限定です。
 - SWの動作は、互いの動作の押付、押し付限定です。
 - SWの動作は、互いの動作の押付、押し付限定です。

- 仕様表
- 外形図
- 据付関係資料
- 機種早見表
- 電気配線図
- 別売部品・他社推奨品
- 仕様一式
- 仕様一式
- オプション

電気配線図

セット形

- AFHV-D5SNQ(S1)-B形
- AFHV-D6SNQ-B形

R463A-J インバータ オフサイクル クーラ2台
R410A 5~6馬力 霜取

通信あり

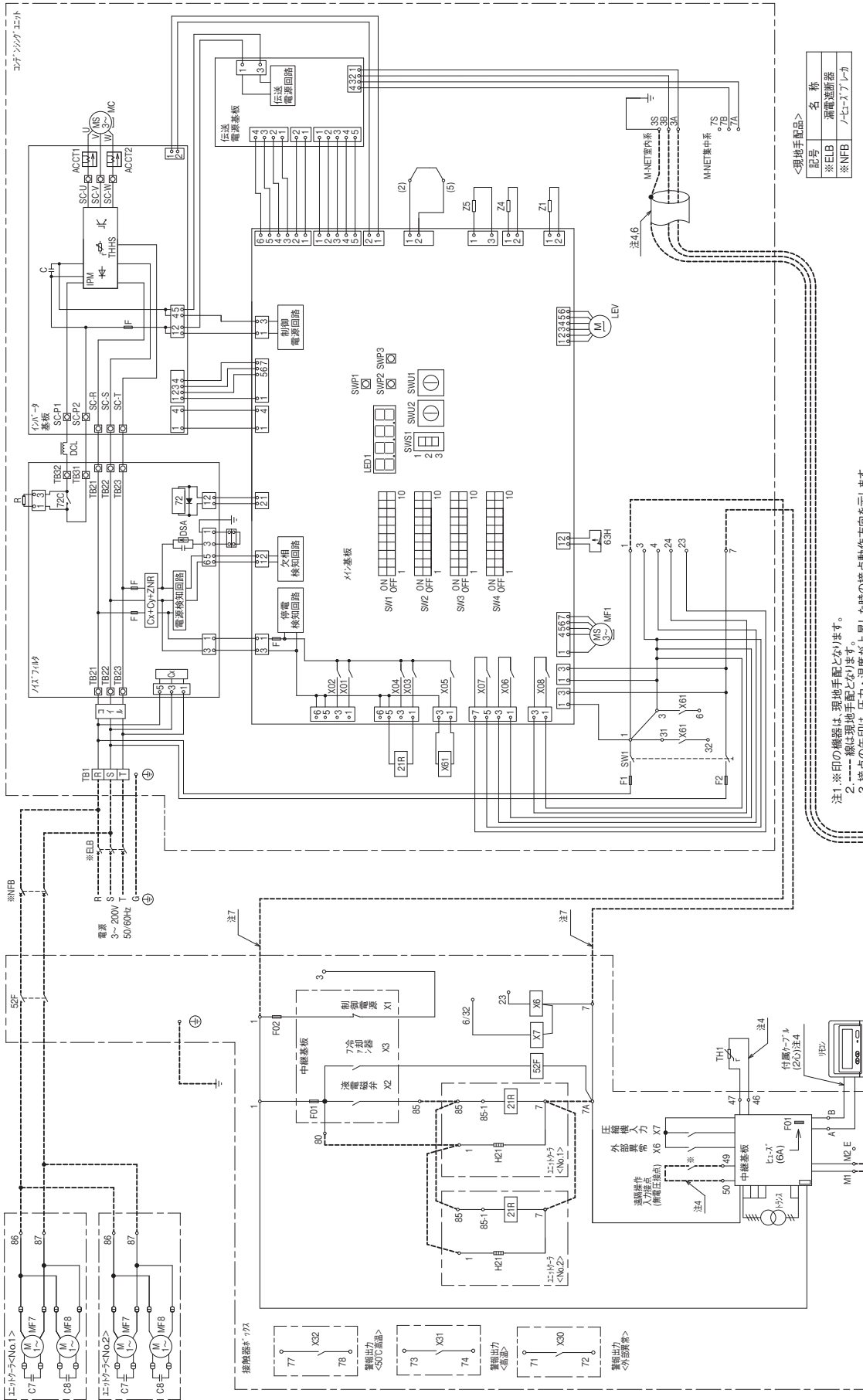

記号	名称
※ELB	漏電遮断器
※NFB	ノーヒューズブレーカ

- 注1 ※印の機器は、現地手配となります。
 注2 ※印の機器は、現地手配となります。
 注3 接点の先印は、圧力・温度が上昇した時の接点動作方向を示します。
 注4 主回路配線・制御回路配線に沿って取り付けないでください。
 注5 コアファン/エアノイズ抑制用基板OSW2-SW1-9およびSW1-10をONにしてください。
 注6 200V用・ケーブル(CVCS,CPEVS,MVVS)をご使用に際しては、ケーブルとケーブルを接続してください。
 注7 接触器・リレーの1.7番目に、単相200Vの電源が印加されている場合は、コネクタ・エアノイズとの接続は不要です。
 注8 記号表は、各エアノイズの電気回路図を参照ください。
 注9 製品の仕様は改良のため、予告なく変更する場合があります。

△ この製品をご使用になる場合は、漏電遮断器、ノーヒューズブレーカの設置とアース工事が必要です。

- 仕様表
- 外形図
- 据付関係資料
- 機種早見表
- 電気配線図
- 別売部品・他社推奨品
- 仕様一式
- 仕様一式
- 一体一式

- AFHV-D6SNQS1-B形
- AFHV-D9SNQ-B形
- AFHV-D8SNQ(S1)-B形
- AFHV-D10SNQ-B形

R463A-J インバータ オフサイクルクーラ3台
R410A 6~10馬力 霜取

通信あり

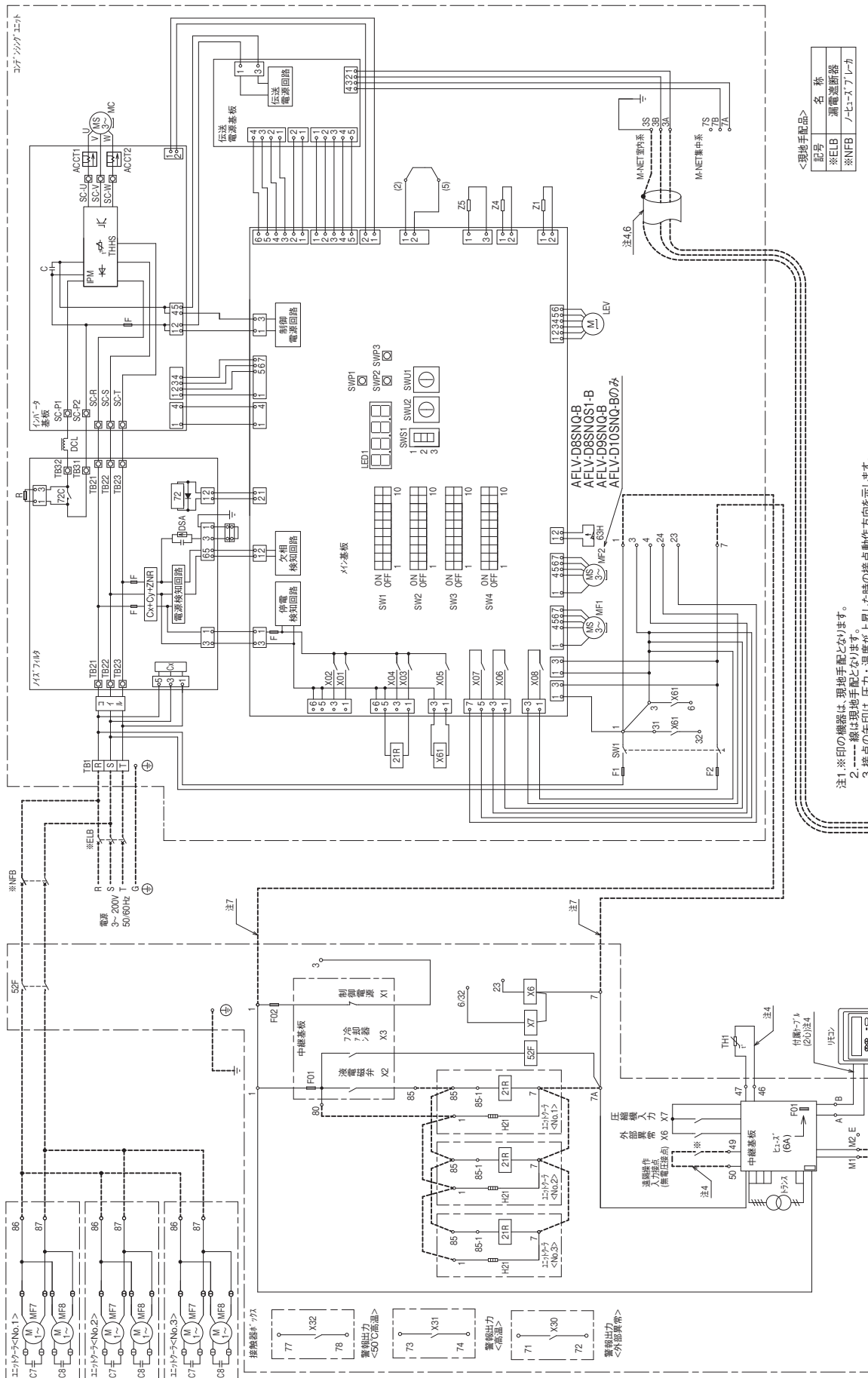

<現地手配品>

記号	名称
※E1B	漏電遮断器
※NFB	ノーヒューズブレーカ

- 注1 ※印の機器は、現地手配となります。
- 注2 ---線は現地手配となります。
- 注3 接点の先印は、圧力、温度が上昇した時の接点動作方向を示します。
- 注4 主回路配線、制御回路配線に付かないでください。
- 注5 コアリングユニットのみの基礎のSW2、5、SW1、9およびSW11、10はONにしてください。
- 注6 2コアリングユニット(CVWS、CPEWS、MVWS)はご使用になり、コアリングユニットを接続してください。
- 注7 接続器「7401」7番目に、専用200Vの電源が印刷されています。
- 注8 コアリングユニットとの接続は不要です。
- 注9 記号表は、各ユニットの電気回路図を参照ください。
- 注10 製品の仕様は改良のため、予告なく変更する場合があります。

仕 様 表	セ ット 形
外 形 図	セ ット 形
据 付 関 係 資 料	セ ット 形
機 種 早 見 表	セ ット 形
電 気 配 線 図	セ ット 形
別 売 部 品 ・ 他 社 推 奨 品	セ ット 形
仕 様 一 式	A F S V 形
仕 様 一 式	一 体 形
レ ン ド ア フ ロ ー リ	レ ン ド ア フ ロ ー リ

△ この製品をご使用になる場合は、漏電遮断器、ノーヒューズブレーカの設置とアース工事が必要です。

電気配線図

セット形

● AFHV-D10BNQ-B形

R463A-J インバータ オフサイクル クーラ1台
R410A 10馬力 霜取

通信あり

- 仕様表
- 外形図
- 据付関係資料
- 機種早見表
- 電気配線図
- 別売部品
- 仕様一式
- 仕様一式
- 一体形

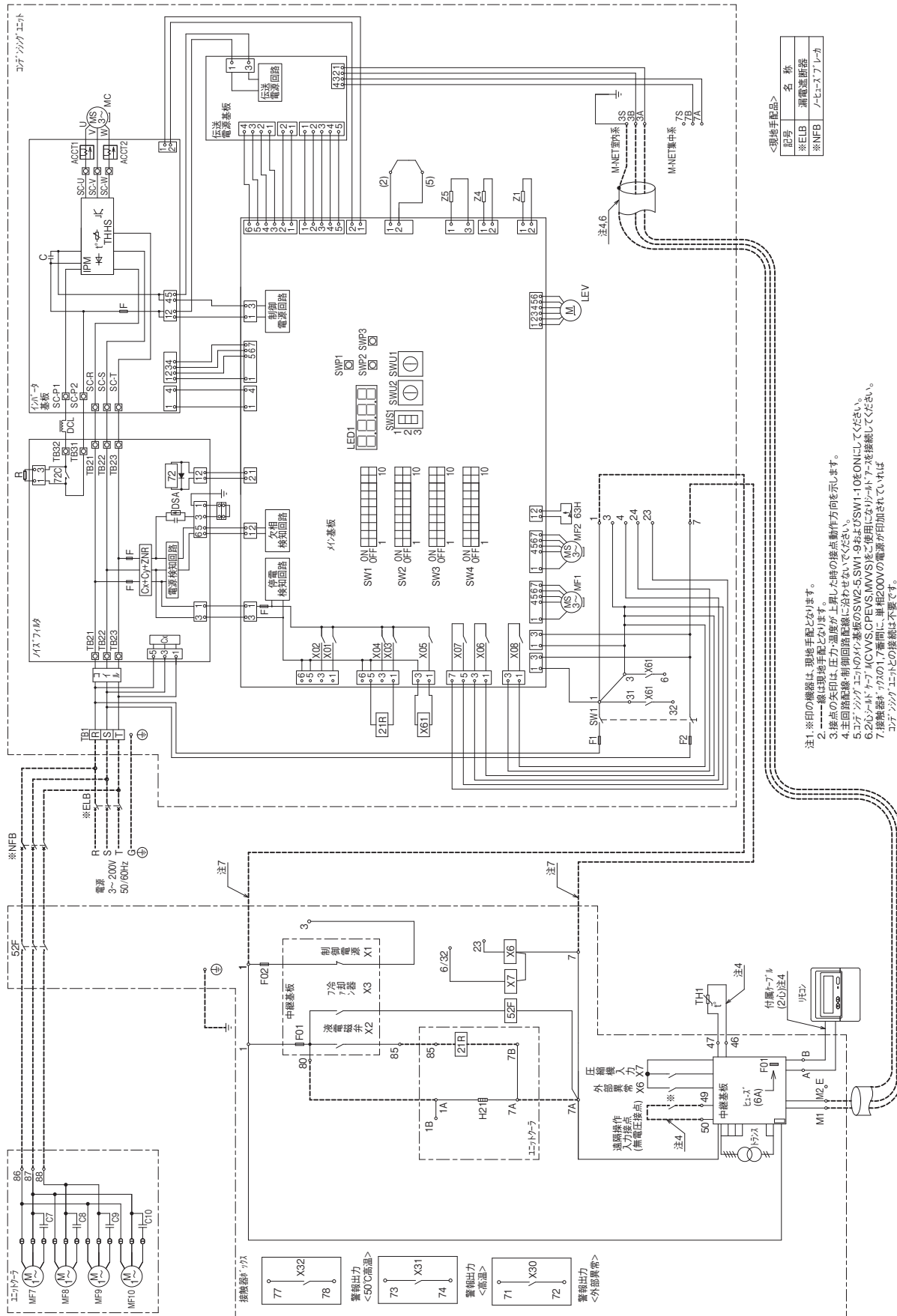

<現地手配品>

記号	名称
※ELB	漏電遮断器
※MFB	ノーマルブレーカ

- 注1. ※印の機器は、現地手配となります。
 2. ---線は現地手配となります。
 3. 接点の矢印は、圧力・温度が上昇した時の接点動作方向を示します。
 4. 圧力回路配線・制御回路配線に沿って接点のSW2-SW4、SW1-9およびSW1-10をONにして下さい。
 5. コアコック・エア・MCVMS・CPEVMS・MVMSに2使用になりノード・アを接続して下さい。
 6. 接続部・77の1,7を同時に、車載200Vの電源が追加されています。
 7. 接続部・77の1,7を同時に、車載200Vの電源が追加されています。
 8. 記号表は、各ユニットの電気回路図を参照して下さい。
 9. 製品の仕様は改良のため、予告なく変更する場合があります。

△ この製品をご使用になる場合は、漏電遮断器、ノーマルブレーカの設置とアース工事が必要です。

- AFHV-D13BNQ-B形
- AFHV-D15BNQ-B形
- AFHV-D20BNQ-B形

R463A-J インバータ オフサイクル クーラ1台
R410A 13~20馬力 霜取

通信あり

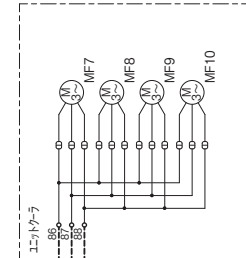
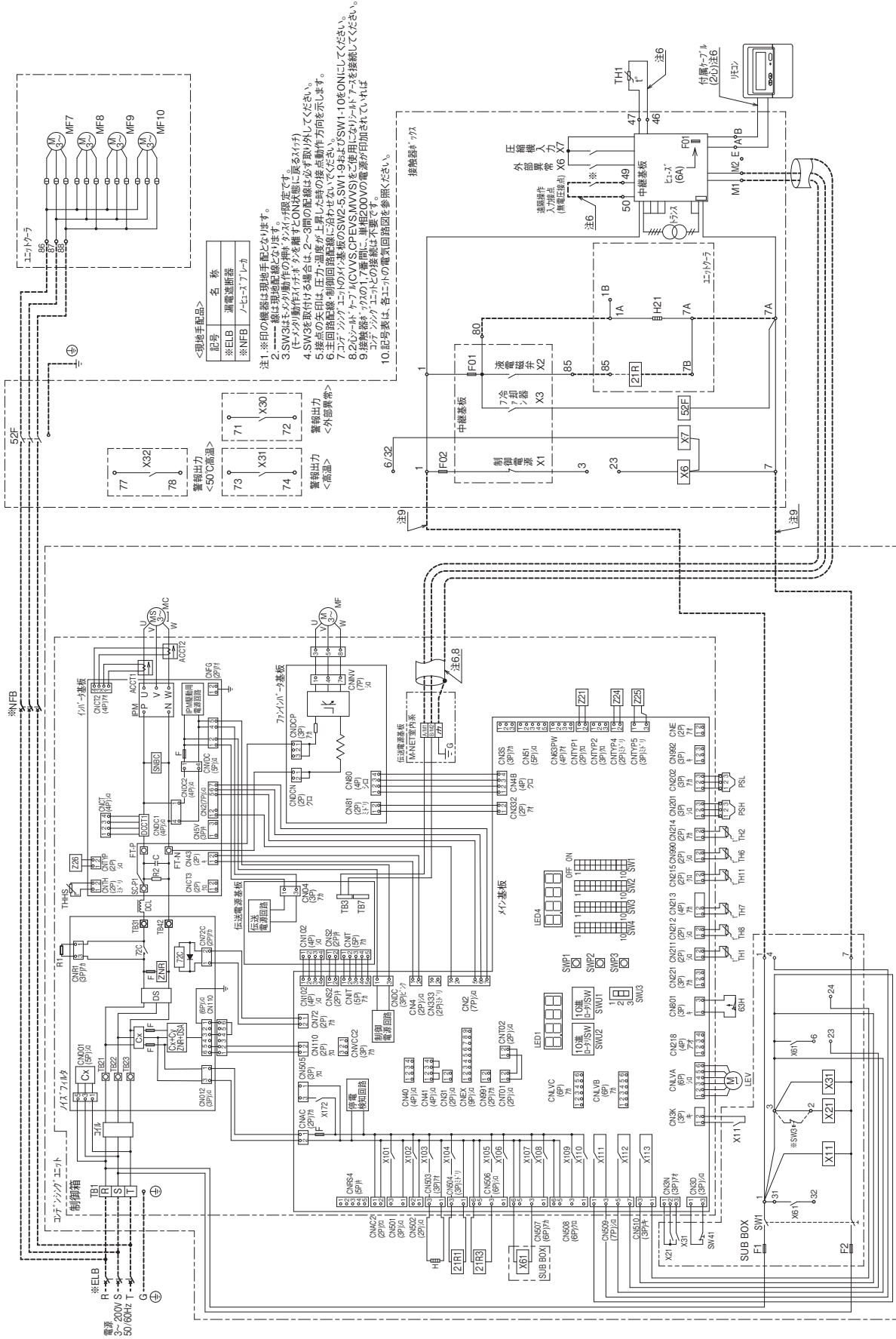

＜現地手配品＞
記号 名称
※ELB 漏電検出器
※NFBI ノーヒューズレバ

注1 ※印の機器は現地手配となります。
注2 ---線は現地配線となります。
注3 SW3はモーター動作の押付スイッチ限定です。
注4 SW3はモーター動作の押付スイッチ限定に原るスイッチ。
注5 接点の矢印は、圧力・温度が上昇した時の接点動作方向を示します。
注6 圧力・温度・圧力・温度の4つのセンサーは、それぞれ200Vの電源が印加されています。
注7 コアレスユニットのマイコン基板のSW2・SW1・SW1-9およびSW1-10はONにしてください。
注8 200V・コアレスユニットのマイコン基板のSW2・SW1・SW1-9およびSW1-10はONにしてください。
注9 接続部・ケーブルの仕様は、本機に付属のケーブルの仕様を参照してください。
注10 記号等は、各ユニットの電気回路図を参照ください。

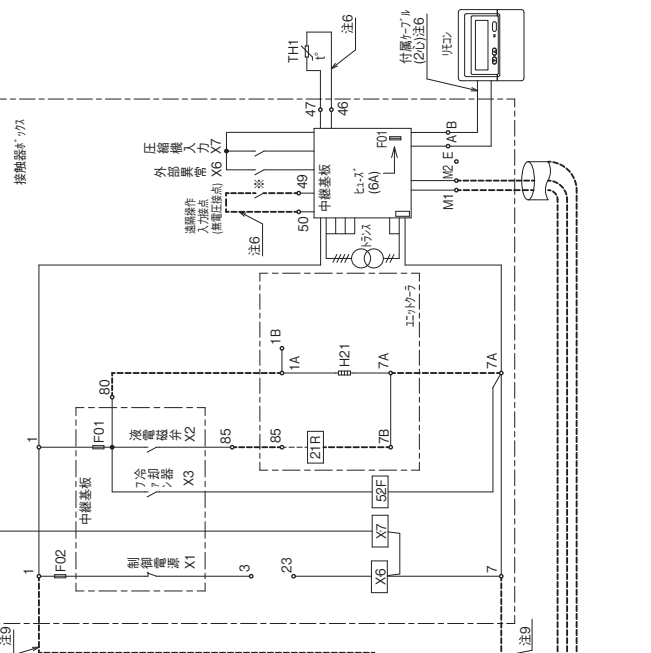
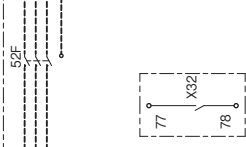

注：製品の仕様は改良のため、予告なく変更する場合があります。

この製品をご使用になる場合は、漏電遮断器、ノーヒューズブレーカの設置とアース工事が必要です。

セット形	仕様表
セット形	外形図
セット形	据付関係資料
セット形	機種早見表
セット形	電気配線図
別売部品	別売部品・他社推奨品
AFSV形	仕様一式
一体形	仕様一式
ユニットローラ	

電気配線図

セット形

● AFHV-D25BNQ-B形

R463A-J インバータ オフサイクル クーラ2台
R410A 25馬力 霜取

通信あり

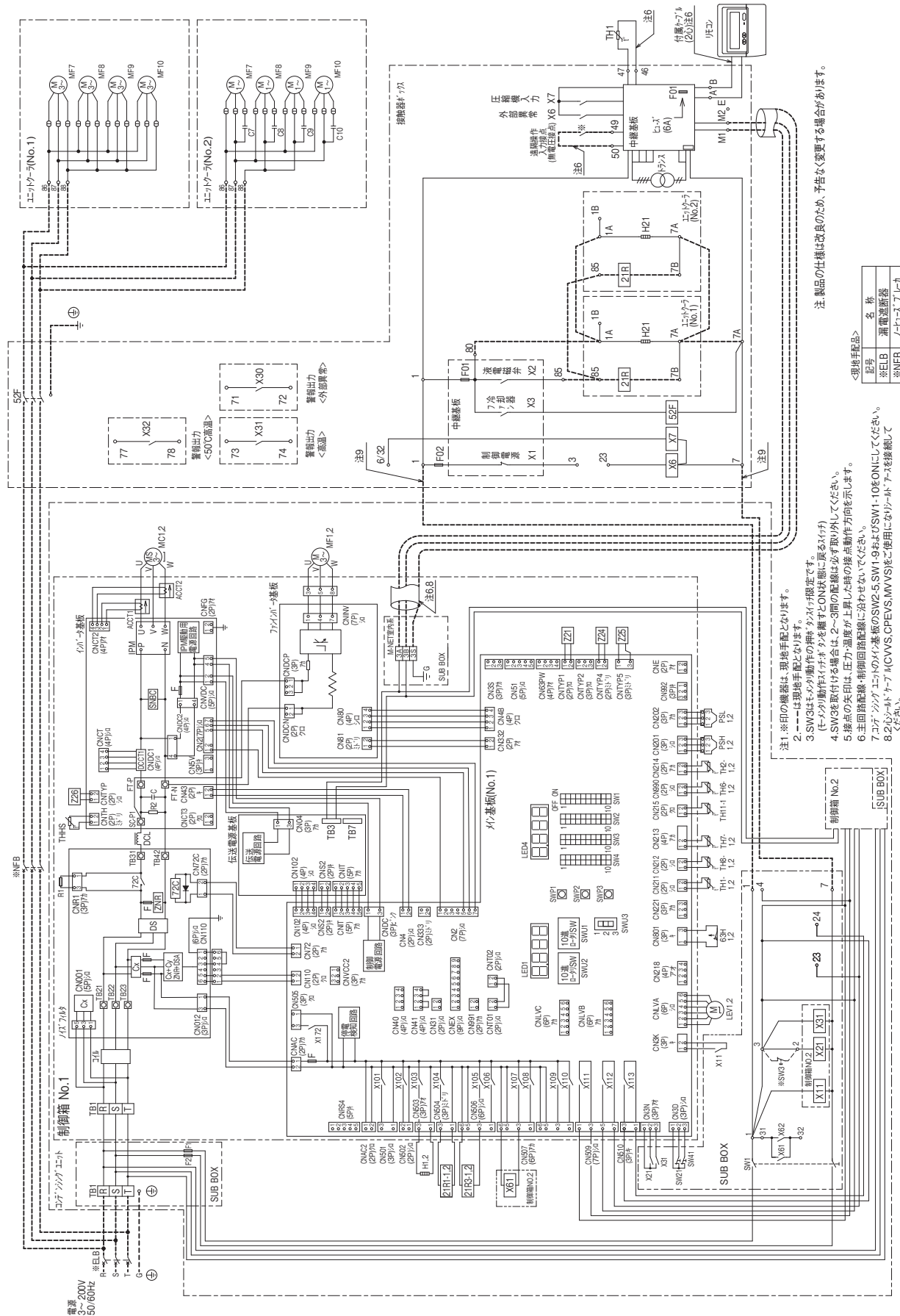

仕様表
外形図
据付関係資料
機種早見表
電気配線図
別売部品
仕様一式
仕様一式
オプション

注 製品の仕様は改良のため、予告なく変更する場合があります。

- ※印の機器は、現地手配となります。
- は現地手配となります。
- SW3はモーター動作の種別、サイズが確定です。
- （モーター動作）は、2～3間の配線は必ず取り外ししてください。
- SW3を取付ける場合は、2～3間の配線は必ず取り外ししてください。
- 接点の矢印は、圧力、温度が上昇した時の接点動作方向を示します。
- 主回路配線、制御回路配線に絡ませないでください。
- コネクタユニットのインバータ用のSW2-5、SW1-9およびSW1-10をONにしてください。
- 8.2心ポート「ポート」CVWS、MVWSまで使用にならない「ポート」を接続してください。
- 9.接続端子「ポート」の1,7番間、単相200Vの電源が印加されていれば、コネクタユニットの接続は不要です。
- 10.記号表は、各ユニットの電気回路図を参照ください。

<現地手配品>

記号	名称
※ELB	漏電遮断器
※NFB	フューズブレーカー

△ この製品をご使用になる場合は、漏電遮断器、ノーヒューズブレーカーの設置とアース工事が要です。

- AFHV-D30BNQ-B形
- AFHV-D35BNQ-B形

R463A-J インバータ オフサイクル クーラ2台
R410A 30,35馬力 霜取

通信あり

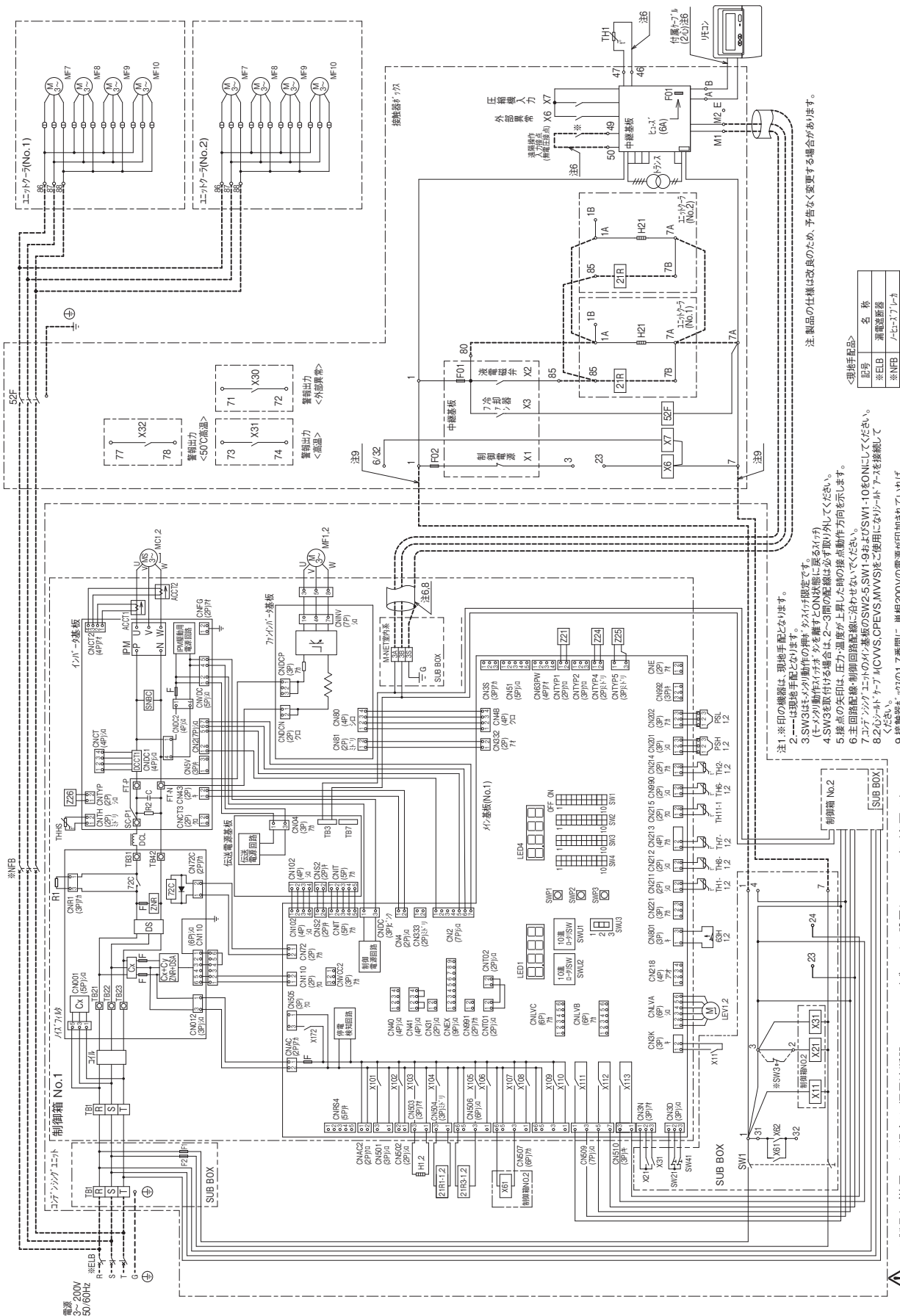

注. 製品の仕様は改良のため、予告なく変更する場合があります。

記号	名称
※日B	漏電遮断器
※日P	ノセツブレカ

- ※日Pの機器は、現地手配となります。
- は現地手配となります。
- SW3はモーター動作の押付スイッチに限定です。(モーター動作が止まるのを避けるON状態に落ちたくない)
- SW3を取付ける場合は、2-3間の配線は必ず取り方向を示します。
- 接点の矢印は、圧力・温度が上昇した時の接点動作方向を示します。
- 主回路配線・制御回路配線に注はしないでください。
- コネクタ・ケーブルの仕様は、SW2.5, SW1.9およびSW1.10をONにしてください。
- 2ピン・ケーブルは(CVWS, CPVWS, MVWS)をご使用になり、1ピン・ケーブルは接続してはなりません。
- 記号等は、各ユニットの電気回路図を参照ください。

この製品をご使用になる場合は、漏電遮断器、ノーヒューズブレーカの設置とアース工事が必要です。

セット形	仕様表
セット形	外形図
セット形	据付関係資料
セット形	機種早見表
セット形	電気配線図
別売部品・他社推奨品	仕様一式
AFSV形	仕様一式
一体形	仕様一式
ユニットローラ	

電気配線図

セット形

● AFHV-D40BNQ-B形

R463A-J インバータ オフサイクル クーラ2台
R410A 40馬力 霜取

通信あり

- 仕様表
- 外形図
- 据付関係資料
- 機種早見表
- 電気配線図
- 別売部品
- 仕様一式
- 仕様一式
- オプション

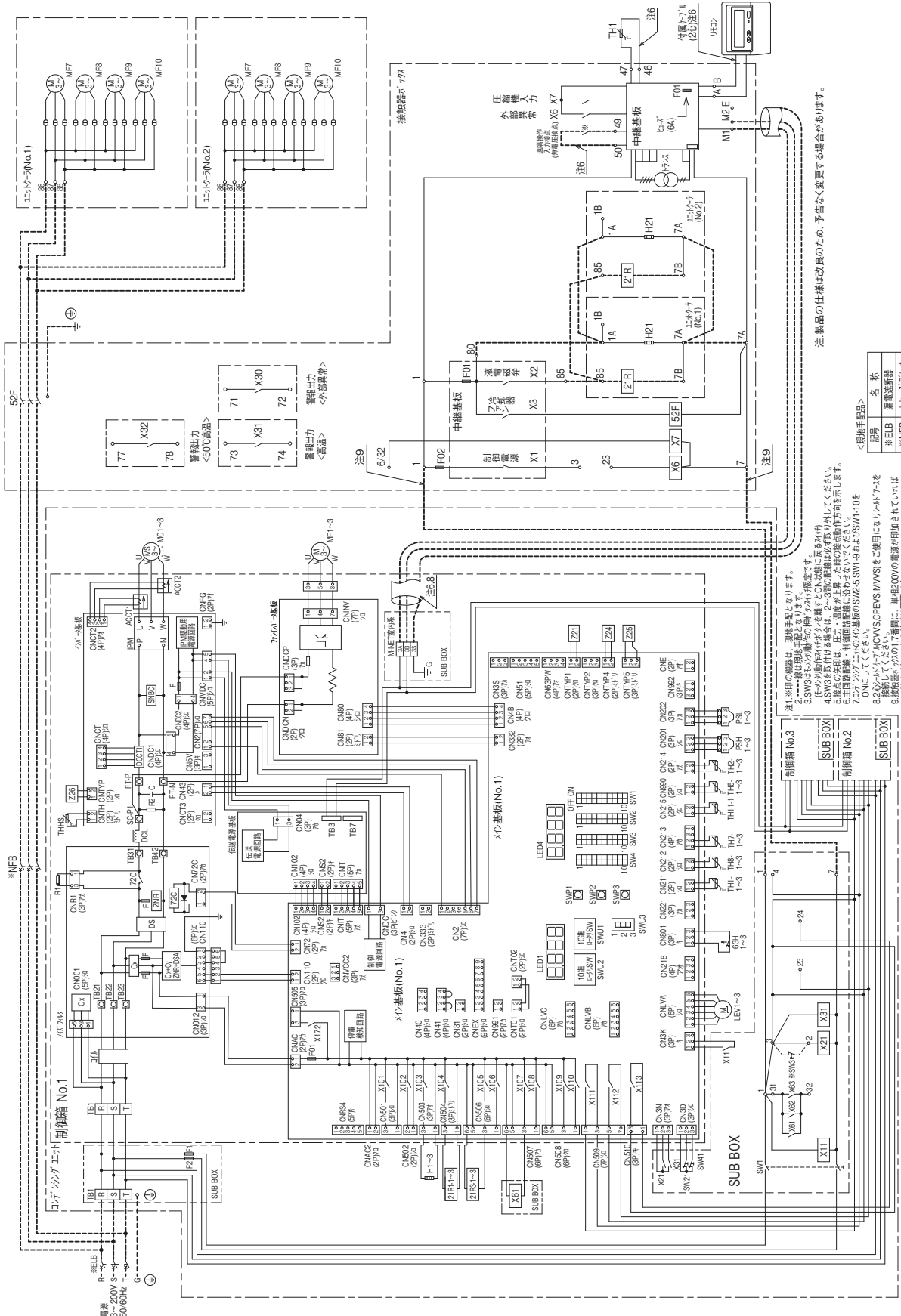

注1: 本印の組立は、取付要領を参照してください。
 注2: SW3は動作確認の時にON状態にしてください。
 注3: SW3は動作確認の時にON状態にしてください。
 注4: SW3を動作確認の時は必ずON状態にしてください。
 注5: SW3を動作確認の時は必ずON状態にしてください。
 注6: SW3を動作確認の時は必ずON状態にしてください。
 注7: SW3を動作確認の時は必ずON状態にしてください。
 注8: SW3を動作確認の時は必ずON状態にしてください。
 注9: SW3を動作確認の時は必ずON状態にしてください。
 注10: SW3を動作確認の時は必ずON状態にしてください。

記号	名称
※ELB	漏電検出器
※NFB	ノーヒューズブレーカ

△ この製品をご使用になる場合は、漏電遮断器、ノーヒューズブレーカの設置とアース工事が必要です。

● AFHV-EN10VNQDC-B形

R410A インバータ オフサイクル 霜取 クーラ1台

通信あり

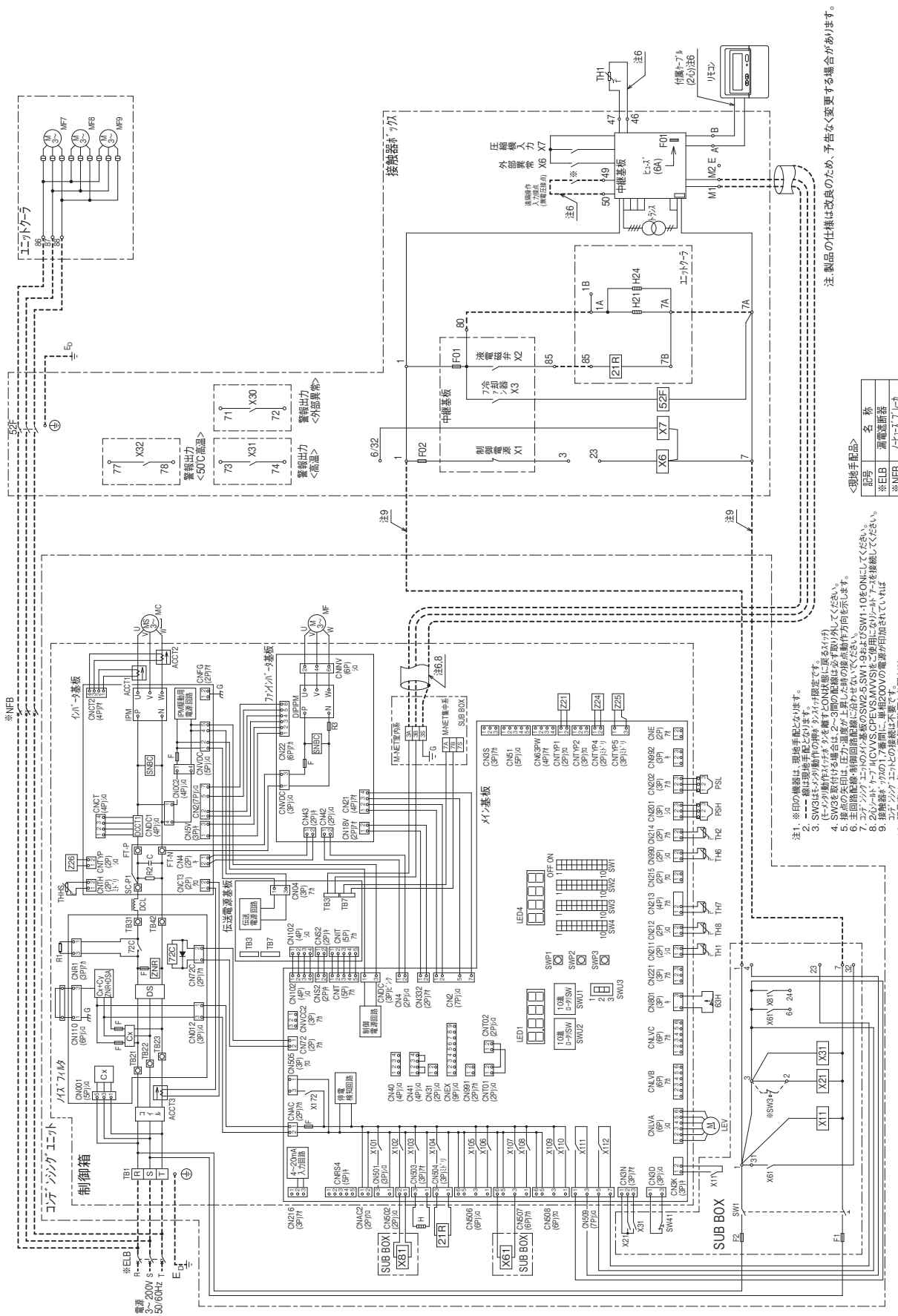

注. 製品の仕様は改良のため、予告なく変更する場合があります。

名称	※E1B
記号	※E1B
品名	※E1B
用途	※E1B
備考	※E1B

- 注1: ※印の部品は、現地手配となります。
 注2: ---線は、現地手配となります。
 注3: SW3は、モーター動作の種別、タイプが異なります。
 注4: (モーター動作)は、モーター動作の種別、タイプが異なります。
 注5: SW3は、モーター動作の種別、タイプが異なります。
 注6: SW3は、モーター動作の種別、タイプが異なります。
 注7: SW3は、モーター動作の種別、タイプが異なります。
 注8: SW3は、モーター動作の種別、タイプが異なります。
 注9: SW3は、モーター動作の種別、タイプが異なります。
 注10: 記号等は、各ユニットの電気回路図を参照ください。

△ この製品をご使用になる場合は、漏電遮断器、ノーヒューズブレーカの設定とアース工が必要です。

セット形	仕様表
セット形	外形図
セット形	据付関係資料
セット形	機種早見表
セット形	電気配線図
セット形	別売部品・他社推奨品
AFSV形	仕様一式
一体形	仕様一式
ユニットローラ	

電気配線図

セット形

● AFHV-EN15VNQDC-B形

R410A インバータ 15馬力 オフサイクル 霜取 クーラ1台

通信あり

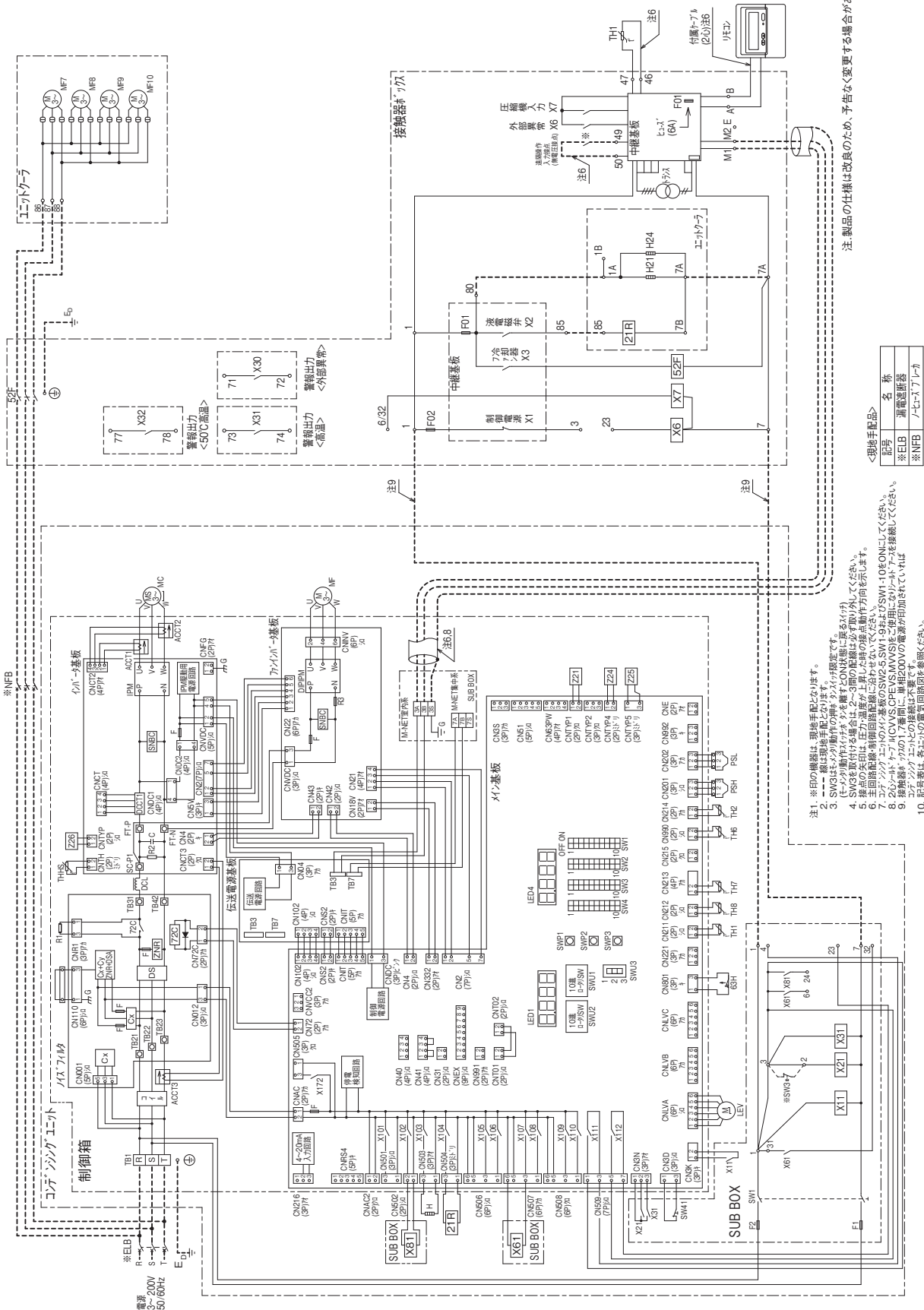

注: 製品の仕様は改良のため、予告なく変更する場合があります。

名称	記号
漏電遮断器	※E1B
アースブレーカ	※NFB

1. 記号等は、各ユニットの電気回路図を参照ください。
 2. 記号等は、製品手配となります。
 3. SW3はモーター動作の検出、タイマー設定です。
 4. モーター動作が完了するとON状態になるタイマーは、モーター動作完了後、タイマーが動作しないように設定してください。
 5. 設定済みのタイマーは、任意で動作を停止させることができません。
 6. 主回路電源線・制御回路線に付いては、必ずSW1-10をONにしてください。
 7. コードブック「エア」の「インバータ」の「SW2-5, SW1-9」は必ずSW1-10をONにしてください。
 8. 2.5mm²ケーブル(CVBS, OPE, VMS, VMS)をご使用に際しては、必ずケーブル・ケーブルを接続してください。
 9. 制御電源が200V、1.7Aの場合、主回路電源の電圧が100Vに設定されている場合は、必ず電圧を200Vに設定してください。
 10. 記号等は、各ユニットの電気回路図を参照ください。

△ この製品をご使用になる場合は、漏電遮断器、ノーヒューズブレーカの設定とアース工事が必要です。

- 仕様表
- 外形図
- 据付関係資料
- 機種早見表
- 電気配線図
- 別売部品
- 仕様一式
- 仕様一式
- ハンディ

● AFHV-EN20VNQDC-B形

R410A インバータ オフサイクル クーラ2台
20馬力 霜取

通信あり

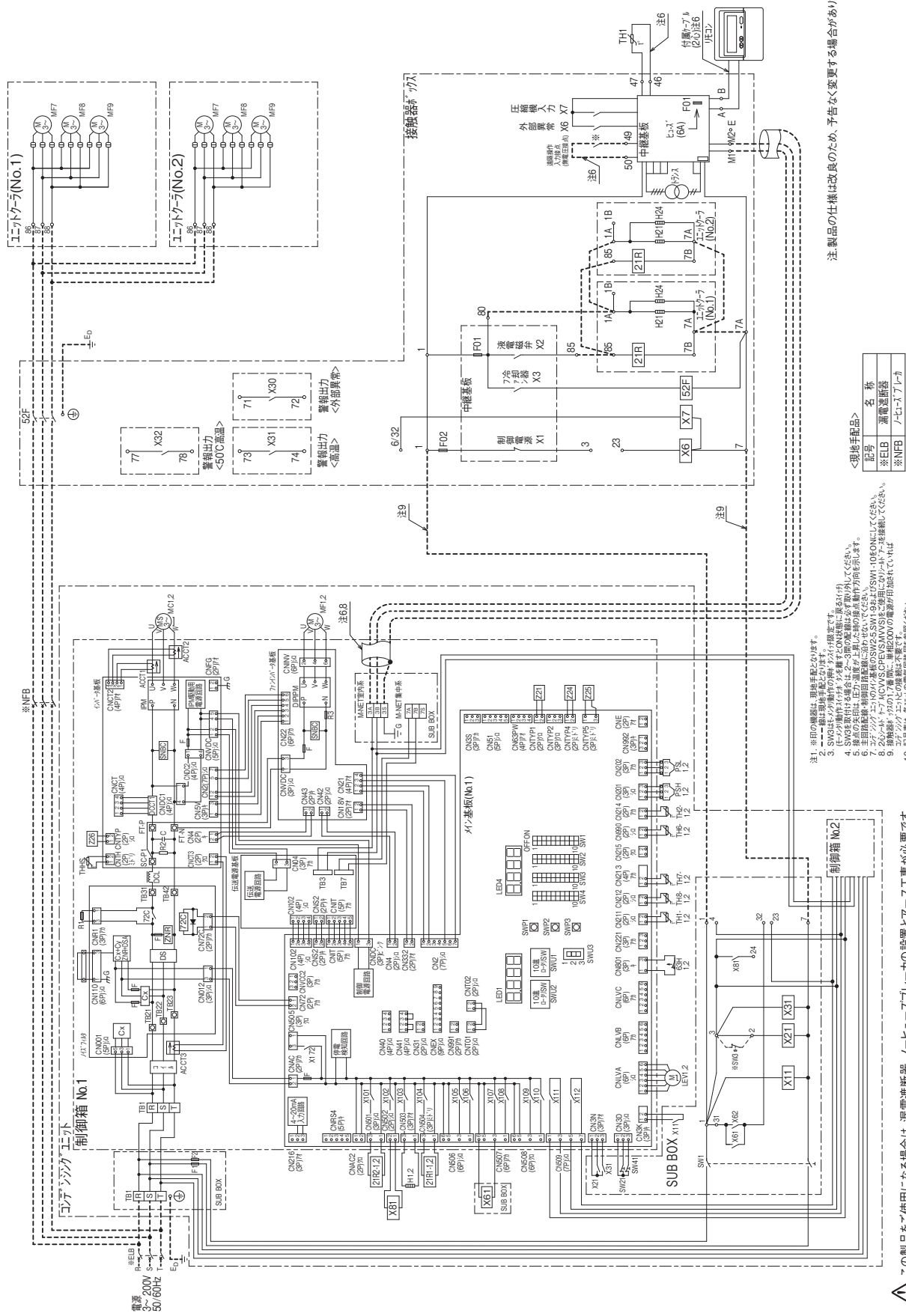

注 製品の仕様は改良のため、予告なく変更する場合があります。

記号	名称
※ELB	漏電遮断器
※NFB	ノーヒューズブレーカ

- ＜現場手配品＞
- ※印の機器は、現場手配となります。
 - SWは現場手配となります。
 - SWは現場手配となります。
 - SWは現場手配となります。
 - SWは現場手配となります。
 - SWは現場手配となります。
 - SWは現場手配となります。
 - SWは現場手配となります。
 - SWは現場手配となります。
 - SWは現場手配となります。

△ この製品をご使用になる場合は、漏電遮断器、ノーヒューズブレーカの設置とアース工事が必要です。

セット形	仕様表
セット形	外形図
セット形	据付関係資料
セット形	機種早見表
セット形	電気配線図
別売部品	別売部品
AFSV形	仕様一式
一体形	仕様一式
ユニットローラ	

電気配線図

セット形

● AFHV-EN30VNQDC-B形

R410A インバータ オフサイクル 霜取 クーラ2台

通信あり

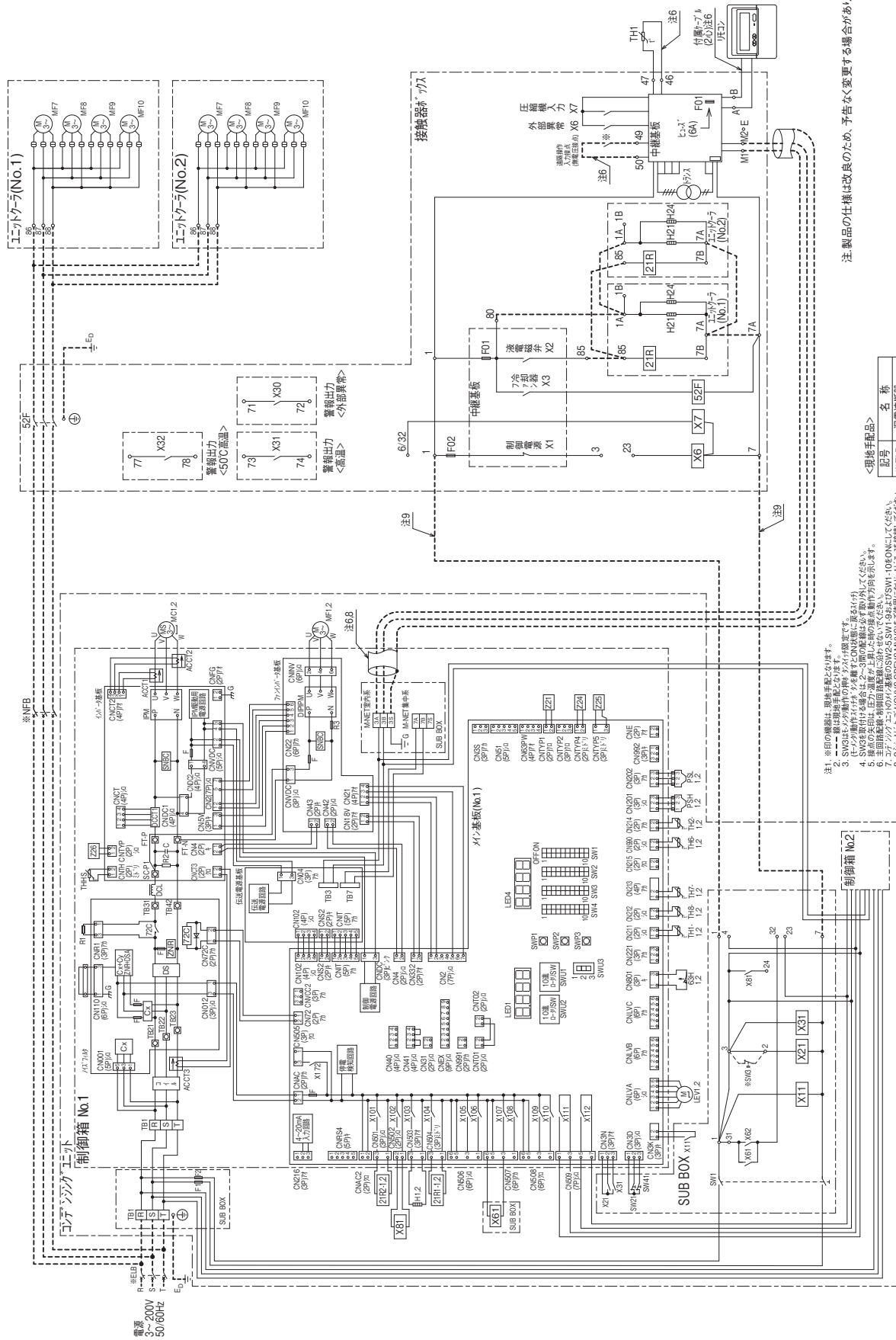

注1. ※印の機器は、現場手配となります。
 注2. ※印は現場手配となります。
 注3. SW1は外部からの電源でON操作を可能にするためのスイッチです。ON操作は必ず行わないでください。
 注4. SW2は外部からの電源でON操作を可能にするためのスイッチです。ON操作は必ず行わないでください。
 注5. 種別の変更は、圧力センサーの圧力値は2〜3回の圧力値を平均して取り出すようにしてください。
 注6. SW3は圧力センサーの圧力値を2〜3回の圧力値を平均して取り出すようにしてください。
 注7. SW4は圧力センサーの圧力値を2〜3回の圧力値を平均して取り出すようにしてください。
 注8. SW5は圧力センサーの圧力値を2〜3回の圧力値を平均して取り出すようにしてください。
 注9. SW6は圧力センサーの圧力値を2〜3回の圧力値を平均して取り出すようにしてください。
 注10. 圧力センサーは、圧力センサーの圧力値を2〜3回の圧力値を平均して取り出すようにしてください。

記号	名称
※ELB	漏電遮断器
※NFB	ノーヒューズブレーカ

△ この製品をご使用になる場合は、漏電遮断器、ノーヒューズブレーカの設置とアース工事が必要です。

- 仕様表
- 外形図
- 据付関係資料
- 機種早見表
- 電気配線図
- 別売部品・他社推奨品
- 仕様一式
- 仕様一式
- オプション

● AFHV-EN40VNQDC-B形

R410A インバータ オフサイクル 霜取 クーラ3台

通信あり

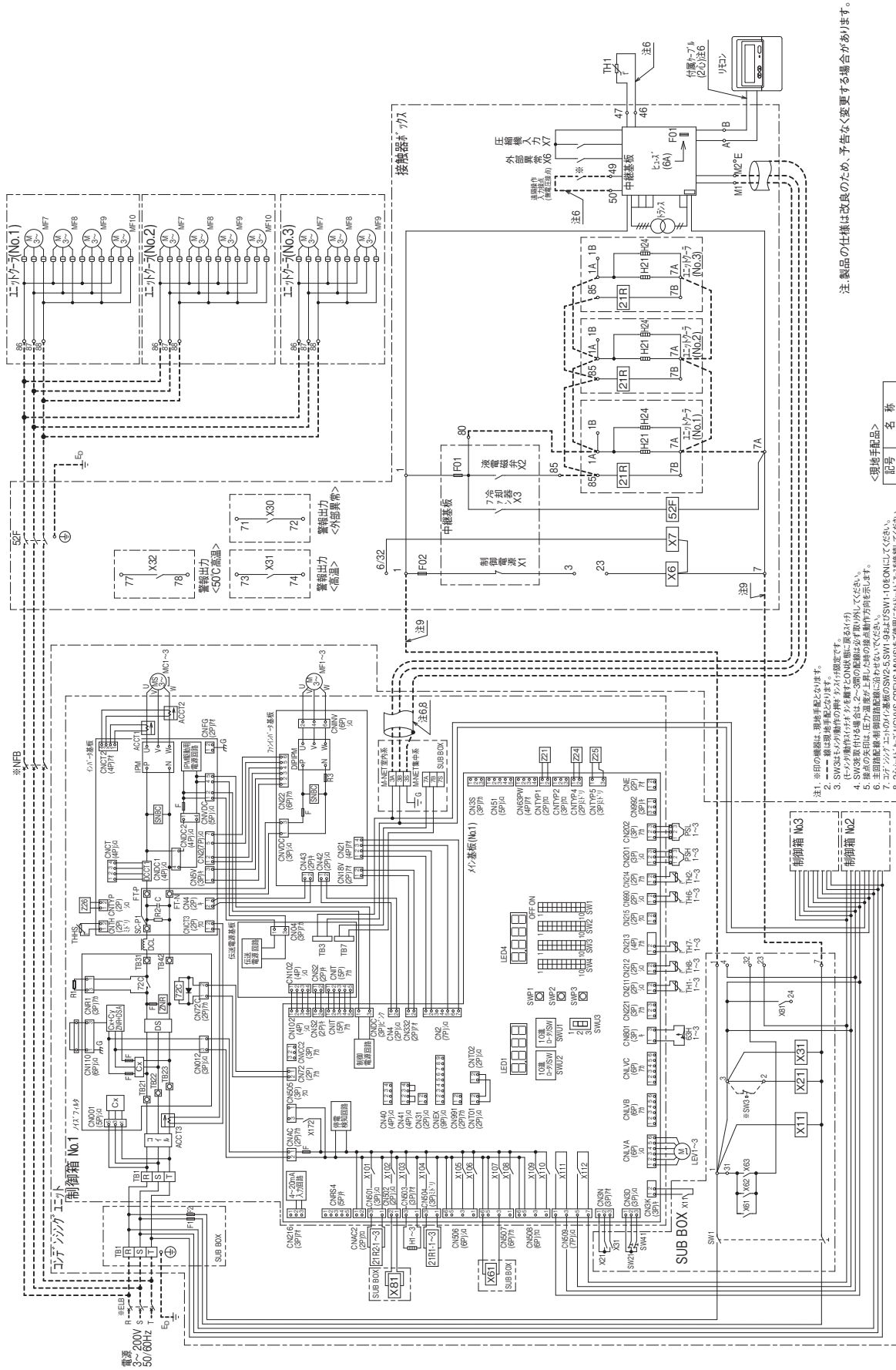

注. 製品の仕様は改良のため、予告なく変更する場合があります。

<理化手配品>

記号	名称
※E1B	漏電遮断器
※NFB	ノイズフィルター

- ※印の機器は、現場手配となります。
- SW3は現場手配となります。
- SW3は2つの動作のいずれか一方が優先する動作となります。
- SW3は動作時の5秒間は、2-3回の動作は必ず取り外して下さい。
- SW3の各印は、圧力・温度・圧力・温度の異常動作方向を示します。
- 主回路を修理する時は、圧力・温度・圧力・温度の異常動作方向を示します。
- 2つの動作のいずれか一方が優先する動作となります。
- 機器は、120V175Vの電圧に適用され、200Vの電圧に適用されてはなりません。
- 記号等は、各1-1の電気回路図を参照して下さい。

△ この製品をご使用になる場合は、漏電遮断器、ノーヒューズブレーカの設置とアース工事が必要です。

仕様表	外形図	据付関係資料	機種早見表	電気配線図	別売部品・他社推奨品	仕様一式	仕様一式	オプション
-----	-----	--------	-------	-------	------------	------	------	-------

● AFLV-D2THQ-B形

R463A-J インバータ 2馬力 ヒータ霜取 クーラ1台

通信あり

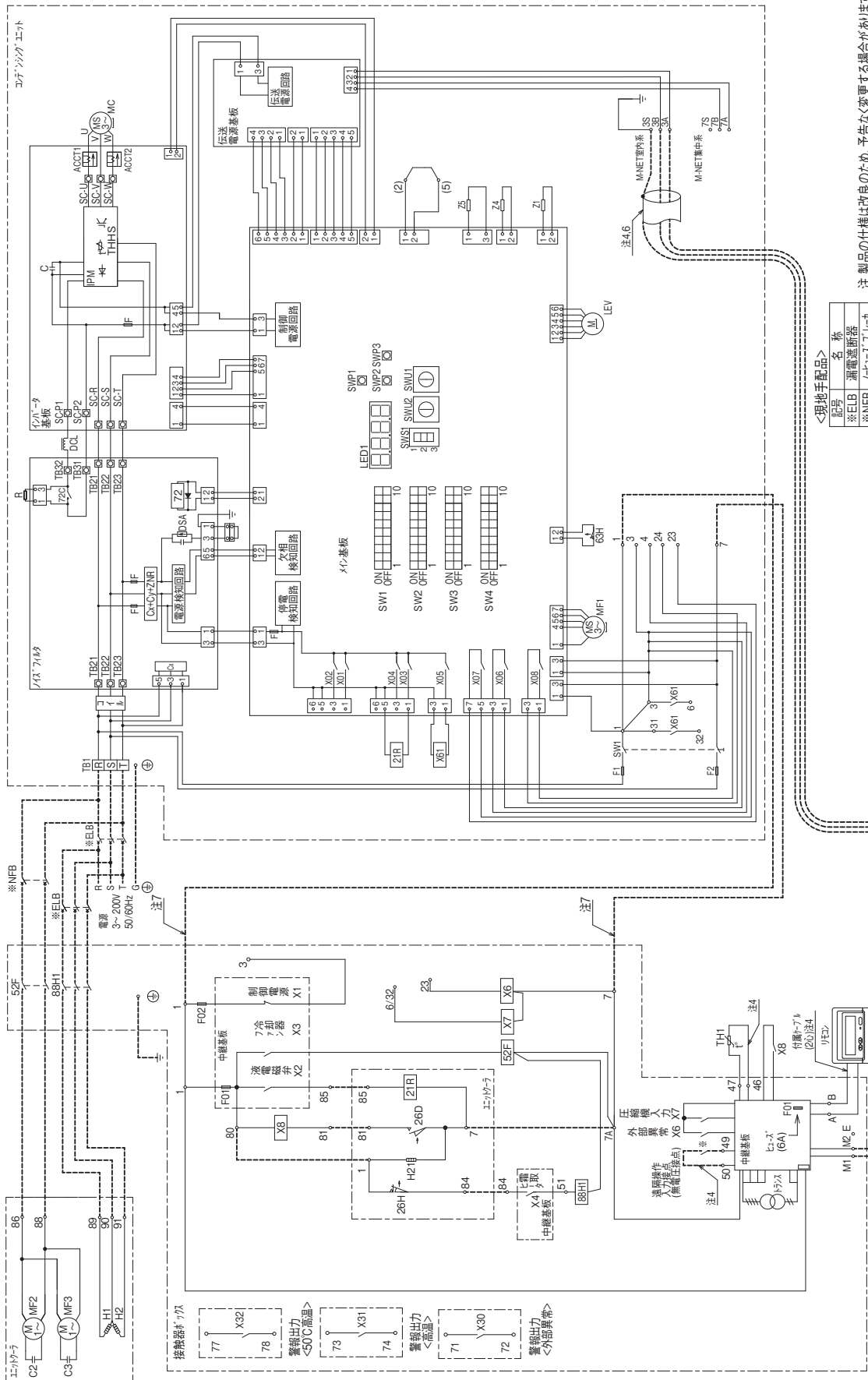

注1. ※印の機器は、現地手配となります。
 2. ---線は現地手配となります。
 3. 接点の矢印は、圧力、温度が上昇した時の接点動作方向を示します。
 4. 主回路配線・制御回路配線に付せないでください。
 5. コアリングユニットのインバータ基板のSW2.5, SW1.9およびSW1.10をONにしてください。
 6. 2.5Aのヒューズは、M-CVMS OPEYS MVMSがご使用になり、リード・アールを接続してください。
 7. 接触器が、7Aの1.7番目に、単相200Vの電源が印加されている場合は、通信ケーブルの接続は不要です。
 8. 記号表は、各ユニットの電気回路図を参照ください。

<現地手配品>

記号	名称
※ELB	漏電遮断器
※NFB	ノーヒューズブレーカ

△ この製品をご使用になる場合は、漏電遮断器、ノーヒューズブレーカの設置とアース工事が必要です。

- 仕様表
- 外形図
- 据付関係資料
- 機種早見表
- 電気配線図
- 別売部品
- 仕様一式
- 仕様一式
- セット形
- 外形図
- 据付関係資料
- 機種早見表
- 電気配線図
- 別売部品
- 仕様一式
- 仕様一式

● AFLV-D3VHQ-B形

R463A-J インバータ 3馬力
R410A ヒータ霜取 クーラ1台

通信あり

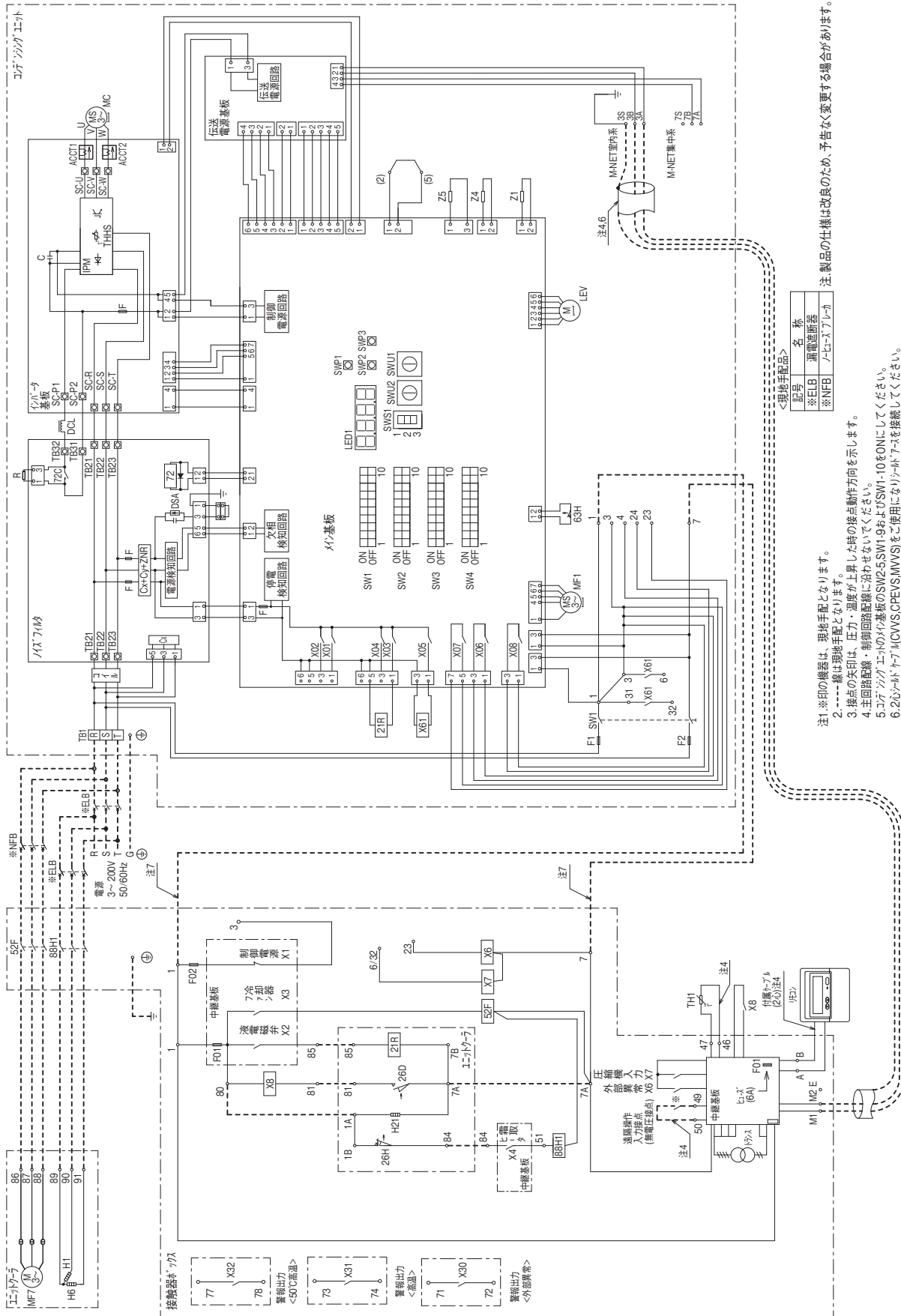

注1. ※印の機器は、現地手配となります。
 2. -----線は現地手配となります。
 3. 接点の矢印は、圧力・温度が上昇した際の接点動作方向を示します。
 4. 主回路配線線、制御回路配線線に沿わせてください。
 5. コダックエレクトロニクス製のSW2-5 SW1-9およびSW1-10をONICしてください。
 6. 2コダックエレクトロニクス製のSW2-5 SW1-9およびSW1-10をONICしてください。
 7. 接続器がX01, X02, X03, X04, X05, X06, X07, X08の電源200Vの電源が追加されています。
 8. 記号表は、各エレクトロニクスの電気回路図を参照ください。

記号	名称
※ELB	漏電遮断器
※NFB	アースブレーカ

<現地手配品>

⚠ この製品をご使用になる場合は、漏電遮断器、アースブレーカの設置とアース工事が必要です。

セット形	仕様表
セット形	外形図
セット形	据付関係図
セット形	機種早見表
セット形	電気配線図
別売部品	別売部品
A F S V 形	仕様一式
一 体 形	仕様一式
ユニットローリ	

電気配線図

セット形

- AFLV-D3VHQS1-B形
- AFLV-D4VHQ(S1)-B形
- AFLV-D5VHQ-B形

R463A-J インバータ 3~5馬力 ヒータ霜取 クーラ1台

通信あり

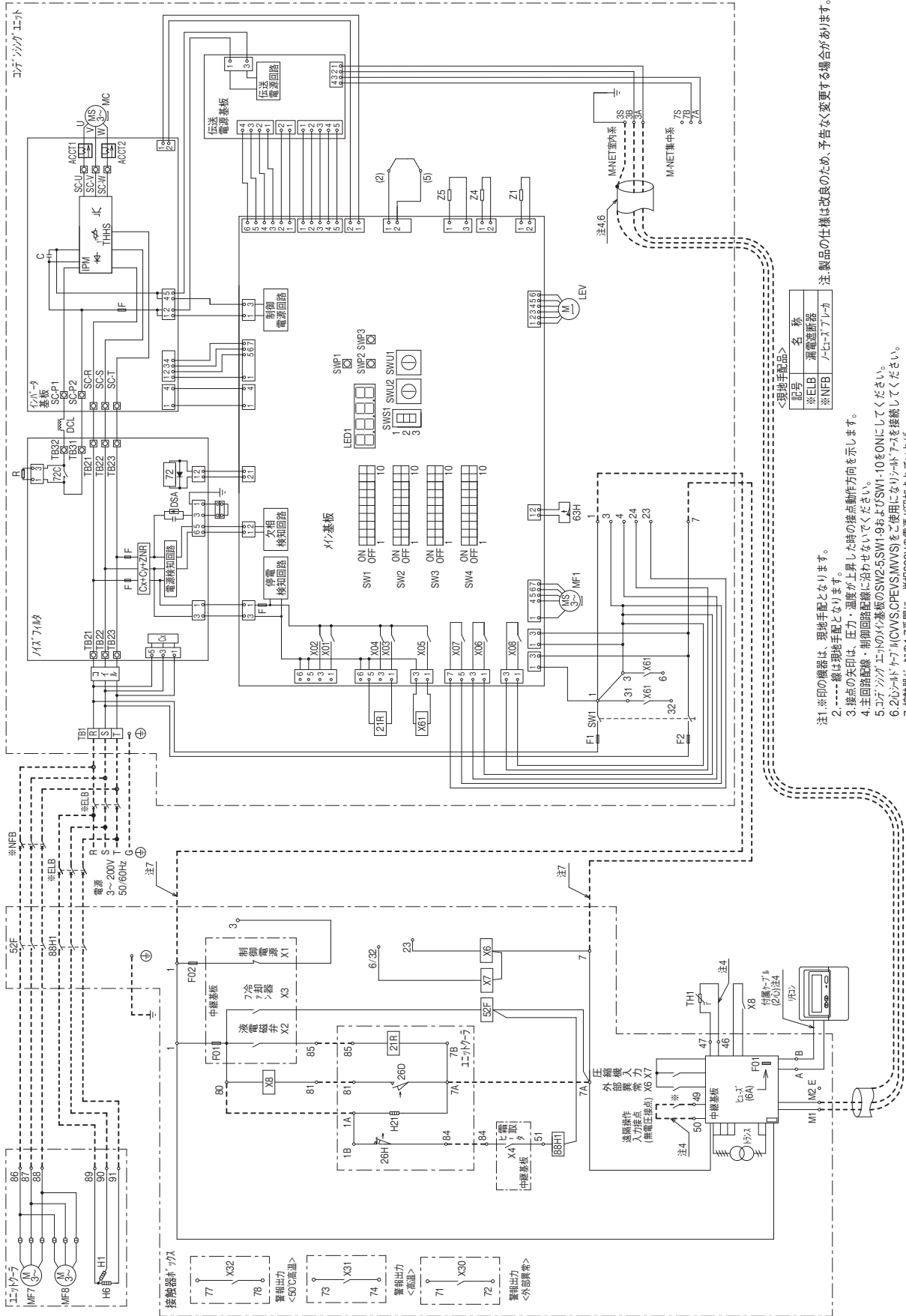

記号	名称
※ELB	漏電遮断器
※NFB	ノーヒューズブレーカ

- 注1. ※印の機器は、現地手配となります。
 注2. -----線は現地手配となります。
 注3. 接点の矢印は、圧力・温度が上昇した際の接点動作方向を示します。
 注4. 主回路配線線、制御回路配線線に汚染させないでください。
 注5. コダック/エントのマイ基板のSW2-5 SW1-9およびSW1-10をONICにしてください。
 注6. 2コダック/エント(CVYS/CPEVS/MVVS)をご使用になり、コダック/エントを接続してください。
 注7. 接続器がX07,17番目に、単相200Vの電源が印加されています。
 注8. 記号表は、各エントの電気回路図を参照ください。

⚠ この製品をご使用になる場合は、漏電遮断器、ノーヒューズブレーカの設置とアース工事が必要です。

- 仕様表
- 外形図
- 据付関係資料
- 機種早見表
- 電気配線図
- 別売部品
- 仕様一式
- 仕様一式
- シリーズ

- AFLV-D5VHQS1-B形
- AFLV-D6VHQ(S1)-B形
- AFLV-D8VHQ-B形

R463A-J インバータ 5~8馬力 ヒータ霜取 クーラ1台

通信あり

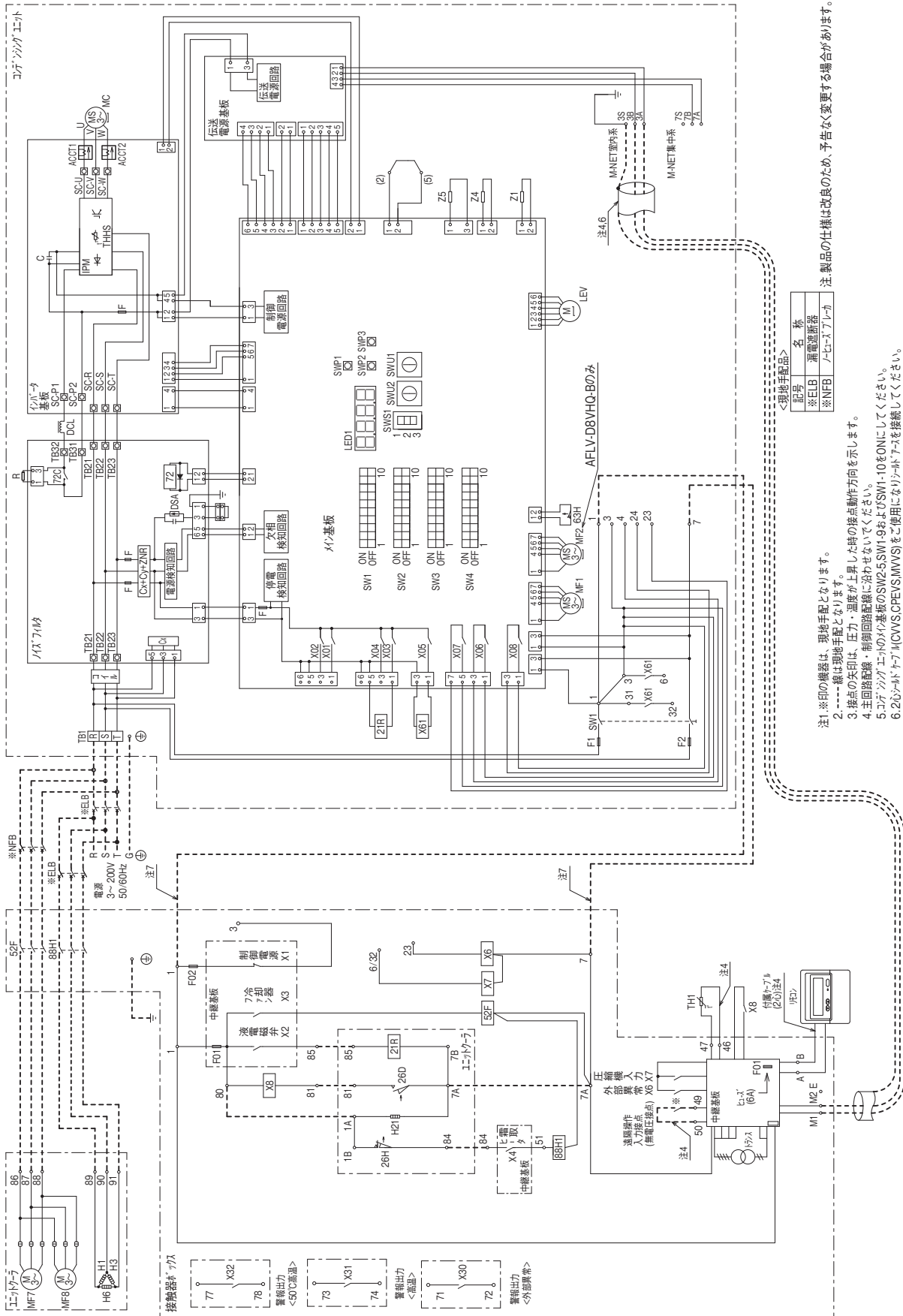

注1.※印の機器は、現地手配となります。
 注2.---線は現地手配となります。
 注3.接点の矢印は、圧力・温度が上昇した時の接点動作方向を示します。
 注4.主回路配線・制御回路配線に沿わせてください。
 注5.コネクタ・ケーブルの端子のマイ基板のSW2-5 SW1-9およびSW1-10をONICしてください。
 注6.2ピン・ケーブル(CV1/CV2/CV3/MV1/MV2)をご使用になりコネクタ7を接続してください。
 注7.接続器がコネクタ17事前に、単相200Vの電源が印加されています。
 注8.記号表は、各エントの電気回路図を参照ください。

記号	名称
※ELB	漏電遮断器
※NFB	ノーヒューズブレーキ

この製品をご使用になる場合は、漏電遮断器、ノーヒューズブレーキの設置とアース工事が必要です。

セット形	仕様表
セット形	外形図
セット形	据付関係図
セット形	機種早見表
セット形	電気配線図
別売部品	別売部品・他社推奨品
AFSV形	仕様一式
一体形	仕様一式
ユニットローリ	

電気配線図

セット形

● AFLV-D8VHQS1-B形

R463A-J インバータ 8馬力 ヒータ霜取 クーラ1台

通信あり

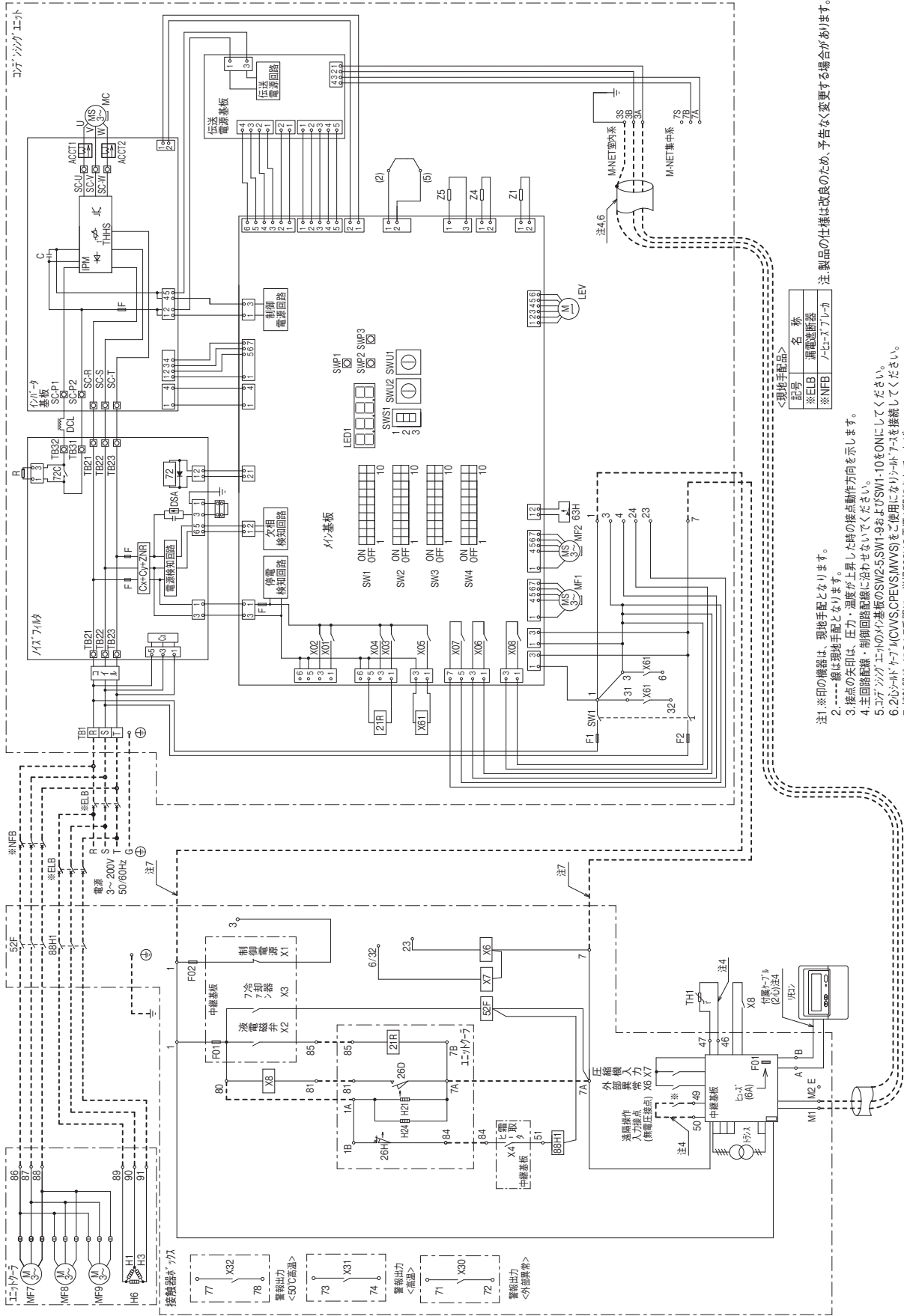

記号	名称
※ELB	漏電遮断器
※NFB	ノーヒューズブレーカ

- 注1. ※印の機器は、現地手配となります。
 注2. -----線は現地手配となります。
 注3. 接点の矢印は、圧力・温度が上昇した際の接点動作方向を示します。
 注4. 主回路配線線、制御回路配線線に汚染させないでください。
 注5. コダックエレクトロニクス製のマイナ基板のSW2-5 SW1-9およびSW1-10をONICにしてください。
 注6. 2コダックエレクトロニクス製のマイナ基板のSW2-5 SW1-9およびSW1-10をONICにしてください。
 注7. 接続器がX70A1.7準拠に、単相200Vの電源が追加されています。
 注8. 記号表は、各エレクトロニクスの電気回路図を参照ください。

⚠ この製品をご使用になる場合は、漏電遮断器、ノーヒューズブレーカの設置とアース工事が必須です。

- 仕様表
- 外形図
- 据付関係資料
- 機種早見表
- 電気配線図
- 別売部品
- 仕様一式
- 仕様一式
- シリーズ

● AFLV-D10VHQ-B形

R463A-J インバータ R410A 10馬力 ヒータ霜取 クーラ1台

通信あり

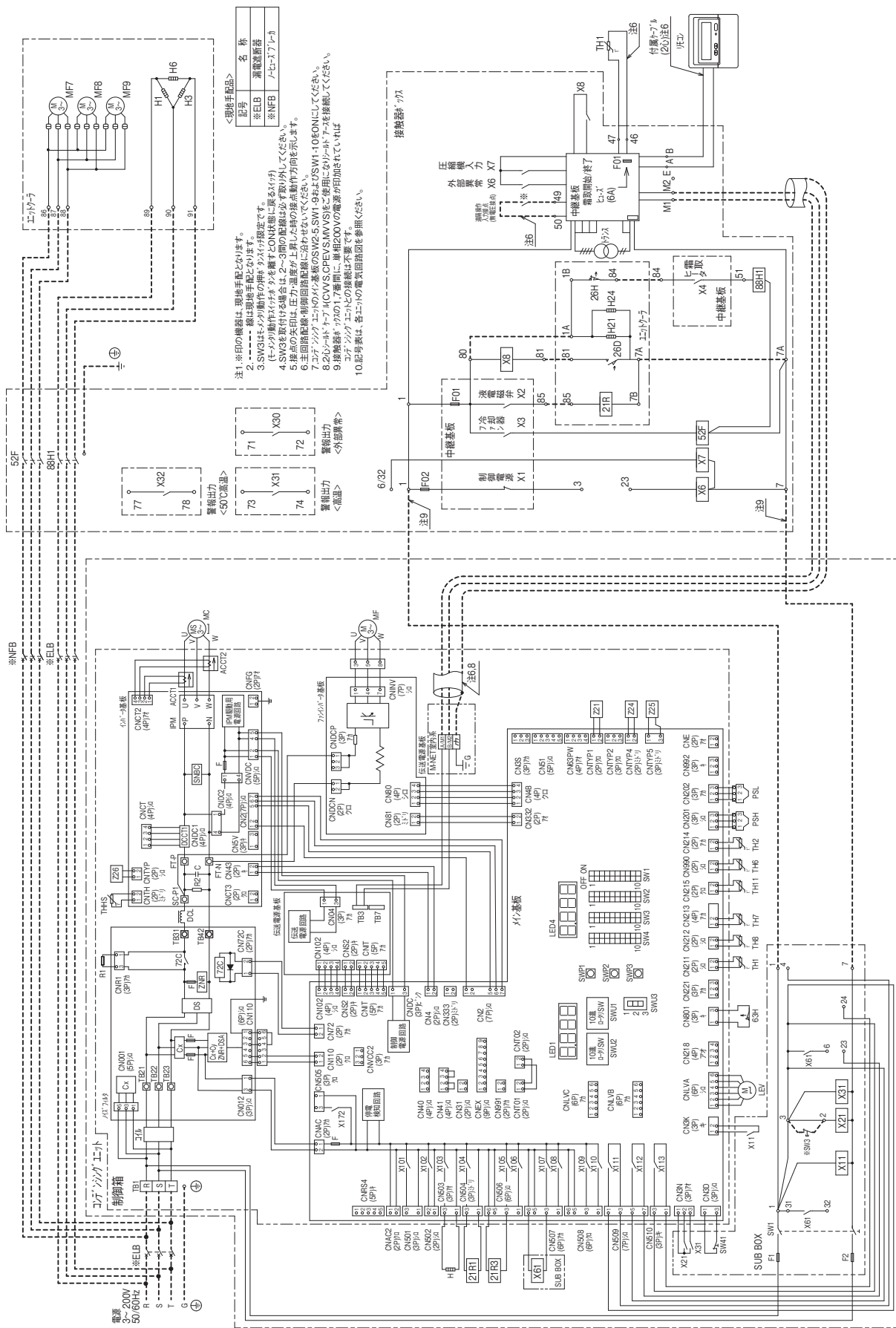

<取扱手配品>

品号	名称
※ELB	漏電遮断器
※NFB	ノースターラ

注1 ※印の組立は、取扱手配となります。
 2 ※印の線は現場手配となります。
 3 SW3はセンサー動作の押ボタンが確定です。
 4 SW3が動作しない場合は、センサーとON状態に原因があります。
 5 SW3を取付ける場合は、圧力・温度が上昇した時の接点動作方向を示します。
 6 主回路配線・制御回路配線に絡まないでください。
 7 コードカラー・エナジエのインボイスのSW2.5, SW1.9およびSW1.10をONにしてください。
 8 2P10ポート・HCVVS・CPEV・SMAVSに使用に際しては、ポート・Aを接続してください。
 9 三相電源・7.7kV・7.7kV・7.7kVに、単相200Vの電源が追加されています。
 10 配線表は、各ユニットの電気回路図を参照ください。

注: 製品の仕様は改良のため、予告なく変更する場合があります。

△ この製品をご使用になる場合は、漏電遮断器、ノーヒューズブレーカの設置とアース工事が必要です。

セット形	仕様表
セット形	外形図
セット形	据付関係資料
セット形	機種早見表
セット形	電気配線図
別売部品	別売部品・他社推奨品
AFSV形	仕様一式
一体形	仕様一式
ユニット	ユニット

電気配線図

セット形

- AFLV-D10VHQS1-B形
- AFLV-D13VHQ-B形
- AFLV-D15VHQ-B形

R463A-J インバータ 10~15馬力 ヒータ霜取 クーラ1台

通信あり

- 仕様表
- 外形図
- 据付関係資料
- 機種早見表
- 電気配線図
- 別売部品
- 仕様一式
- 仕様一式
- ユニット

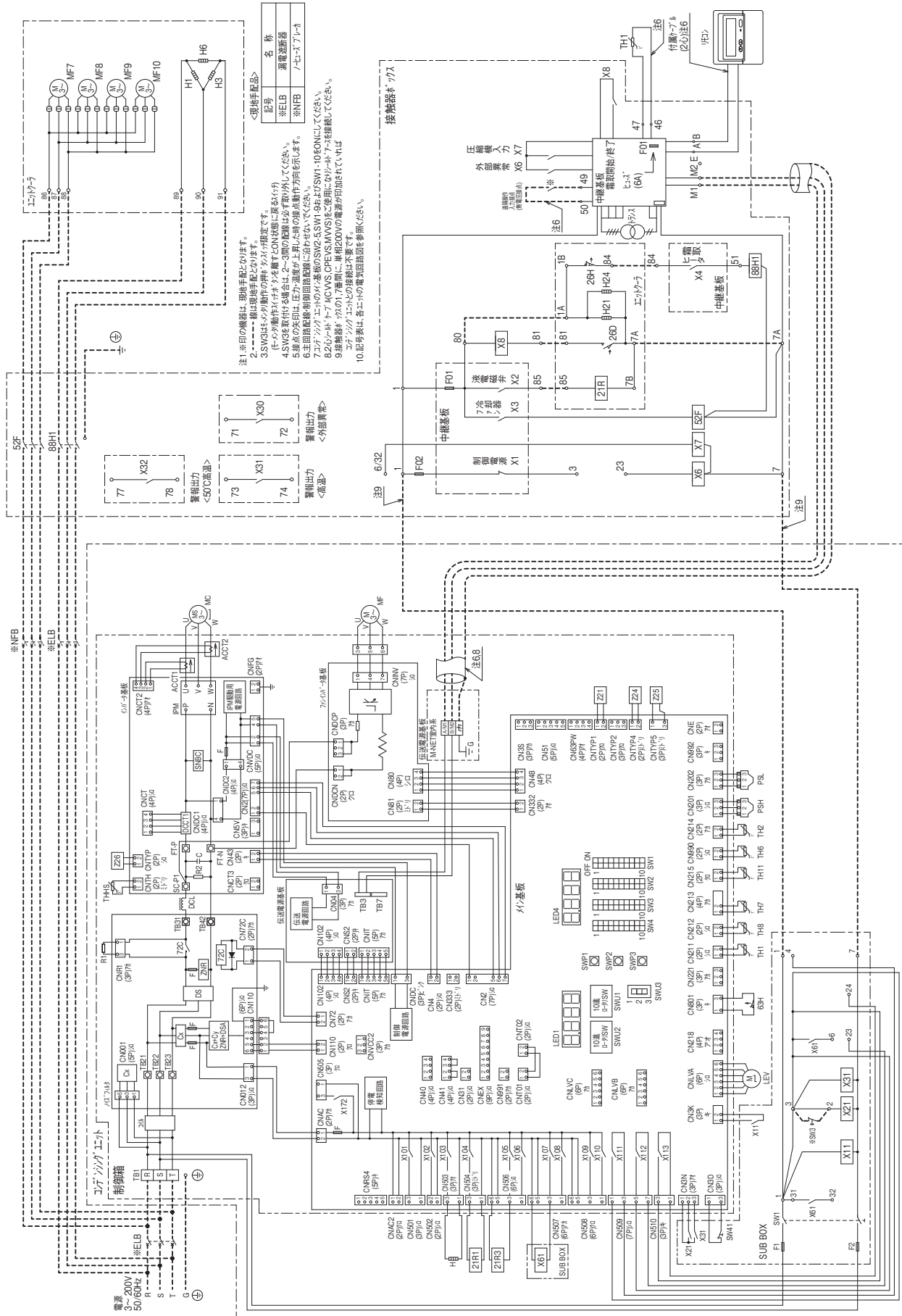

注1.※印の機器は、別記手配が必要です。
 2.SW3は、別記手配が必要です。
 3.SW4は、別記手配が必要です。
 4.SW3は、別記手配が必要です。
 5.SW3の作動は、圧力センサーONは、必ずONにしてください。
 6.主回路電圧制御回路に付いては、必ずONにしてください。
 7.コイル・リレー・MCWS・CPEWS・MWSは、必ずONにしてください。
 8.2コイル・リレー・MCWS・CPEWS・MWSは、必ずONにしてください。
 9.接続端子の1,7端子は、必ず200Vの電圧が印加されてはなりません。
 10.記号等は、各エレクトロニクスの電圧回路図を参照してください。

注 製品の仕様は改良のため、予告なく変更する場合があります。

△ この製品をご使用になる場合は、漏電遮断器、ノーヒューズブレーカの設置とアース工事が必須です。

● AFLV-D13VHQS1-B形

R463A-J インバータ R410A 13馬力 ヒータ霜取 クーラ2台

通信あり

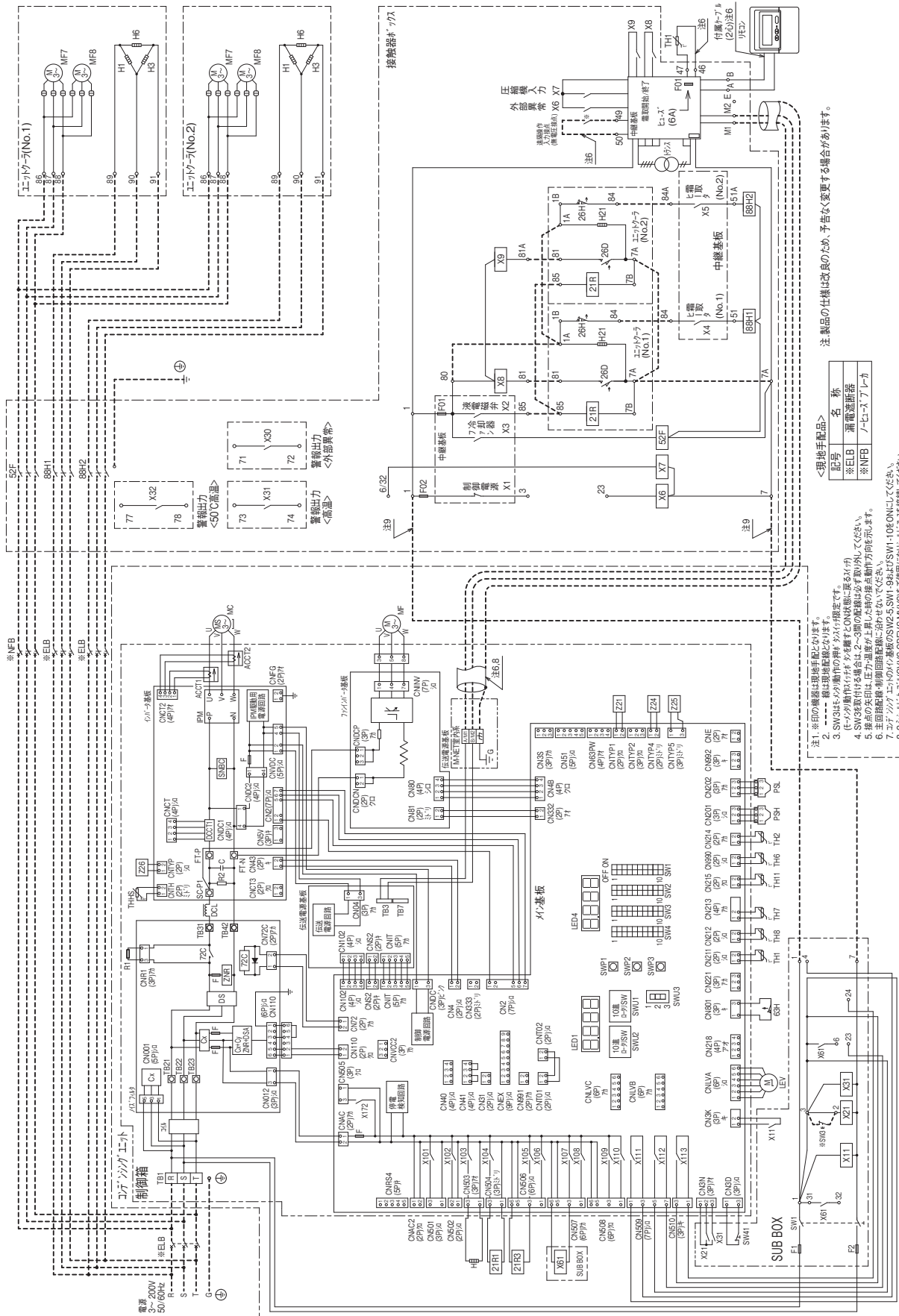

※NFB ※ELB ※ELB

記号	名称
※ELB	漏電遮断器
※NFB	ノーヒューズブレーカ

- 注1: ※印の機器は理研手配と存じます。
 2. SW3はヒータ動作の種別が限定です。
 3. SW3はヒータ動作の種別が限定です。
 4. (5)は動作時必ず動作するON端子である。5. 製品の年印は、圧入位置と同一の位置の部品番号を記す。
 6. 圧入位置は、理研手配に記す。7. コントラクトの基板は、SW2-5, SW1-9およびSW1-10E ONにて設定。
 8. 2ピンコントラクトは、MICV5, CPVE5, MWV5にて使用。9. 接続は、17番目に、単相200Vの電源が追加されている場合は、各エントの電気回路図を参照ください。
 10. 記号は、各エントの電気回路図を参照ください。

この製品をご使用になる場合は、漏電遮断器、ノーヒューズブレーカの設置とアース工事が必須です。

仕様表	セット形
外形図	セット形
据付関係資料	セット形
機種早見表	セット形
電気配線図	セット形
別売部品・他社推奨品	AFSV形
仕様一式	一体形
仕様一式	一体形
仕様一式	一体形

● AFLV-D15VHQS1-B形

R463A-J インバータ
R410A 15馬力 ヒータ霜取 クーラ2台

通信あり

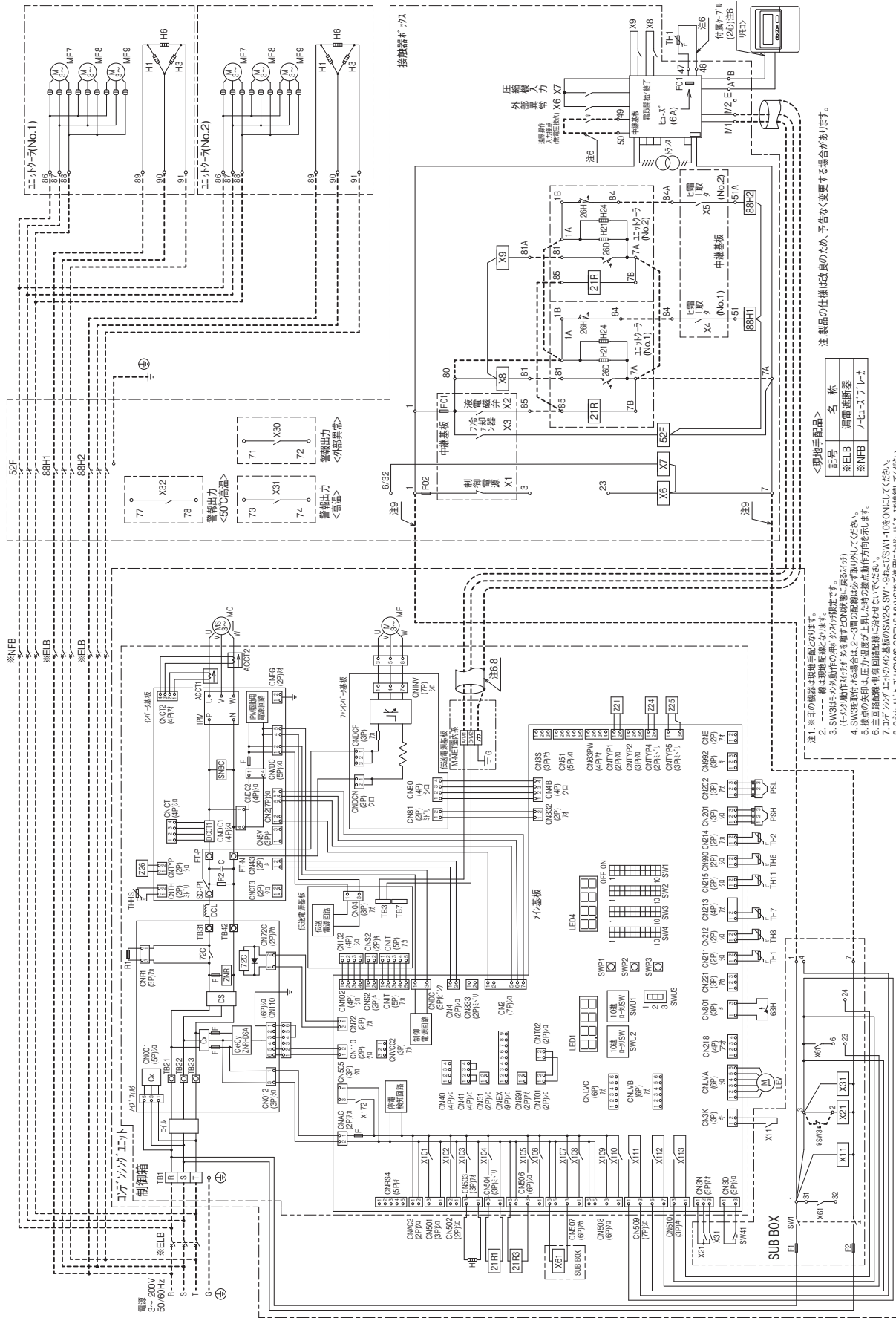

注1: ※印の機器は現地手配となります。
注2: ---線は現地配線となります。
注3: SW3は、この動作の時のみON状態に設定する。
注4: (7)の動作は必ずしも電源ON後に発生する。
注5: 8の動作は必ずしも電源ON後に発生する。
注6: 注7の動作は必ずしも電源ON後に発生する。
注7: コントラクトの動作は必ずしも電源ON後に発生する。
注8: 200Vが、この動作の時のみON状態に設定する。
注9: 接続ボルトの17番目に、単相200Vの電源が用いられる場合は、このボルトの接続は不要です。
注10: 記号等は、各工場の電気回路図を参照してください。

記号	名称
※ELB	漏電遮断器
※NFB	ノーヒューズブレーカ

この製品をご使用になる場合は、漏電遮断器、ノーヒューズブレーカの設置とアース工事が必要です。

- 仕様表
- 外形図
- 据付関係資料
- 機種早見表
- 電気配線図
- 別売部品・他社推奨品
- 仕様一式
- 仕様一式
- オプション

● AFLV-D20VHQ-B形

R463A-J インバータ R410A 20馬力 ヒータ霜取 クーラ2台

通信あり

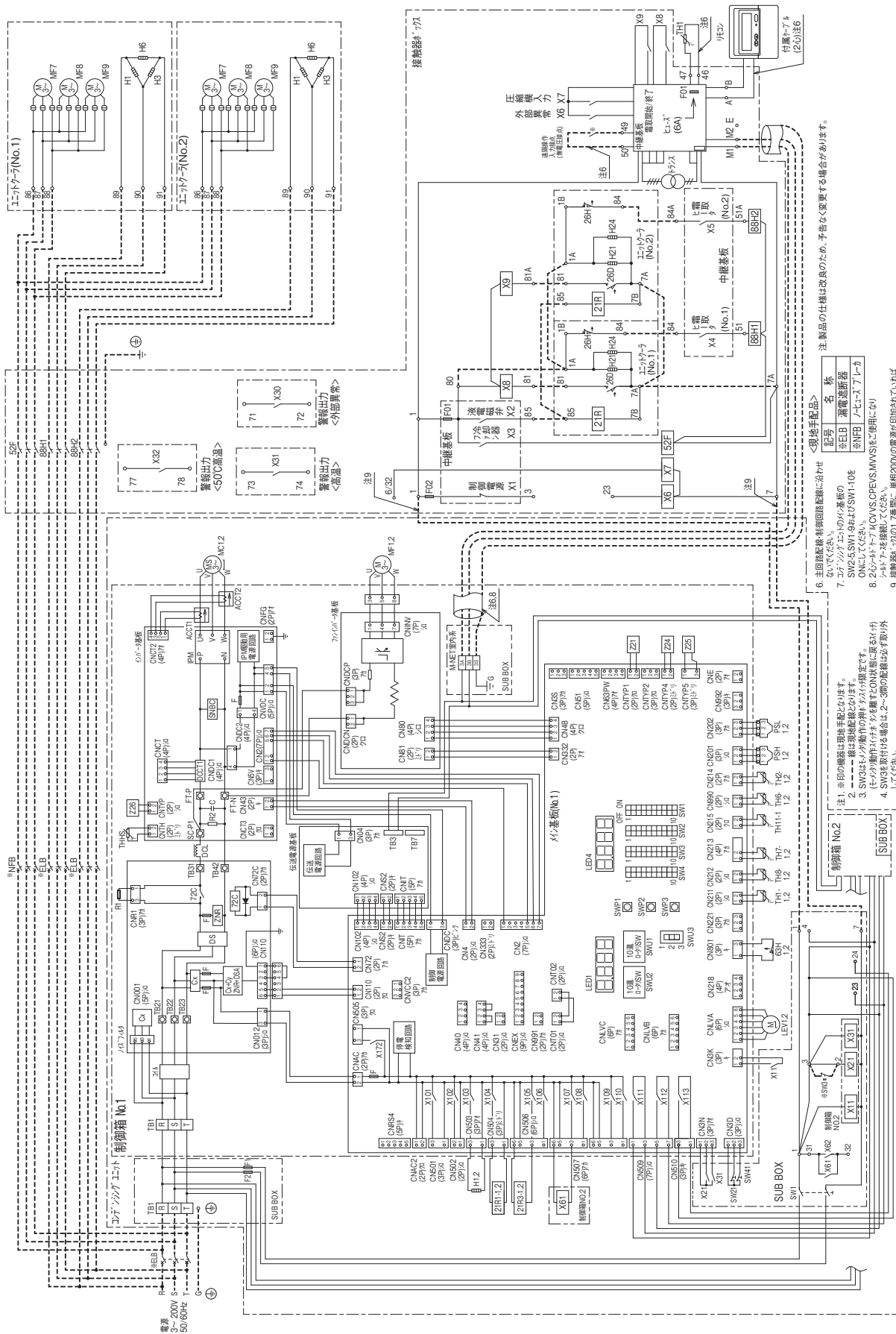

- 6. 主回路継電器制御回路線に注意してください。
- 7. コントラクトユニットの標準のONとしてください。
- 8. 2.6ノット・トリアムCPES(MMVS)を使用しない。
- 9. 接続線・ケーブルの17番目に、単相200Vの電源が印されています。
- 10. 配線図は、各ユニットの電気回路図を参照してください。

- 1. 印の機器は標準仕様が記されています。
- 2. 線は標準仕様を記されています。
- 3. SW03は、ヒータ動作の押付ボタンが規定です。
- 4. SW05を動作させる場合は、2-3番の配線は必ず取り外していただきます。
- 5. 接点の印刷は、正方向動作が上向き、逆方向動作が下向きです。

この製品をご使用になる場合は、漏電遮断器、ノーヒューズブレーガの設置とアース工事が必須です。

セット形	仕様表
セット形	外形図
セット形	据付関係資料
セット形	機種早見表
セット形	電気配線図
別売部品・他社推奨品	仕様一式
一体形	仕様一式
ユニットローラ	

電気配線図

セット形

- AFLV-D20VHQS1-B形
- AFLV-D25VHQ-B形

R463A-J インバータ
R410A 20,25馬力 ヒータ霜取 クーラ2台

通信あり

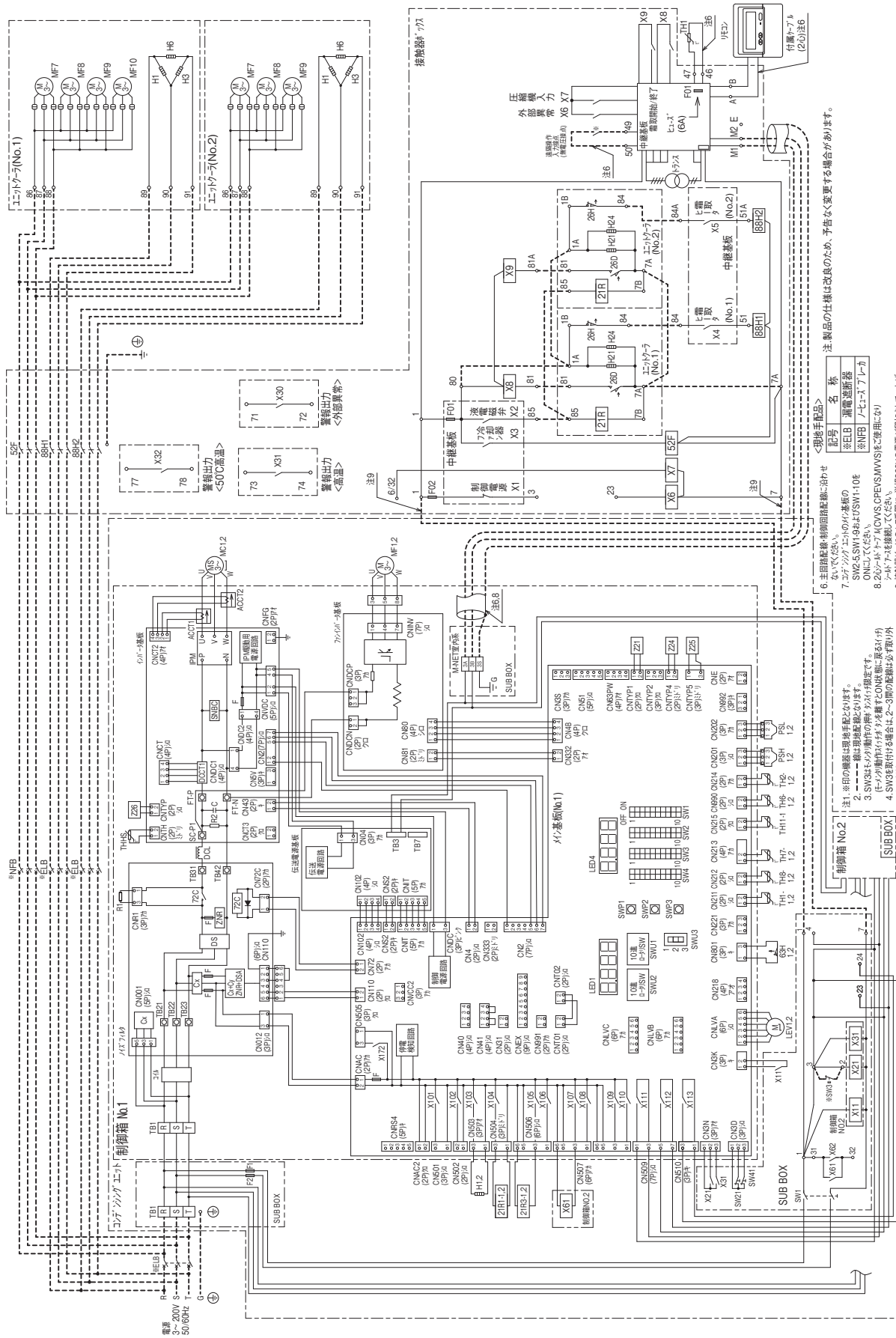

6. 主回路配線・制御回路配線は、図に示す通りで、必ずしもこの通りでなくても構いません。
7. コントラクトユニットのインバータは、SW2, SW1-3は、必ずYSW1-10E ONにてください。
8. 2.0kWタイプは、CVR6, CPEVS, AMYSにて使用ください。
9. 凍結防止装置は、必ず設置してください。
10. 記号等は、各ユニットの電気回路図を参照ください。

記号	名称
※1B	漏電遮断器
※1NF1	7.5kWタイプ用

- ※1印の機器は現地手配となります。
- は、現地配線となります。
- SW3は、必ず外装の仕様を必ずご確認ください。
- SW3を動作させる場合は、2-3間の配線は必ず取り外ししてください。
- 接続の印は、圧力・温度が上昇した時の動作方向を示します。

△ この製品をご使用になる場合は、漏電遮断器、ノーヒューズブレーカの設置とアース工事が必須です。

- 仕様表
- 外形図
- 据付関係資料
- 機種早見表
- 電気配線図
- 別売部品・他社推奨品
- 仕様一式
- 仕様一式
- オプション

- AFLV-D25VHQS1-B形
- AFLV-D30VHQ-B形

R463A-J インバータ 25,30馬力
R410A ヒータ霜取 クーラ2台

通信あり

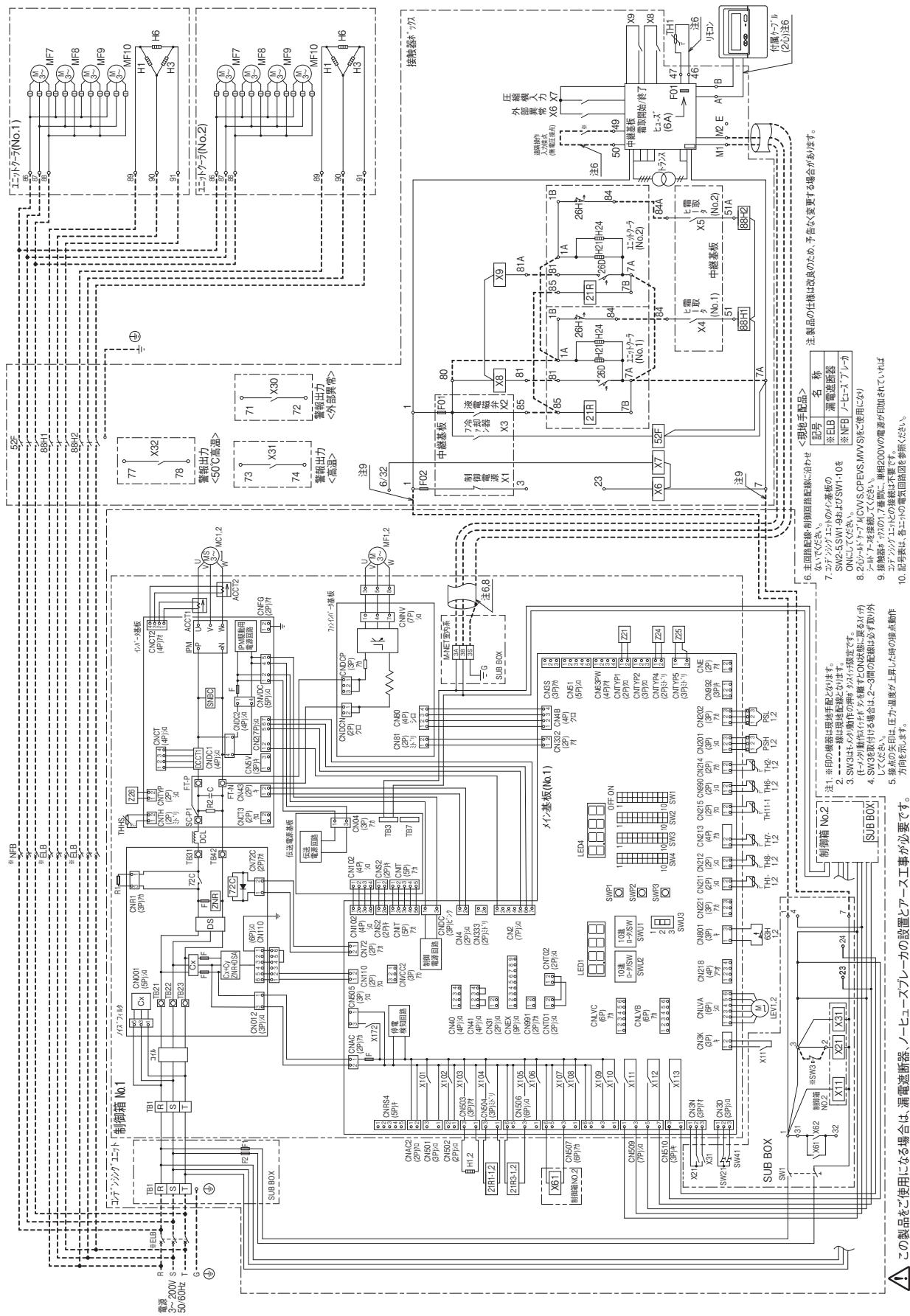

1. 8印の機器は取扱手冊と合致します。
 2. SW3はモーター動作の専用スイッチに指定です。
 3. SW3はモーター動作の専用スイッチに指定です。
 4. SW2は動作する場合は、2-3間の配線は必ず取り外しを行ってください。
 5. 各端子は、圧力温度が上昇した時の異常動作を防ぐために、必ず配線してください。
6. 主回路配線・制御回路配線に必ず「<現場手冊品>」を記載していただく場合があります。
 7. コントラクトアップのメイン基板の深田・漏電遮断器※NFB/「ヒートポンプ」※NFB/「ヒートポンプ」ONにして下さい。
 8. 2.0kV以下は、CWS, CPWS, MVWSに適用されています。
 9. 2.0kV以下は、CWS, CPWS, MVWSに適用されています。
 10. 記号は、各工場の電気回路図を参照ください。

セット形	仕様表
セット形	外形図
セット形	据付関係資料
セット形	機種早見表
セット形	電気配線図
セット形	別売部品・他社推奨品
A F S V 形	仕様一式
一 体 形	仕様一式
ユニットローラ	

● AFLV-D10BHQ-B形

R463A-J インバータ 10馬力
R410A ヒータ霜取 クーラ1台

通信あり

- 仕様表
- 外形図
- 据付関係資料
- 機種早見表
- 電気配線図
- 別売部品・他社推奨品
- 仕様一式
- 仕様一式
- ユニット

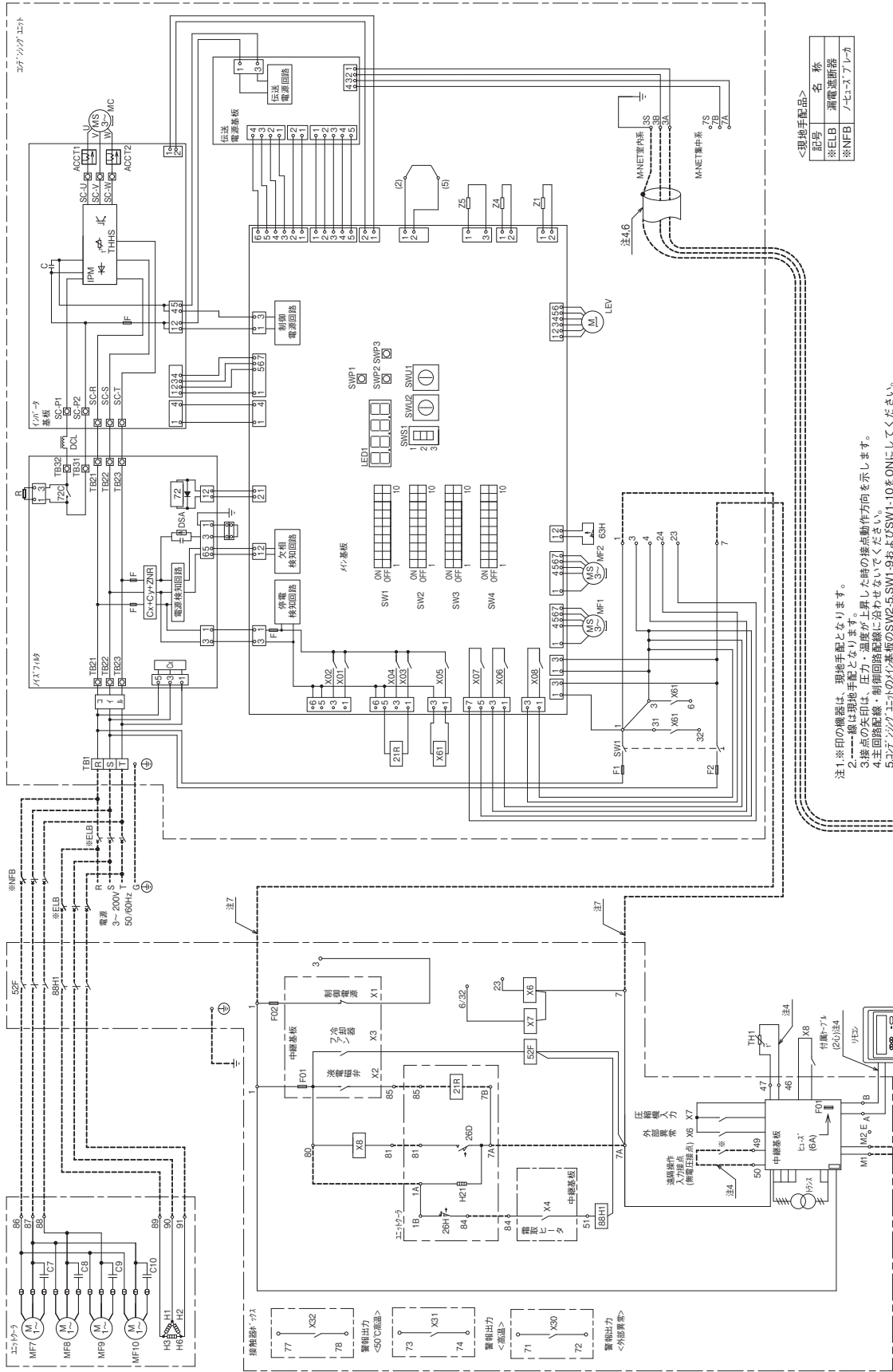

<現地手配品>

記号	名称
※ELB	漏電遮断器
※NFB	ノイズフィルター

- 注1: ※印の機器は、現地手配となります。
 2: ---線は現地手配となります。
 3: 接点の矢印は、圧力・温度が上昇した時の接点動作方向を示します。
 4: 主回路配線・制御回路配線に沿わせてください。
 5: コアファンユニットのインバータ基板のSW2-SWP1-9およびSW1-10をONにしてください。
 6: 2芯ケーブル「コア」MCVVS, CPEVS, MVS, MVS1-9およびSW1-10をONにしてください。
 7: 接触器「カ」の1,7番目に、単相200Vの電源が印加されています。
 コアファンユニットとの接続は不要です。
 8: 記号表は、各ユニットの電気回路図を参照ください。
 9: 製品の仕様は改良のため、予告なく変更する場合があります。

⚠ この製品をご使用になる場合は、漏電遮断器、ノイズブレーカーの設置とアース工事が必要です。

- AFLV-D13BHQ-B形
- AFLV-D15BHQ-B形
- AFLV-D20BHQ-B形

R463A-J インバータ R410A 13~20馬力 ヒータ霜取 クーラ1台

通信あり

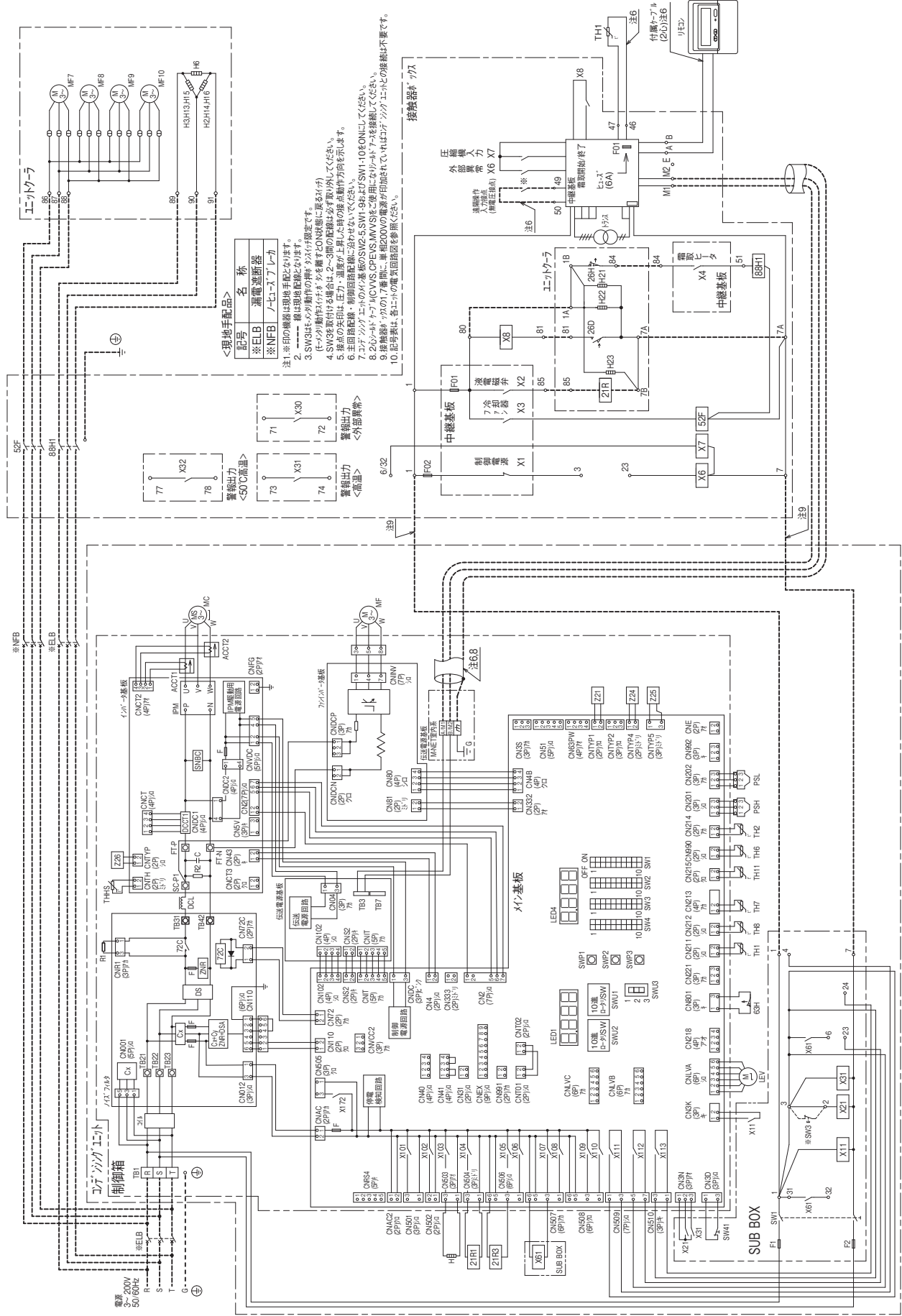

<理手部品>

記号	名称
※ELB	漏電遮断器
※NFB	ノーヒューズブレーカ

注1: ※印の機器は理手部品となります。
 注2: ※印の機器は理手部品となります。
 注3: SW3は、冷房動作時の動作方向を切り換えるためのスイッチです。
 注4: SW3を動作させる場合は、2〜3回の配線確認が必要となります。
 注5: 接点の印は、圧力・温度が上昇した時の動作方向を示します。
 注6: 主回路配線、制御回路配線に当たっては、必ずSW1-10をONにしてください。
 注7: コードシフト・エレクトリック・コントロール・システムをご利用の場合は、必ずSW1-9をONにしてください。
 注8: 2.2μFのコンデンサは、必ず接続してください。
 注9: 接続線が1つの17番目に、単相200Vの電圧が印加されている場合は、必ずこの電圧回路を参照ください。
 注10: 記号等は、各ユニットの電圧回路を参照ください。

注: 製品の仕様は改良のため、予告なく変更する場合があります。

△ この製品をご使用になる場合は、漏電遮断器、ノーヒューズブレーカの設置とアース工事が必要です。

仕様表	セット形	外形図	据付関係資料	機種早見表	電気配線図	別売部品・他社推奨品	仕様一式	仕様一式	ユニットローリ
-----	------	-----	--------	-------	-------	------------	------	------	---------

電気配線図

セット形

● AFLV-D25BHQ-B形

R463A-J インバータ R410A 25馬力 ヒータ霜取 クーラ2台

通信あり

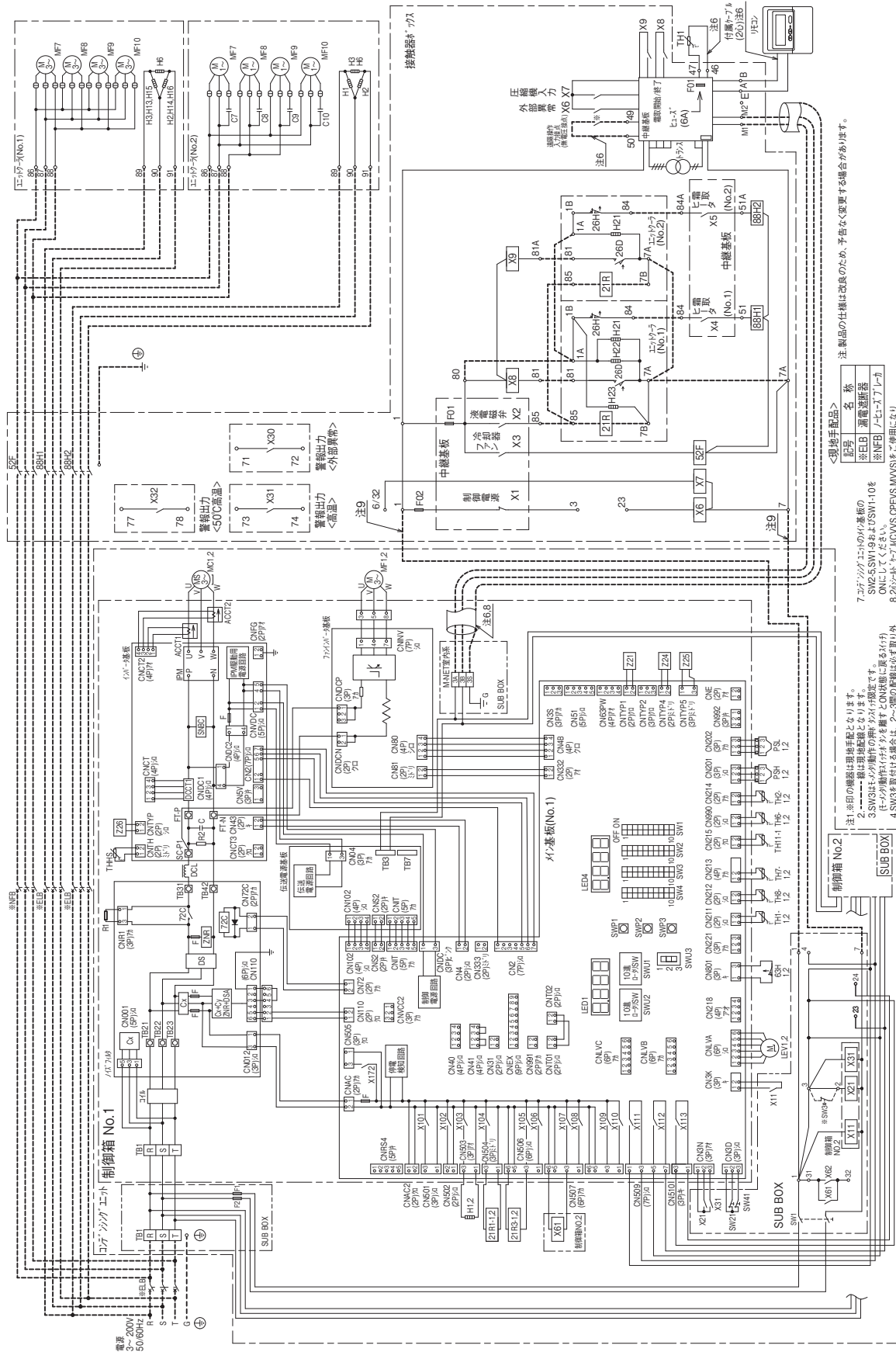

<現場手配品> 注1. 本印の部品は現場手配となります。

- 2. SW23は1/2インチの両方の両方から規定です。
- 3. SW23は1/2インチの両方の両方から規定です。
- 4. SW23は1/2インチの両方の両方から規定です。
- 5. SW23は1/2インチの両方の両方から規定です。
- 6. SW23は1/2インチの両方の両方から規定です。
- 7. コアリングユニットの基板の SW2-SSW1-9およびSSW1-10を ONにしてください。
- 8. 2つのコアリングユニットの SW2-SSW1-9およびSSW1-10を ONにしてください。
- 9. 接続器がJ2017番前に、接地200Vの電源が印刷されている場合は、各ユニットの電気回路図を参照してください。
- 10. 配線者は、各ユニットの電気回路図を参照してください。

△ この製品をご使用になる場合は、漏電遮断器、ノーヒューズブレーカの設置とアース工事が必要です。

- 仕様表
- 外形図
- 据付関係資料
- 機種早見表
- 電気配線図
- 別売部品
- 仕様一式
- 仕様一式
- ワンフローラ

電気配線図

セット形

● AFLV-D40BHQ-B形

R463A-J インバータ
R410A 40馬力 ヒータ霜取 クーラ2台

通信あり

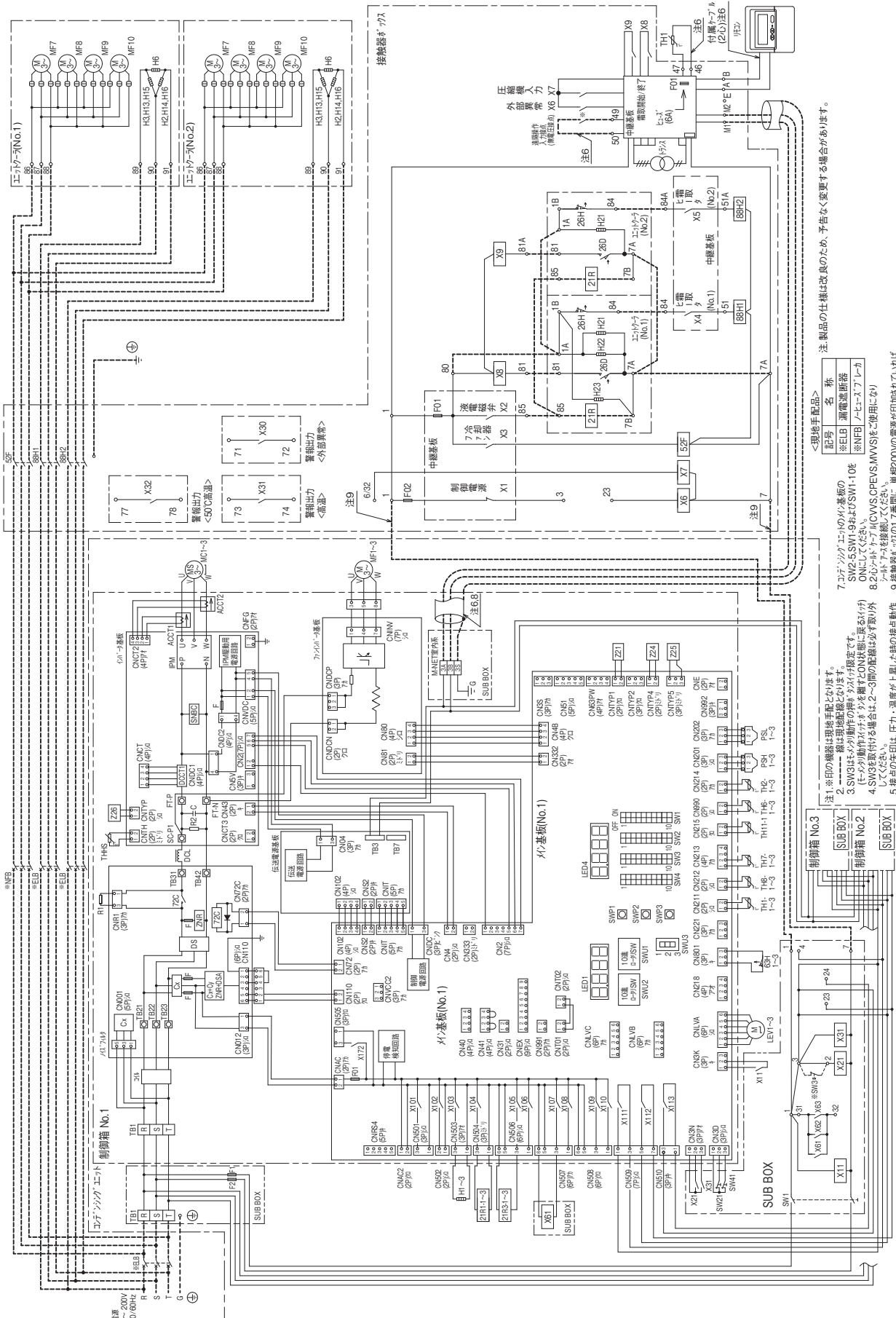

注1 本製品の仕様は改良のため、予告なく変更する場合があります。

記号	名称
※ELB	漏電遮断器
※NFB	ノーヒューズブレーカ

注2 SW1, SW2, SW3は、基板の位置により異なります。

1. SW1, SW2, SW3は、基板の位置により異なります。
2. SW1, SW2, SW3は、基板の位置により異なります。
3. SW1, SW2, SW3は、基板の位置により異なります。
4. SW1, SW2, SW3は、基板の位置により異なります。
5. SW1, SW2, SW3は、基板の位置により異なります。
6. SW1, SW2, SW3は、基板の位置により異なります。

注3 SW1, SW2, SW3は、基板の位置により異なります。

7. SW1, SW2, SW3は、基板の位置により異なります。
8. SW1, SW2, SW3は、基板の位置により異なります。
9. SW1, SW2, SW3は、基板の位置により異なります。
10. SW1, SW2, SW3は、基板の位置により異なります。

この製品を使用する場合は、漏電遮断器、ノーヒューズブレーカの設置とアース工事が必要です。

- 仕様表
- 外形図
- 据付関係資料
- 機種早見表
- 電気配線図
- 別売部品・他社推奨品
- 仕様一式
- 仕様一式
- ワンフロー

● AFLV-EN10VHQDC-B形

R410A インバータ 10馬力 ヒータ霜取 クーラ1台

通信あり

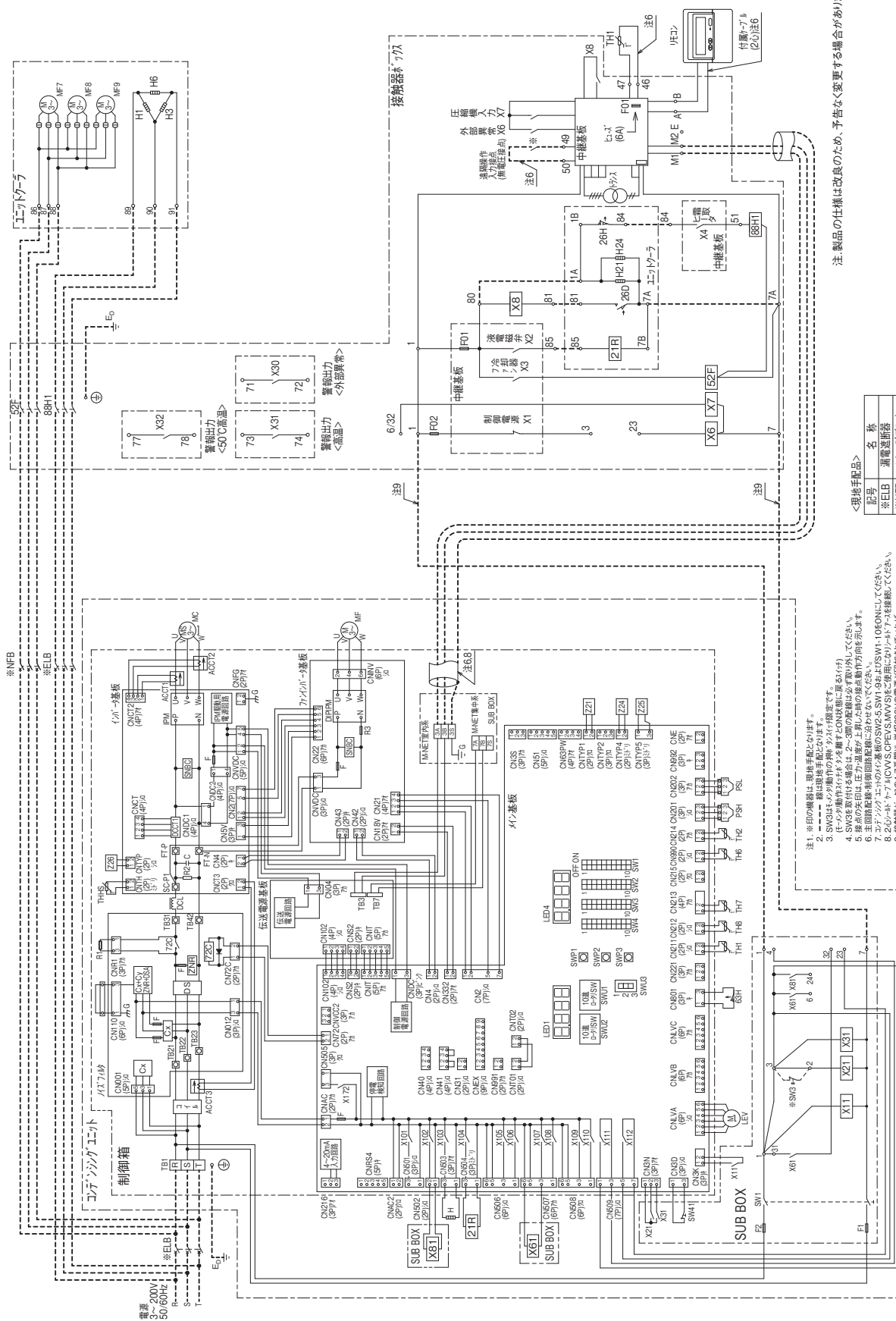

注: 製品の仕様は改良のため、予告なく変更する場合があります。

＜現地手配品名＞

記号	名称
※EIB	電源遮断器
※NFB	A7ヒューズレール

- ※印の機器は、現地手配品となります。
- ※印の機器は、現地手配品となります。
- ※印の機器は、現地手配品となります。
- ※印の機器は、現地手配品となります。
- ※印の機器は、現地手配品となります。
- ※印の機器は、現地手配品となります。
- ※印の機器は、現地手配品となります。
- ※印の機器は、現地手配品となります。
- ※印の機器は、現地手配品となります。
- ※印の機器は、現地手配品となります。

△ この製品をご使用になる場合は、電源遮断器、ノーヒューズブレーカの設置とアース工事が必要です。

セット形	仕様表
セット形	外形図
セット形	据付関係資料
セット形	機種早見表
セット形	電気配線図
別売部品	別売部品
セット形	仕様一式
セット形	仕様一式
セット形	仕様一式

● AFLV-EN20VHQDC-B形

R410A インバータ 20馬力 ヒータ霜取 クーラ2台

通信あり

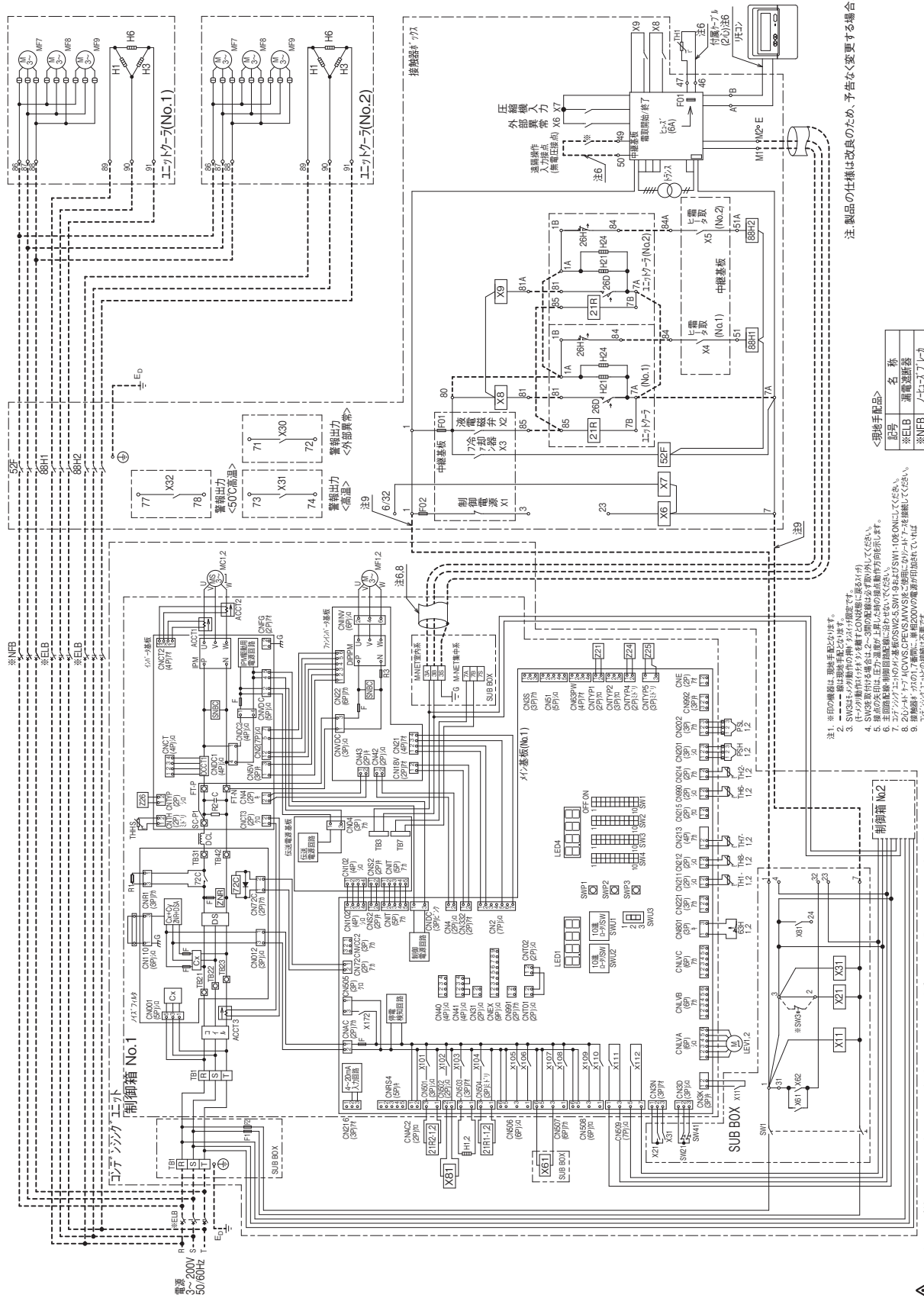

注: 製品の仕様は改良のため、予告なく変更する場合があります。

- <印の機器は、取扱手配が必要です。>
1. SW1は200V動作のブレーカが指定です。(5.5A)
 2. SW2は200V動作のブレーカが指定です。(5.5A)
 3. SW3は200V動作のブレーカが指定です。(5.5A)
 4. SW4は200V動作のブレーカが指定です。(5.5A)
 5. SW5は200V動作のブレーカが指定です。(5.5A)
 6. 主回路配線・制御回路配線に注意してください。
 7. 200V端子は、必ず200Vの電圧が印加されています。
 8. 200V端子は、必ず200Vの電圧が印加されています。
 9. 200V端子は、必ず200Vの電圧が印加されています。
 10. 此図表は、各ユニットの電気回路図を参照ください。

- <印の機器は、取扱手配品です。>
- ※ELB 漏電遮断器
 - ※NFB ノーヒューズブレーカ

△ この製品をご使用になる場合は、漏電遮断器、ノーヒューズブレーカの設置とアース工事が必要です。

仕様表
外形図
据付関係資料
機種早見表
電気配線図
別売部品・他社推奨品
仕様一式
仕様一式
コントロール

電気配線図

セット形

● AFLV-EN30VHQDC-B形

R410A インバータ 30馬力 ヒータ霜取 クーラ2台

通信あり

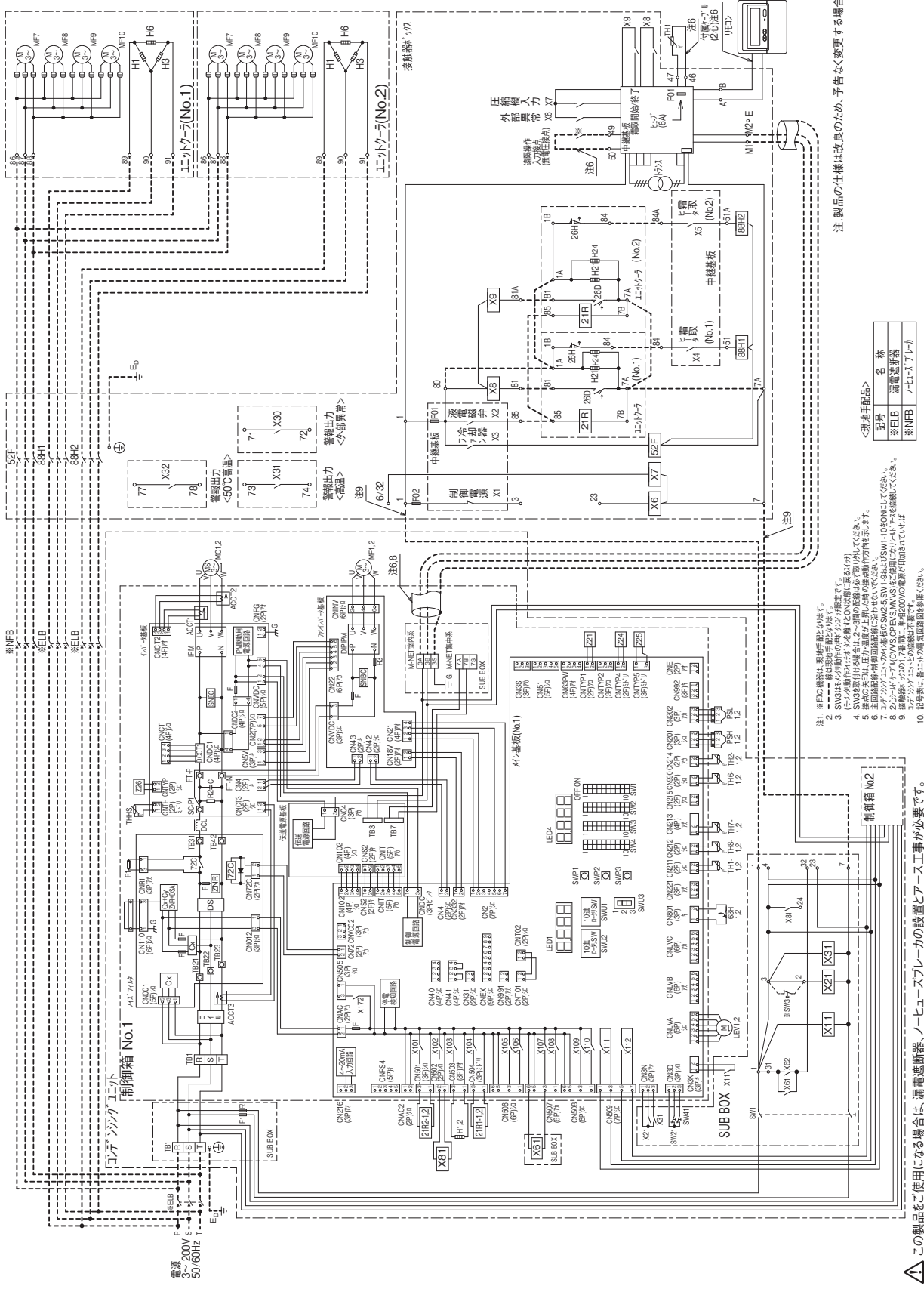

注: 製品の仕様は改良のため、予告なく変更する場合があります。

記号	名称
※ELB	漏電遮断器
※NFB	フェーズアラーム

- <組立手順品>
1. 本図の機器は、取扱要領に従って設置してください。
 2. SW2は必ず動作時の方向にセットしてください。
 3. SW3は必ず動作時の方向にセットしてください。
 4. SW4は必ず動作時の方向にセットしてください。
 5. SW5は必ず動作時の方向にセットしてください。
 6. 本図の記号は、圧力温度が上昇した時の動作方向を示します。
 7. 本図の記号は、圧力温度が低下した時の動作方向を示します。
 8. 本図の記号は、圧力温度が低下した時の動作方向を示します。
 9. 本図の記号は、圧力温度が低下した時の動作方向を示します。
 10. 本図の記号は、圧力温度が低下した時の動作方向を示します。

△ この製品をご使用になる場合は、漏電遮断器、ノーヒューズブレーカの設置とアース工事が必要です。

- 仕様表
- 外形図
- 据付関係資料
- 機種早見表
- 電気配線図
- 別売部品・他社推奨品
- 仕様一式
- 仕様一式
- オプション

● AFLV-EN40VHQDC-B形

R410A インバータ 40馬力 ヒータ霜取 クーラ3台

通信あり

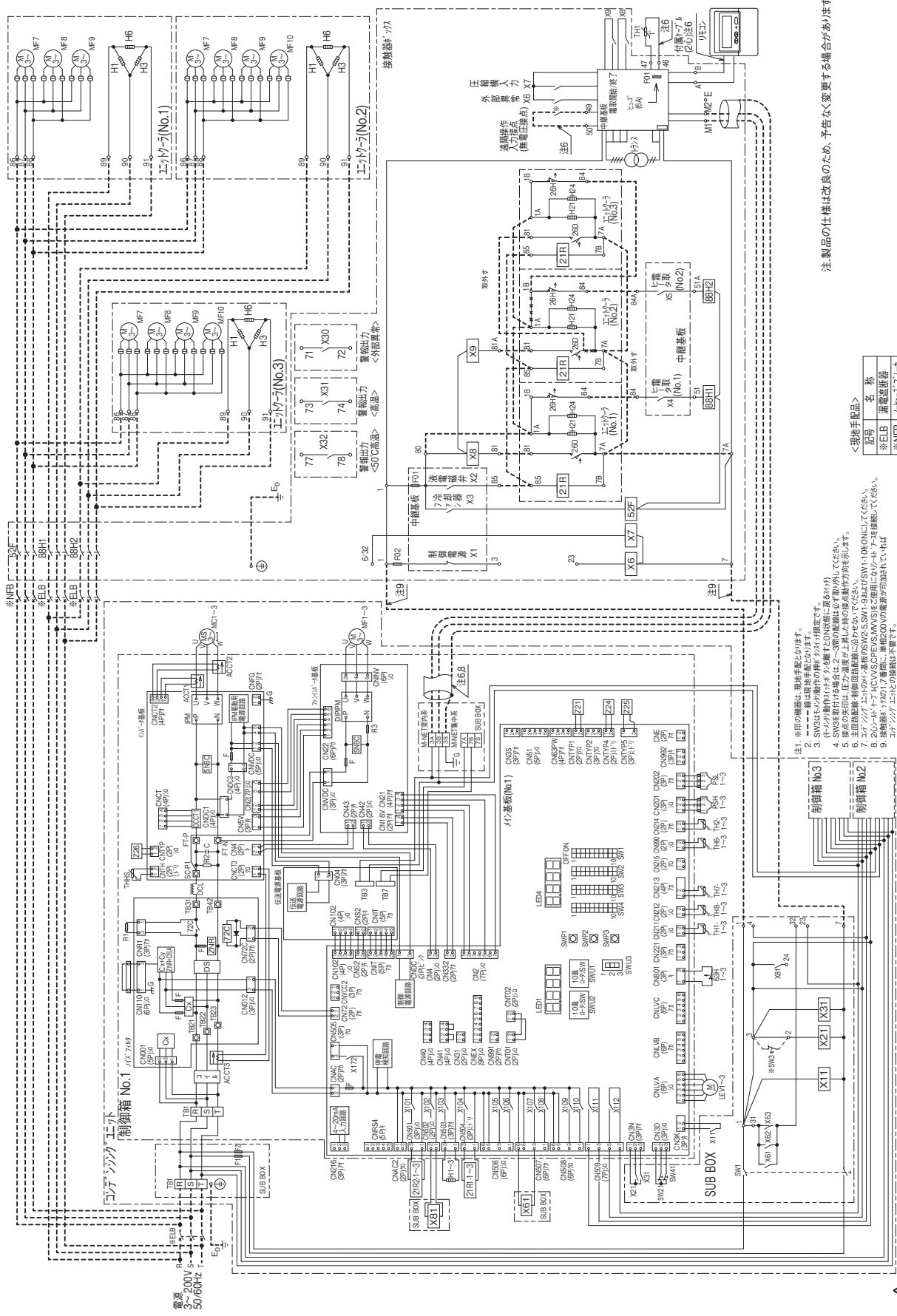

注: 製品の仕様は改良のため、予告なく変更する場合があります。

<現地手配品>

記号	名称
※ELB	漏電遮断器
※NFB	ノーヒューズブレーカ

- ※印の機器は、現地手配品となります。
- ※印の機器は、現地手配品となります。
- SW3は必ず動作時の開閉方向を指定してください。
- SW3を動作させる場合は、2-3端子の配線は必ず取り外ししてください。
- 主回路の配線は必ず動作時の開閉方向を指定してください。
- 主回路の配線は必ず動作時の開閉方向を指定してください。
- 2,3端子の配線は必ず動作時の開閉方向を指定してください。
- 2,3端子の配線は必ず動作時の開閉方向を指定してください。
- 接続線は、必ず17番の電線図を参照してください。
- 記号等は、各々の電線図を参照してください。

△ この製品をご使用になる場合は、漏電遮断器、ノーヒューズブレーカの設置とアース工事が必須です。

セット形	仕様表
セット形	外形図
セット形	据付関係資料
セット形	機種早見表
セット形	電気配線図
他社推奨品	別売部品・
A F S V 形	仕様一式
一 体 形	仕様一式
レギュレーター	

電気配線図

セット形

- AFRV-D2VHQ-B形
- AFRV-D3VHQ-B形

R463A-J インバータ 2,3馬力 ヒータ霜取 クーラ1台

通信あり

- 仕様表
- 外形図
- 据付関係資料
- 機種早見表
- 電気配線図
- 別売部品
- 仕様一式
- 仕様一式
- ユニット

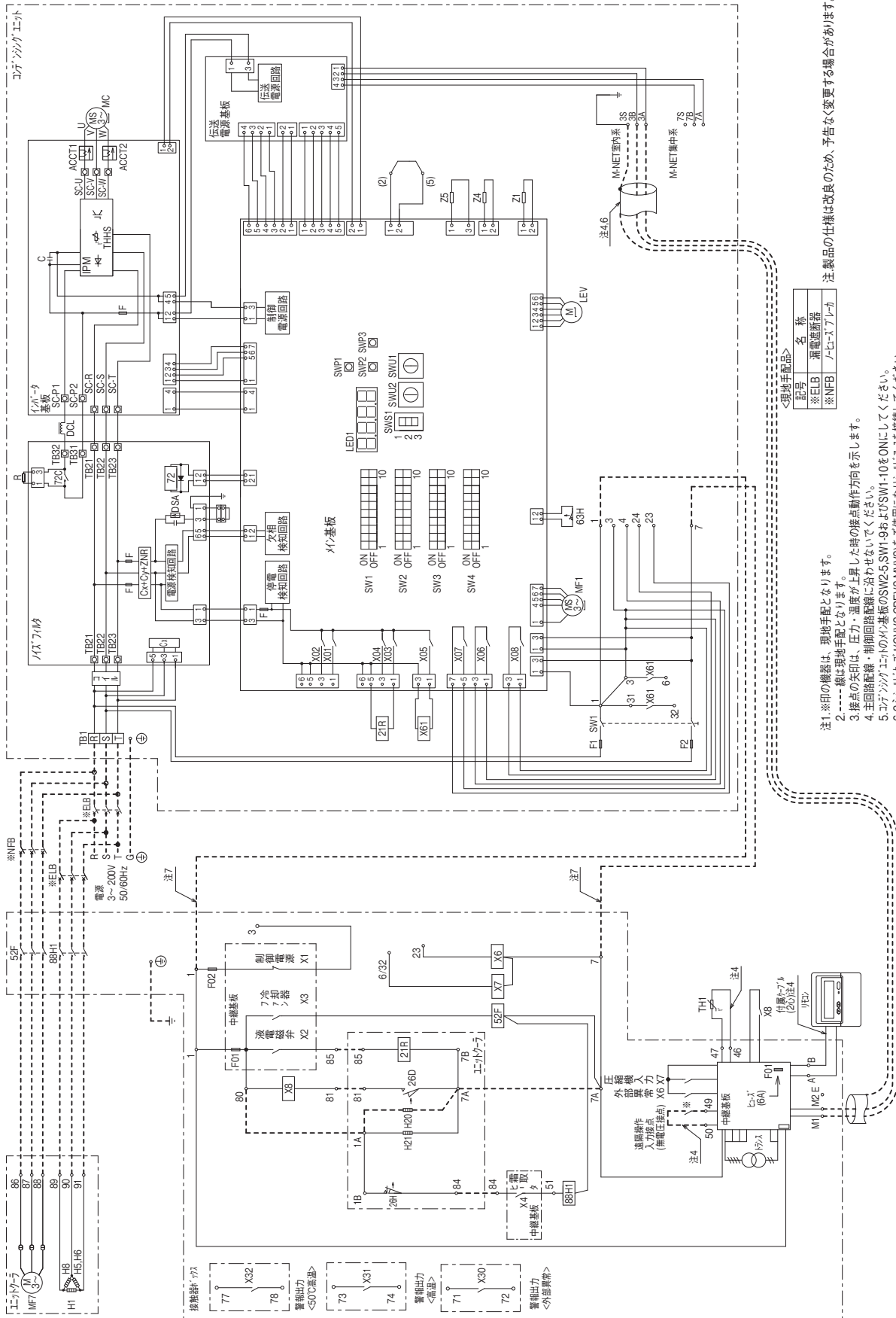

注1. ※印の機器は、現地手配となります。
 注2. ---線は現地手配となります。
 注3. 接点の矢印は、圧力、温度が上昇した時の接点動作方向を示します。
 注4. 主回路配線・制御回路配線に沿わせてください。
 注5. コデジックユニットのマイコン基板のSW2-5 SW1-9およびSW1-10をONにしてください。
 注6. 2コイルタームICVVS,QPEVS,MVVSをご使用になりタームアースを接続してください。
 注7. 接触器が1A,7番間、単相200Vの電源が印加されていればコデジックユニットとの接続は不要です。
 注8. 記号表は、各ユニットの電気回路図を参照ください。

名称	記号
電源遮断器	※E1B
アースブレーカ	※NFB

⚠ この製品をご使用になる場合は、漏電遮断器、ノーヒューズブレーカの設置とアース工事が必要です。

- AFRV-D3VHQ(S1)-B形
- AFRV-D5VHQ(S1)-B形
- AFRV-D4VHQ(S1)-B形
- AFRV-D6VHQ-B形

R463A-J インバータ 3~6馬力
R410A ヒータ霜取 クーラ1台

通信あり

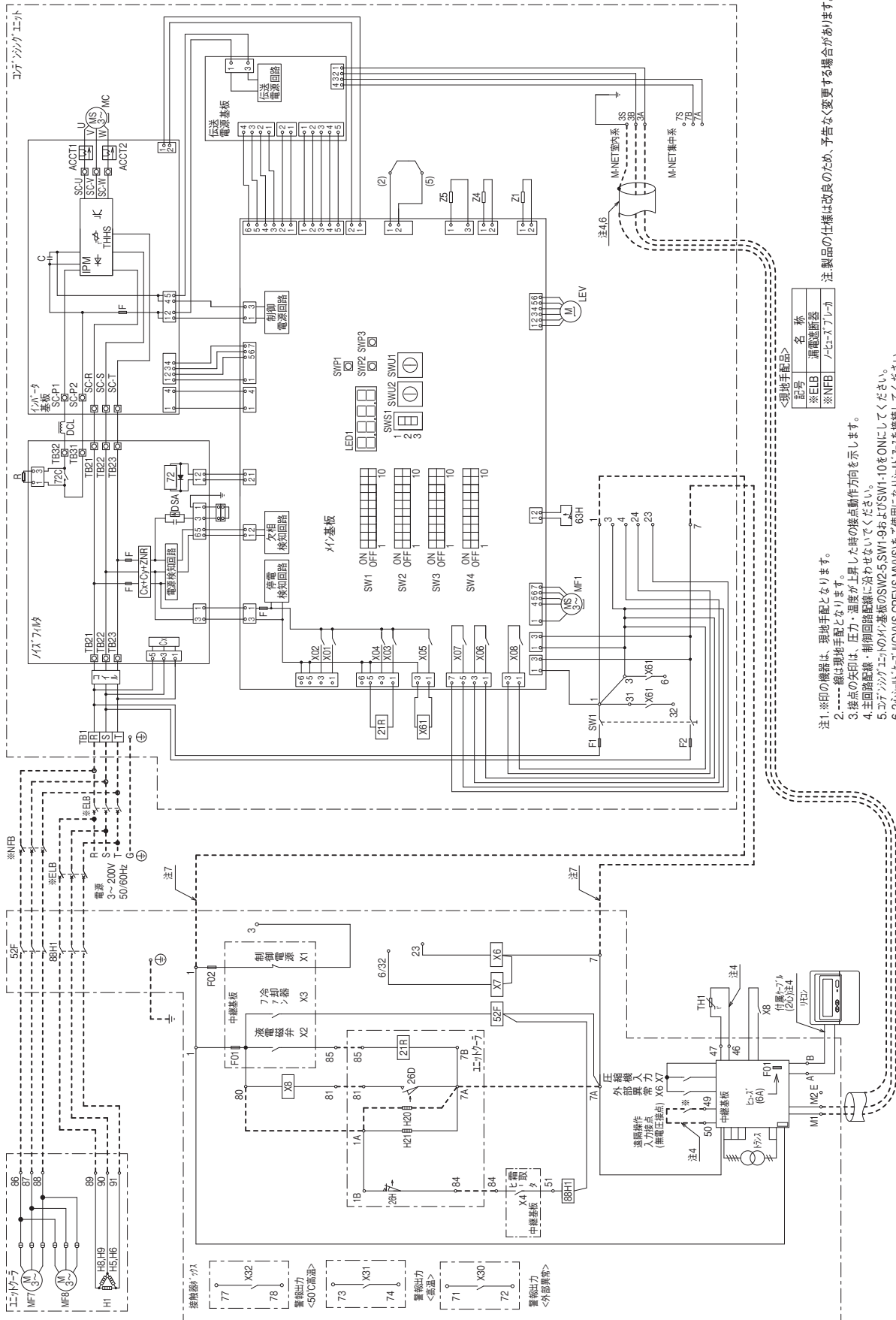

注1. ※印の機器は、現地手配となります。
 注2. ---線は現地手配となります。
 注3. 接点の矢印は、圧力、温度が上昇した時の接点動作方向を示します。
 注4. 圧力回路配線・制御回路配線に沿わせてください。
 注5. コダシツグユニットのマイコン基板のSW2-5 SW1-9およびSW1-10をONにしてください。
 注6. 2コドシツグ・マイコン基板(MCWS, OPEVS, MWS)をご使用になり、4コドシツグ・マイコン基板(MCWS, OPEVS, MWS)を接続してください。
 注7. 接続器が71Aの7番用。単相200Vの電源が印加されればコダシツグユニットとの接続は不要です。
 注8. 記号表は、各ユニットの電気回路図を参照ください。

記号	名称
※E1B	漏電遮断器
※NFB	ノーヒューズブレーカ

<現地手配品>

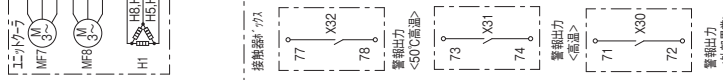

仕様表	外形図	据付関係資料	機種早見表	電気配線図	別売部品・他社推奨品	仕様一式	仕様一式	オプション
-----	-----	--------	-------	-------	------------	------	------	-------

⚠ この製品をご使用になる場合は、漏電遮断器、ノーヒューズブレーカの設置とアース工事が必要です。

電気配線図

セット形

- AFRV-D6VHQS1-B形
- AFRV-D8VHQ(S1)-B形

R463A-J インバータ 6,8馬力 ヒータ霜取 クーラ1台

通信あり

- 仕様表
- 外形図
- 据付関係資料
- 機種早見表
- 電気配線図
- 別売部品
- 仕様一式
- 仕様一式
- シリアプロアライン

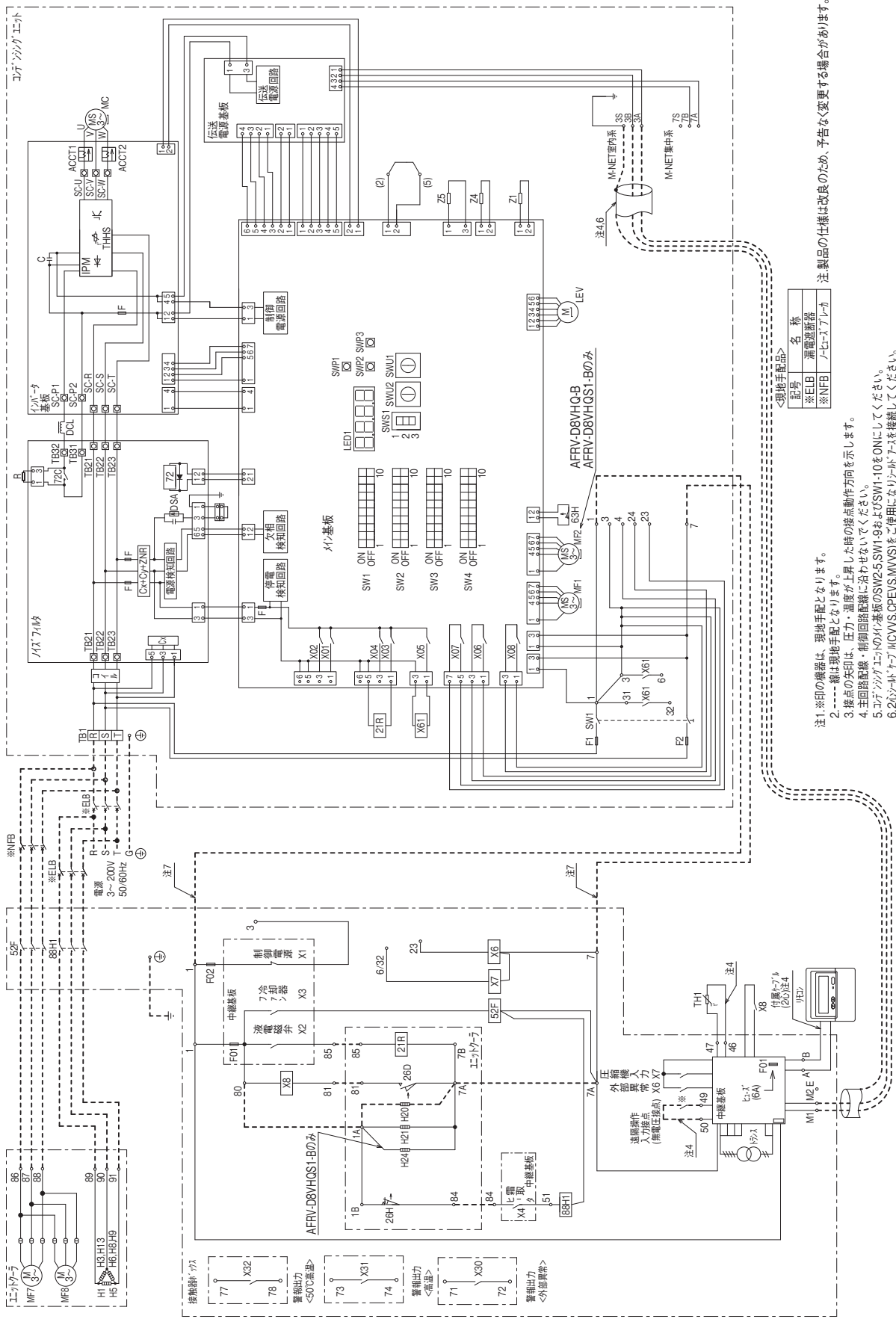

記号	名称
※E1B	漏電遮断器
※NFB	ノーヒューズブレーカ

注1. ※印の機器は、現地手配となります。
 注2. ---線は、現地手配となります。
 注3. 接点の矢印は、圧力、温度が上昇した時の接点動作方向を示します。
 注4. 主回路配線・制御回路配線に沿わずにください。
 注5. コデジックユニットのマイコンのSW2-5 SW1-9およびSW1-10をONにしてください。
 注6. 20A-40AマイコンのMCVVS,QPEVS,MVVSをご使用になり、リード線を接続してください。
 注7. 接触器が17Aの17番用、単相200Vの電源が印加されていれば、コデジックユニットとの接続は不要です。
 注8. 記号表は、各ユニットの電気回路図を参照ください。

⚠ この製品をご使用になる場合は、漏電遮断器、ノーヒューズブレーカの設置とアース工事が必要です。

● AFRV-D10VHQ-B形

R463A-J インバータ R410A 10馬力 ヒータ霜取 クーラ1台

通信あり

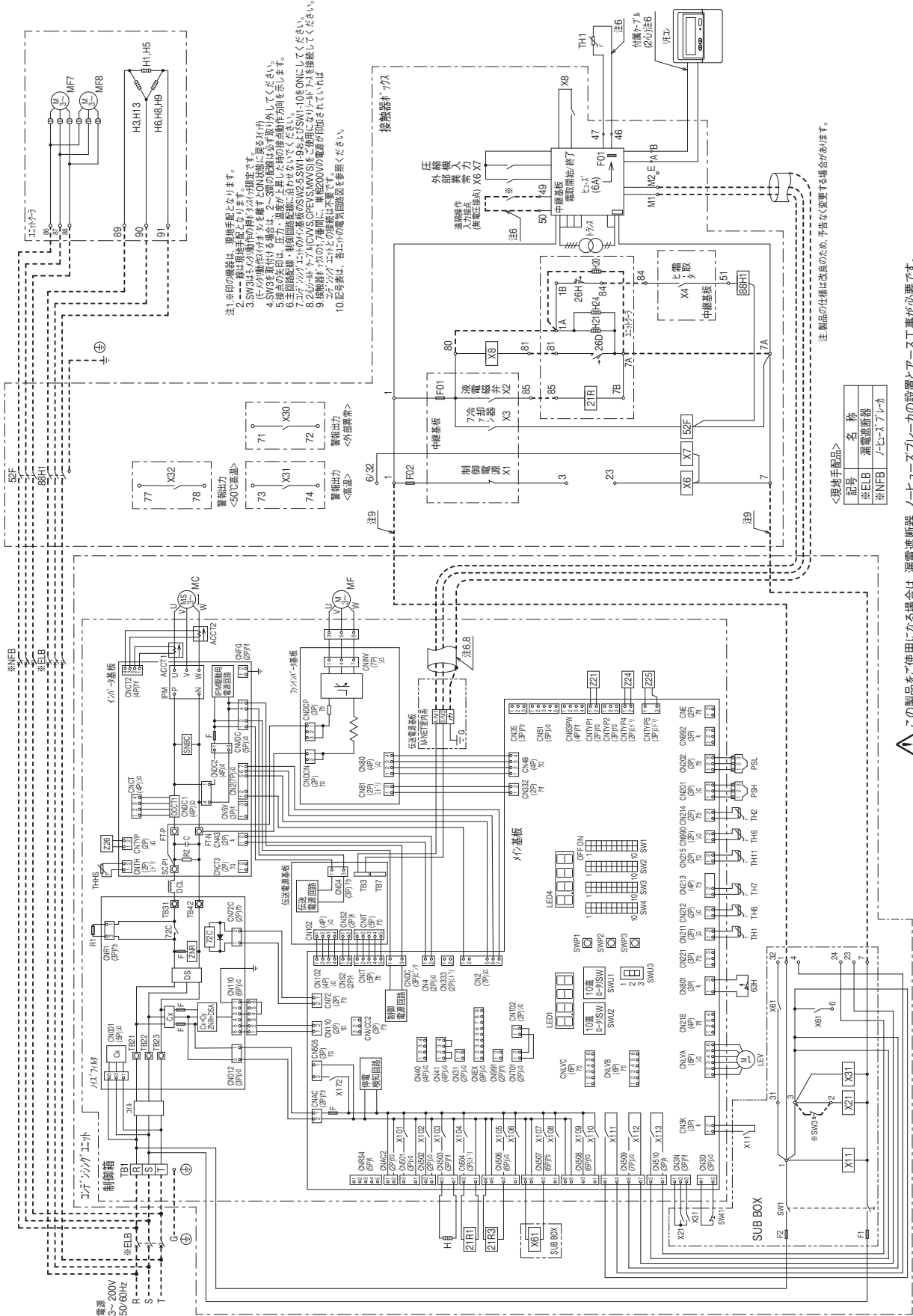

- 注1 ※印の機器は、取扱手配となります。
- 注2 ---線は取扱手配となります。
- 注3 SW3は動作方向の逆を意味し、ONは直進を意味します。
- 注4 SW3は動作方向の逆を意味し、ONは直進を意味します。
- 注5 SW3は動作方向の逆を意味し、ONは直進を意味します。
- 注6 SW3は動作方向の逆を意味し、ONは直進を意味します。
- 注7 SW3は動作方向の逆を意味し、ONは直進を意味します。
- 注8 SW3は動作方向の逆を意味し、ONは直進を意味します。
- 注9 SW3は動作方向の逆を意味し、ONは直進を意味します。
- 注10 記号表は、各ユニットの電気回路図を参照ください。

注：製品の仕様は改良のため、予告なく変更する場合があります。

記号	名称
※ELB	漏電遮断器
※NFIB	ノイズフィルター

△ この製品をご使用になる場合は、漏電遮断器、ノイズスプレッカの設置とアース工事が必要です。

- 仕様表
- 外形図
- 据付関係資料
- 機種早見表
- 電気配線図
- 別売部品・他社推奨品
- 仕様一式
- 仕様一式
- ユニットローラ

● AFRV-D20VHQ-B形

R463A-J インバータ R410A 20馬力 ヒータ霜取 クーラ1台

通信あり

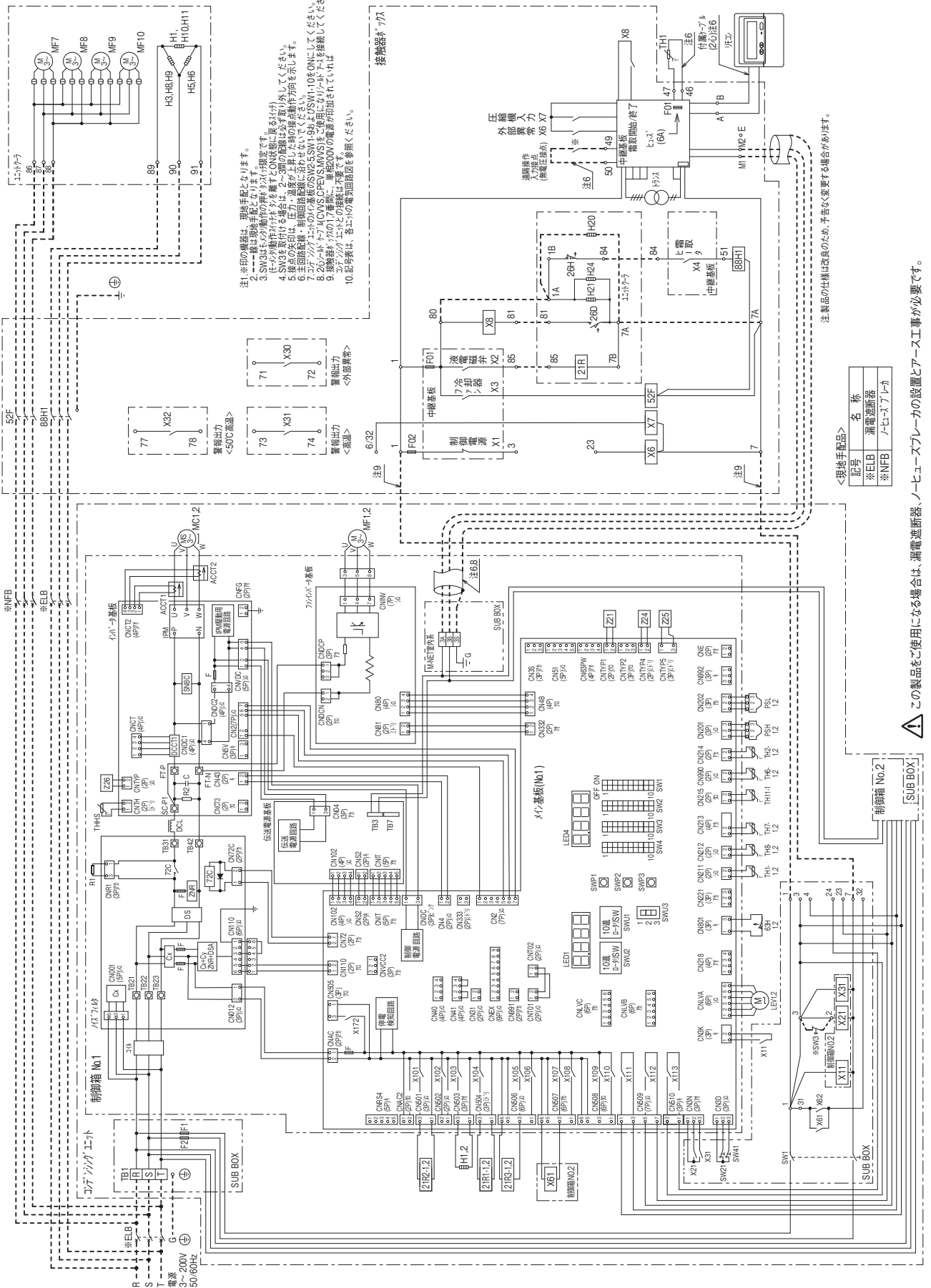

注1 ※田の機器は、現機手配となります。
 注2 一律は現機手配となります。
 注3 SW3は、分動作の押ボタン指定です。ON状態に落ちる1分間、分動作用の押ボタンを押し、ON状態に落ちます。
 注4 SW3は、分動作用の押ボタンを押し、ON状態に落ちる1分間、分動作用の押ボタンを押し、ON状態に落ちます。
 注5 SW3は、分動作用の押ボタンを押し、ON状態に落ちる1分間、分動作用の押ボタンを押し、ON状態に落ちます。
 注6 主回路保護継電器・制御回路保護継電器は、必ずしもON状態に落ちる1分間、分動作用の押ボタンを押し、ON状態に落ちます。
 注7 コントラクト・ユニットのイネーブルのSW2-SW1-9Bは、必ずSW1-10をONにしてください。
 注8 20V・30V・40VのイネーブルのSW2-SW1-9Bは、必ずSW1-10をONにしてください。
 注9 接続端子の17番間、単相200Vの電源が追加されています。
 注10 配線表は、各ユニットの電気回路を参照ください。

注 製品の仕様は改良のため、予告なく変更する場合があります。

<現地手配品>

記号	名称
*ELB	漏電遮断器
*NFB	フューズブレーカ

△ この製品をご使用になる場合は、漏電遮断器、フューズブレーカの設置とアース工事が必要です。

セット形	仕様表
セット形	外形図
セット形	据付関係資料
セット形	機種早見表
セット形	電気配線図
別売部品・他社推奨品	仕様一式
AFSV形	仕様一式
ユニットローラ	

電気配線図

セット形

- AFRV-D20VHQS1-B形
- AFRV-D25VHQ-B形

R463A-J インバータ 20,25馬力
R410A ヒータ霜取 クーラ2台

通信あり

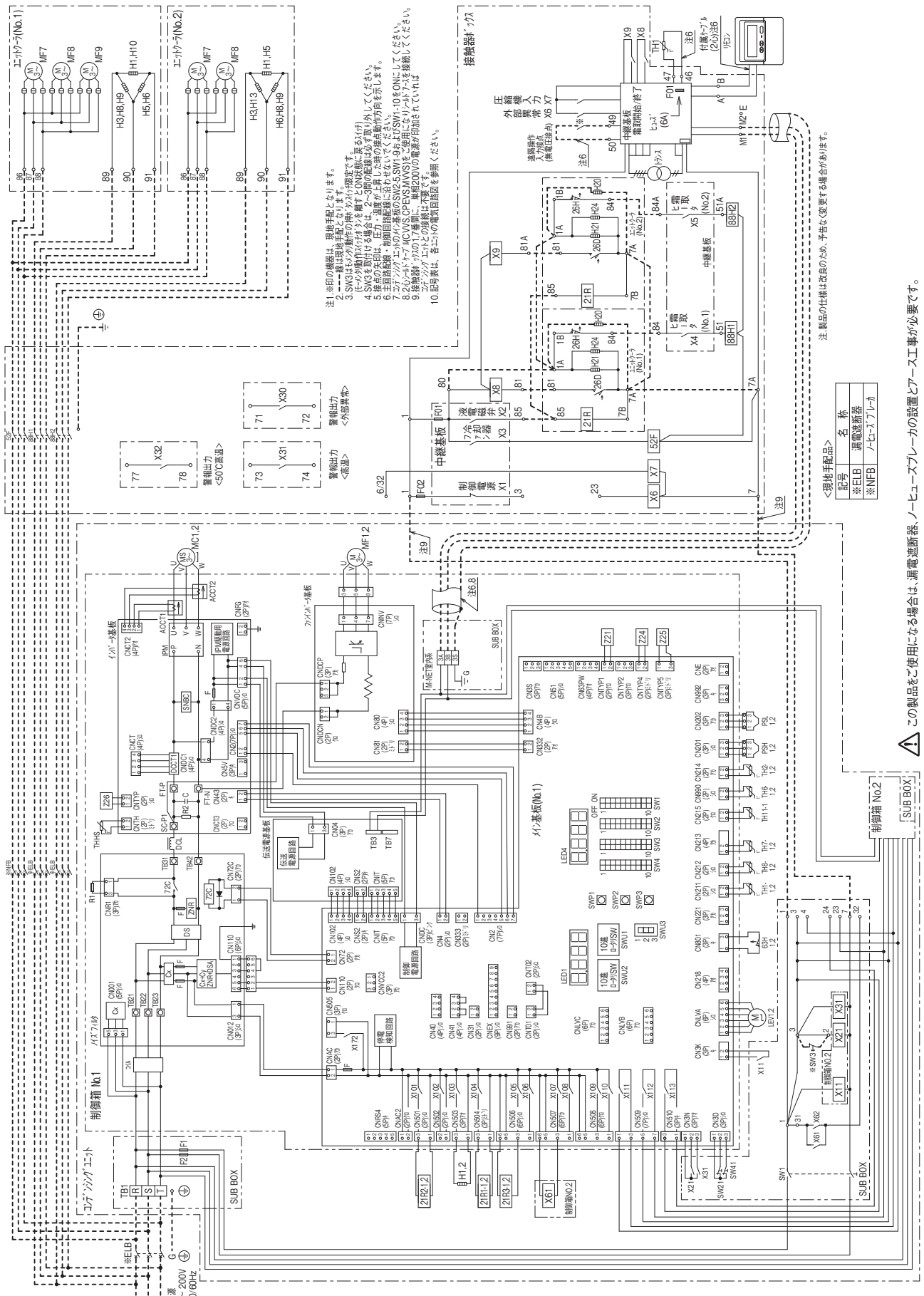

注1 ※印の機器は、現場手配となります。
 2 ---線は現場手配となります。
 3 SW3は現場手配となります。
 4 SW3を動作させる場合は、2→3側の配線は取り外してください。
 5 接点の矢印は、圧力・温度が上昇した時の接点動作方向を示します。
 6 主回路配線・制御回路配線に示す配線は、必ずこの図を参照してください。
 7 コアコイルのCMV/CS/MS/MSと専用端子のコアコイルを接続してください。
 8 20馬力/25馬力のCMV/CS/MS/MSと専用端子のコアコイルを接続してください。
 9 20馬力/25馬力のCMV/CS/MS/MSと専用端子のコアコイルを接続してください。
 10 記号表は、各ユニットの電気回路を参照ください。

※現場手配品>
 <製品仕様品>

記号	名称
※ELB	漏電遮断器
※NFB	アースブレーカ

△ この製品をご使用になる場合は、漏電遮断器、アースブレーカの設置とアース工事が必要です。

- 仕様表
- 外形図
- 据付関係資料
- 機種早見表
- 電気配線図
- 別売部品
- 仕様一式
- 仕様一式
- オプション

電気配線図

セット形

- AFRV-D35VHQ(S1)-B形
- AFRV-D40VHQ-B形

R463A-J インバータ R410A 35,40馬力 ヒータ霜取 クーラ2台

通信あり

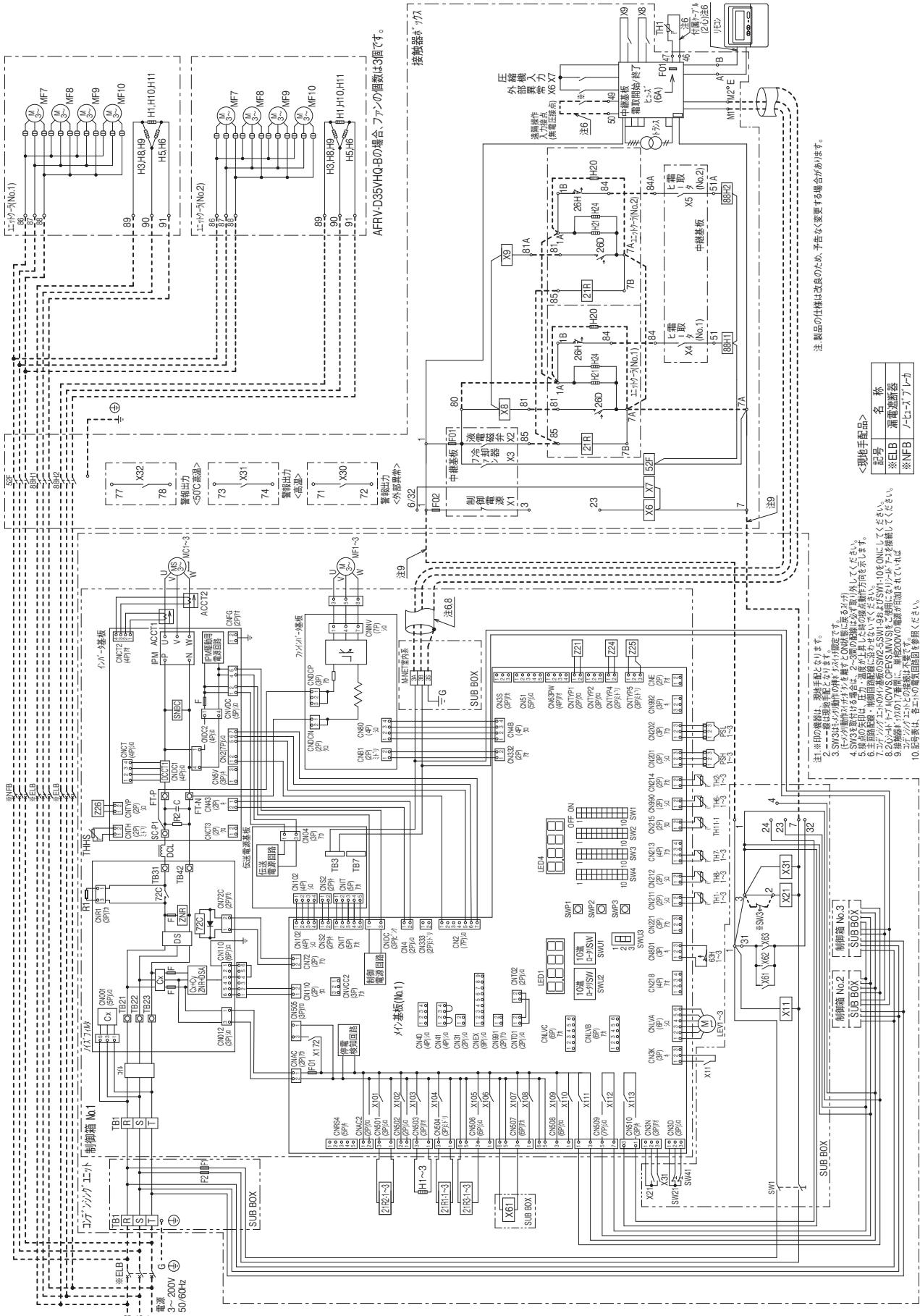

注 製品の仕様は改良のため、予告なく変更する場合があります。

＜現地手配品＞	
記号	名称
※口B	漏電遮断器
※NFB	ノーヒューズブレーカ

- ※1. 印の機器は、現地手配となります。
- 線は現地手配となります。
- SW2は10A動作の押ボタンスイッチで指定する場合は、必ずSW2の動作方向はON(閉)方向を示します。
- SW3を動作させる場合は、必ず、温度が上昇した時の動作方向を示します。
- 線点の印は、左方、温度が上昇した時の動作方向を示します。
- 主回路線は、漏電遮断器に接続しないようにしてください。
- 7A, 7B, 7C, 7D, 7E, 7F, 7G, 7H, 7I, 7J, 7K, 7L, 7M, 7N, 7O, 7P, 7Q, 7R, 7S, 7T, 7U, 7V, 7W, 7X, 7Y, 7Z, 7AA, 7AB, 7AC, 7AD, 7AE, 7AF, 7AG, 7AH, 7AI, 7AJ, 7AK, 7AL, 7AM, 7AN, 7AO, 7AP, 7AQ, 7AR, 7AS, 7AT, 7AU, 7AV, 7AW, 7AX, 7AY, 7AZ, 7BA, 7BB, 7BC, 7BD, 7BE, 7BF, 7BG, 7BH, 7BI, 7BJ, 7BK, 7BL, 7BM, 7BN, 7BO, 7BP, 7BQ, 7BR, 7BS, 7BT, 7BU, 7BV, 7BW, 7BX, 7BY, 7BZ, 7CA, 7CB, 7CC, 7CD, 7CE, 7CF, 7CG, 7CH, 7CI, 7CJ, 7CK, 7CL, 7CM, 7CN, 7CO, 7CP, 7CQ, 7CR, 7CS, 7CT, 7CU, 7CV, 7CW, 7CX, 7CY, 7CZ, 7DA, 7DB, 7DC, 7DD, 7DE, 7DF, 7DG, 7DH, 7DI, 7DJ, 7DK, 7DL, 7DM, 7DN, 7DO, 7DP, 7DQ, 7DR, 7DS, 7DT, 7DU, 7DV, 7DW, 7DX, 7DY, 7DZ, 7EA, 7EB, 7EC, 7ED, 7EE, 7EF, 7EG, 7EH, 7EI, 7EJ, 7EK, 7EL, 7EM, 7EN, 7EO, 7EP, 7EQ, 7ER, 7ES, 7ET, 7EU, 7EV, 7EW, 7EX, 7EY, 7EZ, 7FA, 7FB, 7FC, 7FD, 7FE, 7FF, 7FG, 7FH, 7FI, 7FJ, 7FK, 7FL, 7FM, 7FN, 7FO, 7FP, 7FQ, 7FR, 7FS, 7FT, 7FU, 7FV, 7FW, 7FX, 7FY, 7FZ, 7GA, 7GB, 7GC, 7GD, 7GE, 7GF, 7GG, 7GH, 7GI, 7GJ, 7GK, 7GL, 7GM, 7GN, 7GO, 7GP, 7GQ, 7GR, 7GS, 7GT, 7GU, 7GV, 7GW, 7GX, 7GY, 7GZ, 7HA, 7HB, 7HC, 7HD, 7HE, 7HF, 7HG, 7HH, 7HI, 7HJ, 7HK, 7HL, 7HM, 7HN, 7HO, 7HP, 7HQ, 7HR, 7HS, 7HT, 7HU, 7HV, 7HW, 7HX, 7HY, 7HZ, 7IA, 7IB, 7IC, 7ID, 7IE, 7IF, 7IG, 7IH, 7II, 7IJ, 7IK, 7IL, 7IM, 7IN, 7IO, 7IP, 7IQ, 7IR, 7IS, 7IT, 7IU, 7IV, 7IW, 7IX, 7IY, 7IZ, 7JA, 7JB, 7JC, 7JD, 7JE, 7JF, 7JG, 7JH, 7JI, 7JJ, 7JK, 7JL, 7JM, 7JN, 7JO, 7JP, 7JQ, 7JR, 7JS, 7JT, 7JU, 7JV, 7JW, 7JX, 7JY, 7JZ, 7KA, 7KB, 7KC, 7KD, 7KE, 7KF, 7KG, 7KH, 7KI, 7KJ, 7KK, 7KL, 7KM, 7KN, 7KO, 7KP, 7KQ, 7KR, 7KS, 7KT, 7KU, 7KV, 7KW, 7KX, 7KY, 7KZ, 7LA, 7LB, 7LC, 7LD, 7LE, 7LF, 7LG, 7LH, 7LI, 7LJ, 7LK, 7LL, 7LM, 7LN, 7LO, 7LP, 7LQ, 7LR, 7LS, 7LT, 7LU, 7LV, 7LW, 7LX, 7LY, 7LZ, 7MA, 7MB, 7MC, 7MD, 7ME, 7MF, 7MG, 7MH, 7MI, 7MJ, 7MK, 7ML, 7MM, 7MN, 7MO, 7MP, 7MQ, 7MR, 7MS, 7MT, 7MU, 7MV, 7MW, 7MX, 7MY, 7MZ, 7NA, 7NB, 7NC, 7ND, 7NE, 7NF, 7NG, 7NH, 7NI, 7NJ, 7NK, 7NL, 7NM, 7NO, 7NP, 7NQ, 7NR, 7NS, 7NT, 7NU, 7NV, 7NW, 7NX, 7NY, 7NZ, 7OA, 7OB, 7OC, 7OD, 7OE, 7OF, 7OG, 7OH, 7OI, 7OJ, 7OK, 7OL, 7OM, 7ON, 7OO, 7OP, 7OQ, 7OR, 7OS, 7OT, 7OU, 7OV, 7OW, 7OX, 7OY, 7OZ, 7PA, 7PB, 7PC, 7PD, 7PE, 7PF, 7PG, 7PH, 7PI, 7PJ, 7PK, 7PL, 7PM, 7PN, 7PO, 7PP, 7PQ, 7PR, 7PS, 7PT, 7PU, 7PV, 7PW, 7PX, 7PY, 7PZ, 7QA, 7QB, 7QC, 7QD, 7QE, 7QF, 7QG, 7QH, 7QI, 7QJ, 7QK, 7QL, 7QM, 7QN, 7QO, 7QP, 7QQ, 7QR, 7QS, 7QT, 7QU, 7QV, 7QW, 7QX, 7QY, 7QZ, 7RA, 7RB, 7RC, 7RD, 7RE, 7RF, 7RG, 7RH, 7RI, 7RJ, 7RK, 7RL, 7RM, 7RN, 7RO, 7RP, 7RQ, 7RR, 7RS, 7RT, 7RU, 7RV, 7RW, 7RX, 7RY, 7RZ, 7SA, 7SB, 7SC, 7SD, 7SE, 7SF, 7SG, 7SH, 7SI, 7SJ, 7SK, 7SL, 7SM, 7SN, 7SO, 7SP, 7SQ, 7SR, 7SS, 7ST, 7SU, 7SV, 7SW, 7SX, 7SY, 7SZ, 7TA, 7TB, 7TC, 7TD, 7TE, 7TF, 7TG, 7TH, 7TI, 7TJ, 7TK, 7TL, 7TM, 7TN, 7TO, 7TP, 7TQ, 7TR, 7TS, 7TT, 7TU, 7TV, 7TW, 7TX, 7TY, 7TZ, 7UA, 7UB, 7UC, 7UD, 7UE, 7UF, 7UG, 7UH, 7UI, 7UJ, 7UK, 7UL, 7UM, 7UN, 7UO, 7UP, 7UQ, 7UR, 7US, 7UT, 7UU, 7UV, 7UW, 7UX, 7UY, 7UZ, 7VA, 7VB, 7VC, 7VD, 7VE, 7VF, 7VG, 7VH, 7VI, 7VJ, 7VK, 7VL, 7VM, 7VN, 7VO, 7VP, 7VQ, 7VR, 7VS, 7VT, 7VU, 7VV, 7VW, 7VX, 7VY, 7VZ, 7WA, 7WB, 7WC, 7WD, 7WE, 7WF, 7WG, 7WH, 7WI, 7WJ, 7WK, 7WL, 7WM, 7WN, 7WO, 7WP, 7WQ, 7WR, 7WS, 7WT, 7WU, 7WV, 7WW, 7WX, 7WY, 7WZ, 7XA, 7XB, 7XC, 7XD, 7XE, 7XF, 7XG, 7XH, 7XI, 7XJ, 7XK, 7XL, 7XM, 7XN, 7XO, 7XP, 7XQ, 7XR, 7XS, 7XT, 7XU, 7XV, 7XW, 7XX, 7XY, 7XZ, 7YA, 7YB, 7YC, 7YD, 7YE, 7YF, 7YG, 7YH, 7YI, 7YJ, 7YK, 7YL, 7YM, 7YN, 7YO, 7YP, 7YQ, 7YR, 7YS, 7YT, 7YU, 7YV, 7YW, 7YX, 7YY, 7YZ, 7ZA, 7ZB, 7ZC, 7ZD, 7ZE, 7ZF, 7ZG, 7ZH, 7ZI, 7ZJ, 7ZK, 7ZL, 7ZM, 7ZN, 7ZO, 7ZP, 7ZQ, 7ZR, 7ZS, 7ZT, 7ZU, 7ZV, 7ZW, 7ZX, 7ZY, 7ZZ.

△ この製品をご使用になる場合は、漏電遮断器、ノーヒューズブレーカの設置とアース工事が必要です。

- 仕様表
- 外形図
- 据付関係資料
- 機種早見表
- 電気配線図
- 別売部品・他社推奨品
- 仕様一式
- 仕様一式
- オプション

● AFRV-D15BHQ-B形

R463A-J インバータ R410A 15馬力 ヒータ霜取 クーラ1台

通信あり

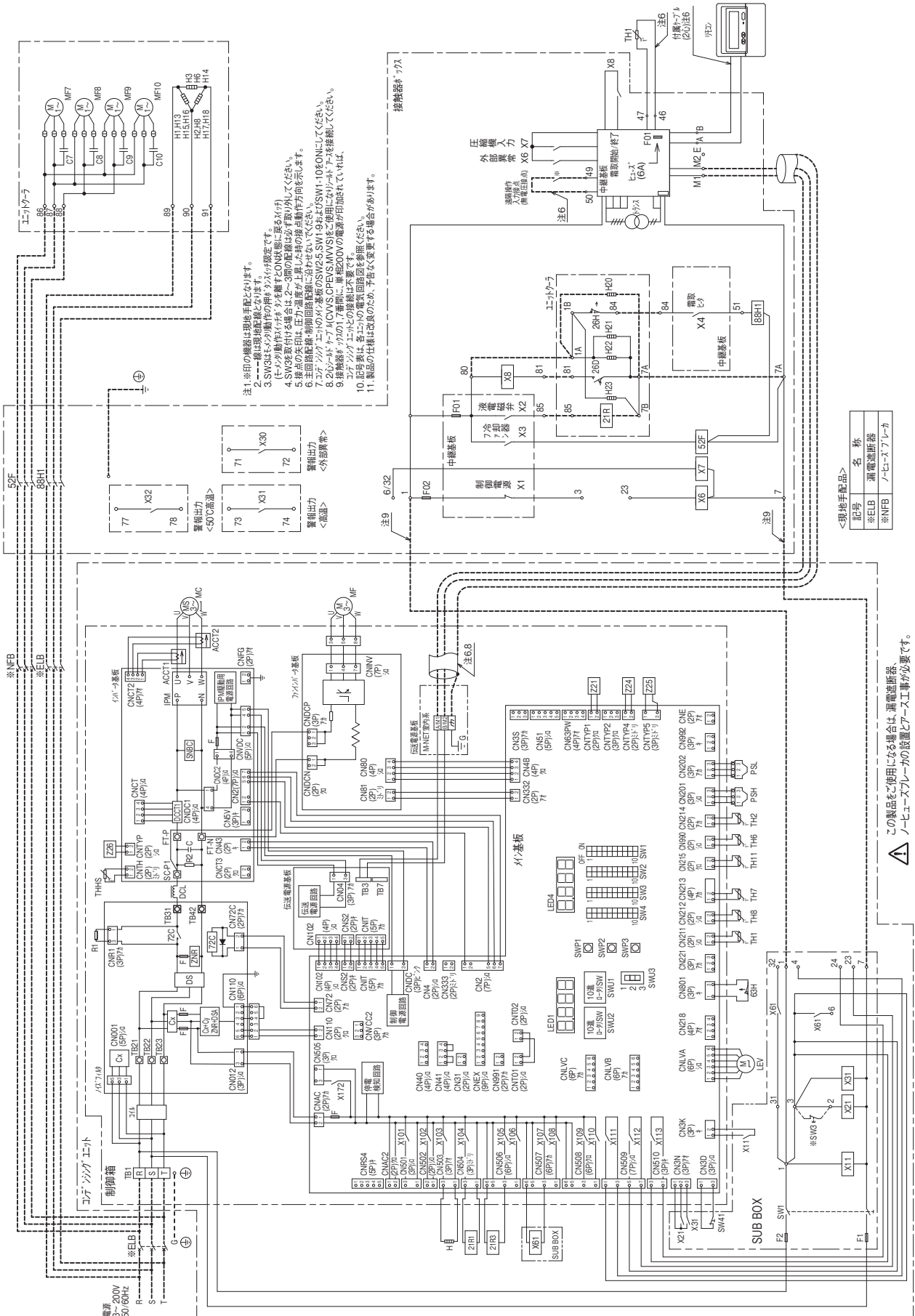

- 注1. ※印の機器は標準手配となります。
 注2. ---線は現地配線となります。
 注3. SW3はモーター動作の押ボタン付配線です。
 注4. SW2を動作させる場合は、2〜3階の配線は必ず取り外してください。
 注5. 圧力の表示は、圧力温度が上昇した時の圧力動作方向を示します。
 注6. 圧力温度が上昇した時の圧力動作方向を示します。
 注7. 圧力温度が上昇した時の圧力動作方向を示します。
 注8. 圧力温度が上昇した時の圧力動作方向を示します。
 注9. 圧力温度が上昇した時の圧力動作方向を示します。
 注10. 圧力温度が上昇した時の圧力動作方向を示します。
 注11. 製品の仕様は改良のため、予告なく変更する場合があります。

記号	名称
※E1B	漏電遮断器
※NFB	ノーヒューズブレーカ

△ この製品をご使用になる場合は、漏電遮断器、ノーヒューズブレーカの設置とアース工事が必要です。

セット形	仕様表
セット形	外形図
セット形	据付関係資料
セット形	機種早見表
セット形	電気配線図
別売部品・他社推奨品	仕様一式
AFSV形	仕様一式
ユニットローラ	

● AFRV-D25BHQ-B形

R463A-J インバータ R410A 25馬力 ヒータ霜取 クーラ1台

通信あり

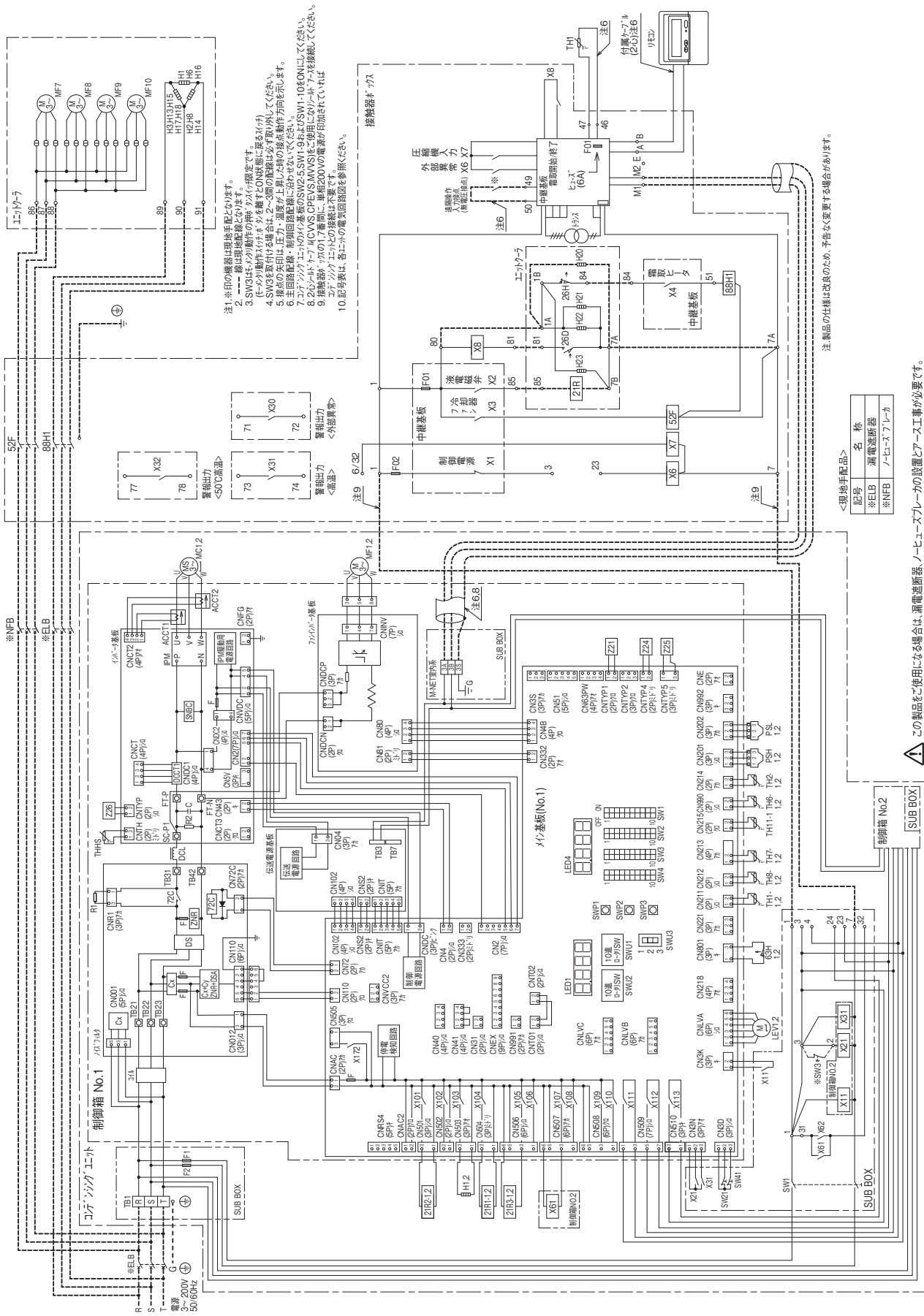

- 注1. ※印の機器は現場手配となります。
- 2. ---線は現地配線となります。
- 3. SWG3は、個別動作の種々タイマに設定です。
- 4. SWG2は取付位置により、3種の配線は必ず取りかえてください。
- 5. 圧縮機は、圧縮機動作方向に設定した動作方向を示します。
- 6. 圧縮機動作方向は、圧縮機動作方向に設定した動作方向を示します。
- 7. エアコンの動作は、圧縮機動作方向に設定した動作方向を示します。
- 8. 250V/50/60Hzの電源は、SW2.5, SW1.9またはSW1.10(ON)にてください。
- 9. 接触器、圧縮機の17番間に、単相200Vの電源が印加されれば、エアコンの動作は、高圧側の電源回路を参照ください。
- 10. 記号表は、高圧側の電気回路を参照ください。

注 製品の仕様は改良のため、予告なく変更する場合があります。

記号	名称
※ELB	漏電遮断器
※NFB	ノーヒューズブレーカ

この製品をご使用になる場合は、漏電遮断器、ノーヒューズブレーカの設置とアース工事が必要です。

セット形	仕様表
セット形	外形図
セット形	据付関係資料
セット形	機種早見表
セット形	電気配線図
別売部品・他社推奨品	仕様一式
AFSV形	仕様一式
ユニットローラ	

電気配線図

セット形

● AFRV-D30BHQ-B形

R463A-J インバータ ヒータ霜取 クーラ2台
R410A 30馬力

通信あり

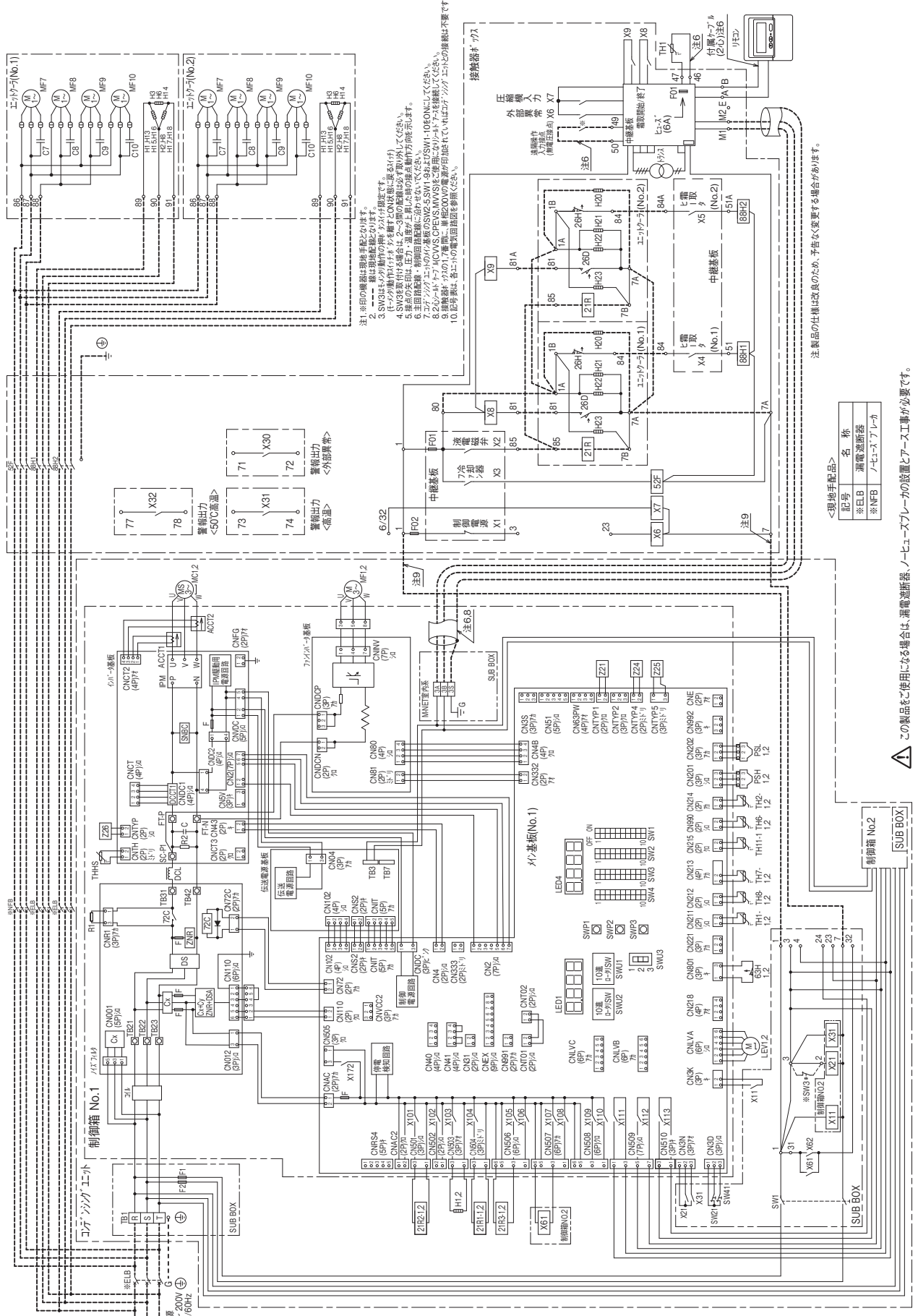

- 注1.※印の機器は別紙手配と分ります。
 2.---線は現地配線と分ります。
 3.SW3はモーター動作の停止ボタン付設置です。
 4.SW3はモーター動作の停止ボタン付設置は、2-3階の設置は必ず取り外して下さい。
 5.圧力の表示は、圧力、温度が上昇した際の接点動作方向を示します。
 6.圧力、温度の表示は、圧力、温度が上昇した際の接点動作方向を示します。
 7.ファンは、ファンモーターの動作確認に当たって必ず、ファンモーターの動作確認を行ってください。
 8.ファンは、ファンモーターの動作確認に当たって必ず、ファンモーターの動作確認を行ってください。
 9.接続線は、7A017番の単相200Vの電源が追加された場合は、7A017番の電源を参照してください。
 10.配線表は、各ユニットの電源回路を参照してください。

注:製品の仕様は改良のため、予告なく変更する場合があります。

記号	名称
*ELB	漏電遮断器
*NFB	ノヒューズブレーカ

この製品をご使用になる場合は、漏電遮断器、ノヒューズブレーカの設置とアース工事が必須です。

- 仕様表
- 外形図
- 据付関係資料
- 機種早見表
- 電気配線図
- 別売部品・他社推奨品
- 仕様一式
- 仕様一式
- ワンフローリー

● AFRV-D35BHQ-B形

R463A-J
R410A

インバータ
35馬力

ヒータ霜取 クーラ2台

通信あり

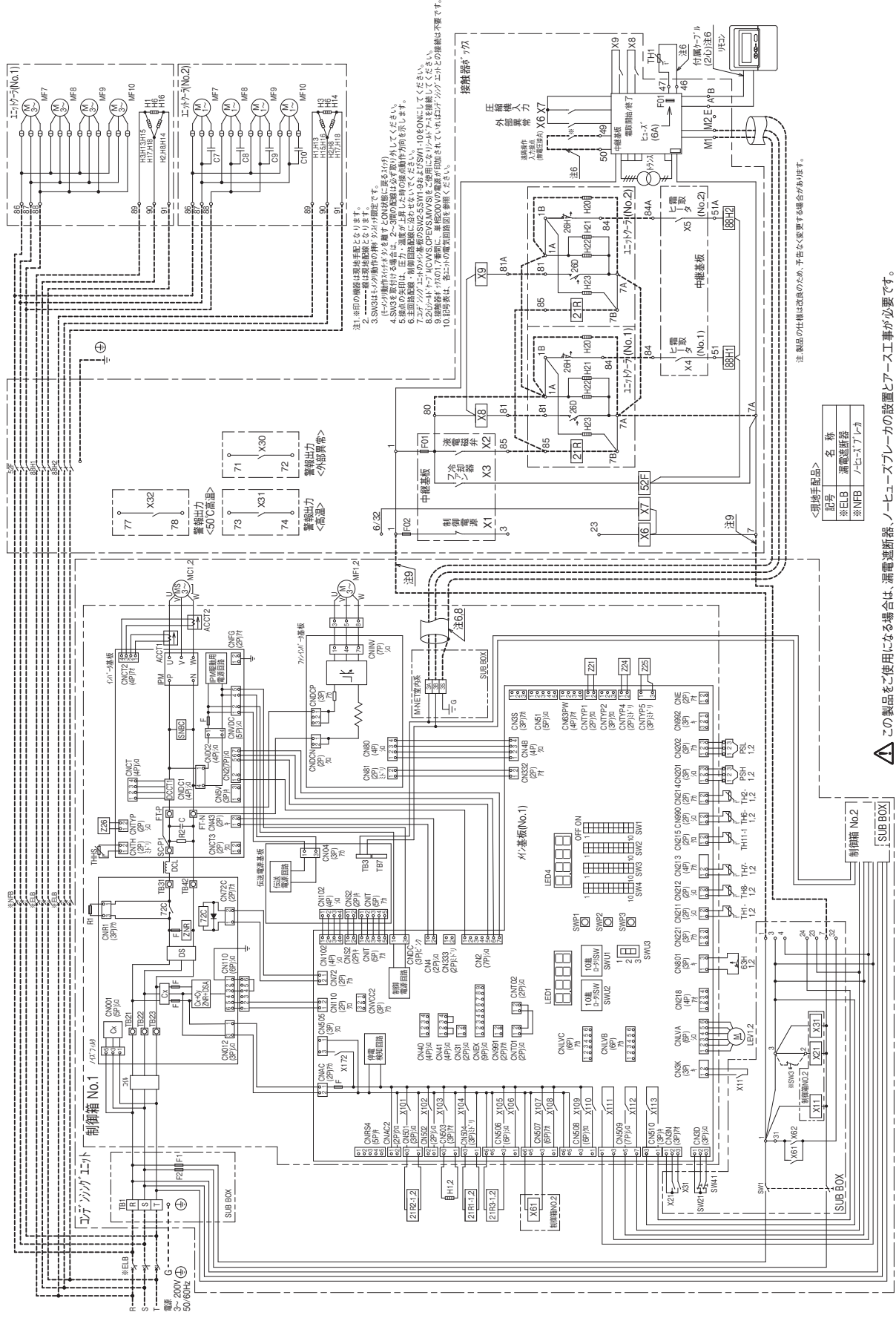

- 注1. 組立時の配線は、図面通りに実施してください。
 注2. 配線の配線は、図面通りに実施してください。
 注3. SW3は、本製品の動作の時に必ずONにしてください。
 注4. SW3をONにする場合は、2-3端子の配線は必ず取り外ししてください。
 注5. SW3をONにする場合は、2-3端子の配線は必ず取り外ししてください。
 注6. 外部電源は、制御盤の電源に接続してください。
 注7. 2-3端子の配線は、必ずSW3のON時に接続してください。
 注8. 2-3端子の配線は、必ずSW3のON時に接続してください。
 注9. 2-3端子の配線は、必ずSW3のON時に接続してください。
 注10. 2-3端子の配線は、必ずSW3のON時に接続してください。

記号	名称
※ELB	漏電遮断器
※NFB	ノーマルブレーカ

△ この製品をご使用になる場合は、漏電遮断器、ノーマルブレーカの設置とアース工事が必要です。

セット形	仕様表
セット形	外形図
セット形	据付関係資料
セット形	機種早見表
セット形	電気配線図
別売部品・他社推奨品	
AFSV形	仕様一式
一体形	仕様一式
ユニットローラ	

電気配線図

セット形

- AFRV-D40BHQ-B形
- AFRV-D45BHQ-B形

R463A-J インバータ R410A 40,45馬力 ヒータ霜取 クーラ2台

通信あり

- 仕様表
- 外形図
- 据付関係資料
- 機種早見表
- 電気配線図
- 別売部品
- 仕様一式
- 仕様一式
- オプション

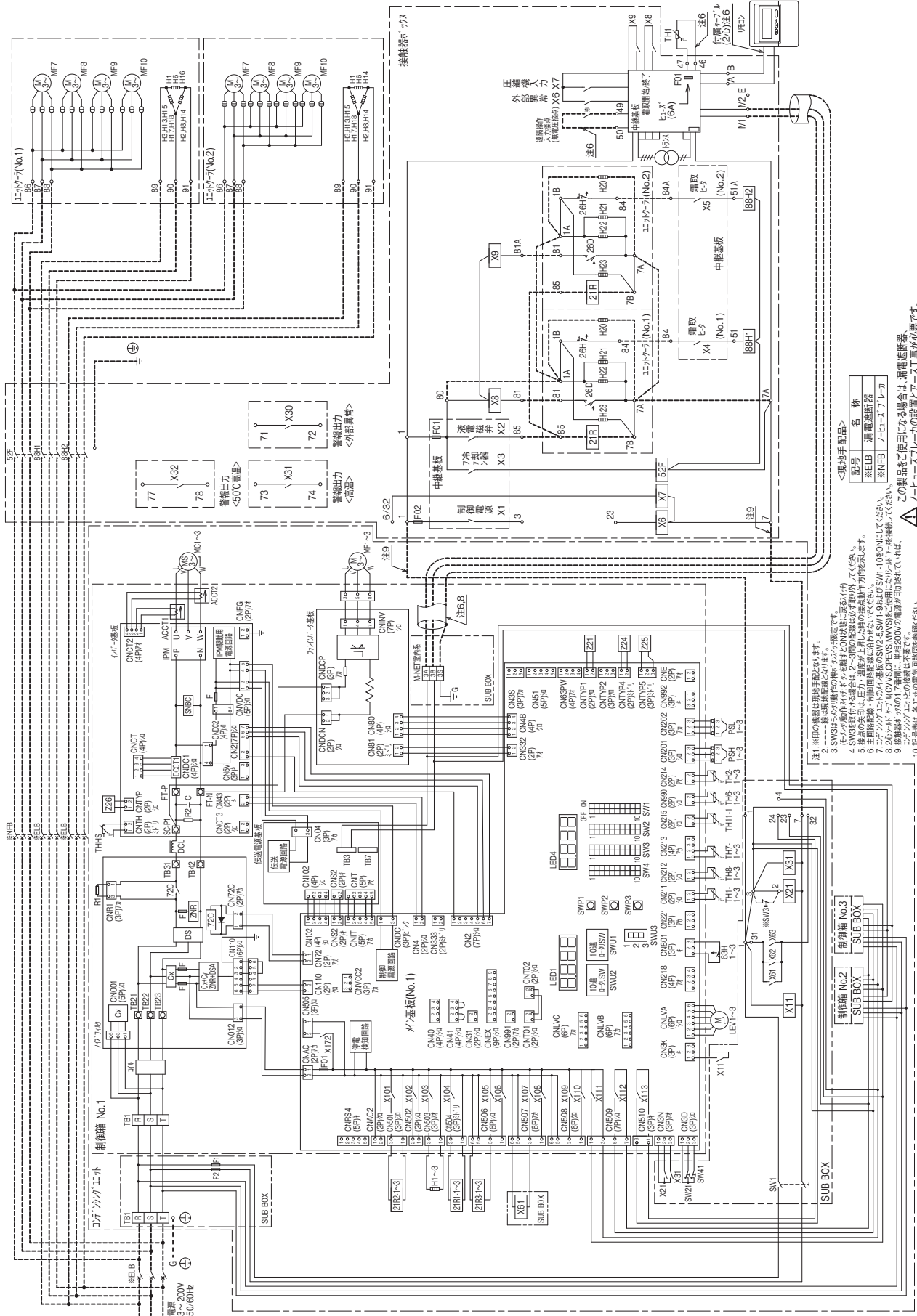

記号	名称
※ELB	漏電遮断器
※NFB	ノーヒューズブレーカ

- 注1: ※印の機器は標準搭載となります。
 注2: SW1は分岐動作の時は、必ずOFFにしてください。
 注3: SW2は分岐動作の時は、必ずONにしてください。
 注4: SW3は分岐動作の時は、必ずOFFにしてください。
 注5: SW4は分岐動作の時は、必ずONにしてください。
 注6: SW5は分岐動作の時は、必ずOFFにしてください。
 注7: SW6は分岐動作の時は、必ずONにしてください。
 注8: SW7は分岐動作の時は、必ずOFFにしてください。
 注9: SW8は分岐動作の時は、必ずONにしてください。
 注10: SW9は分岐動作の時は、必ずOFFにしてください。
 注11: SW10は分岐動作の時は、必ずONにしてください。

この製品をご使用になる場合は、漏電遮断器、ノーヒューズブレーカの設置とアース工事が必要です。

● AFRV-EN10VHQDC-B形

R410A インバータ 10馬力 ヒータ霜取 クーラ1台

通信あり

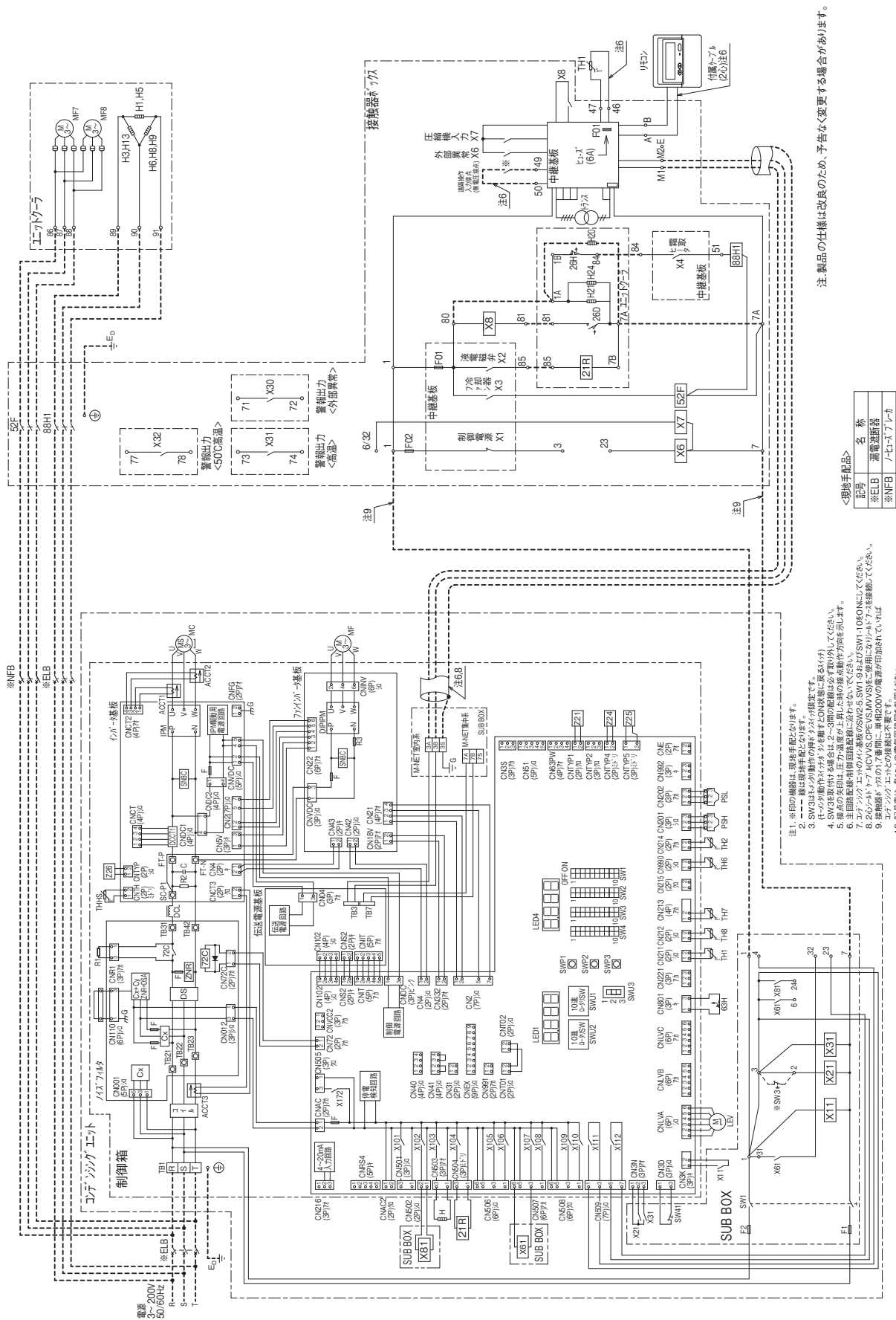

注: 製品の仕様は改良のため、予告なく変更する場合があります。

記号	名称
※ELB	漏電検出器
※NFB	ノーマルブレーカ

1. この製品をご使用になる場合は、漏電検出器、ノーマルブレーカの設置とアース工事が必要です。
2. ※印の機器は、現地手配となります。
3. SW3はモーター動作の検知カセットが標準です。
4. SW2の動作は本機標準の動作と異なる場合があります。
5. SW1の動作は、圧力検出が上りした時の後動作方向を示します。
6. 至回路検出制御回路に接続してはなりません。
7. コネクターユニットの基板のSW2-S, SW1-9およびSW1-10EONCとして下さい。
8. コネクターユニットの基板のSW2-S, SW1-9およびSW1-10EONCとして下さい。
9. コネクターユニットの基板のSW2-S, SW1-9およびSW1-10EONCとして下さい。
10. 配線表は、各ユニットの電気回路図を参照ください。

セット形	仕様表
セット形	外形図
セット形	据付関係資料
セット形	機種早見表
セット形	電気配線図
別売部品・他社推奨品	仕様一式
AFSV形	仕様一式
一体形	仕様一式
ユニットローリ	

電気配線図

セット形

● AFRV-EN15VHQDC-B形

R410A インバータ 15馬力 ヒータ霜取 クーラ1台

通信あり

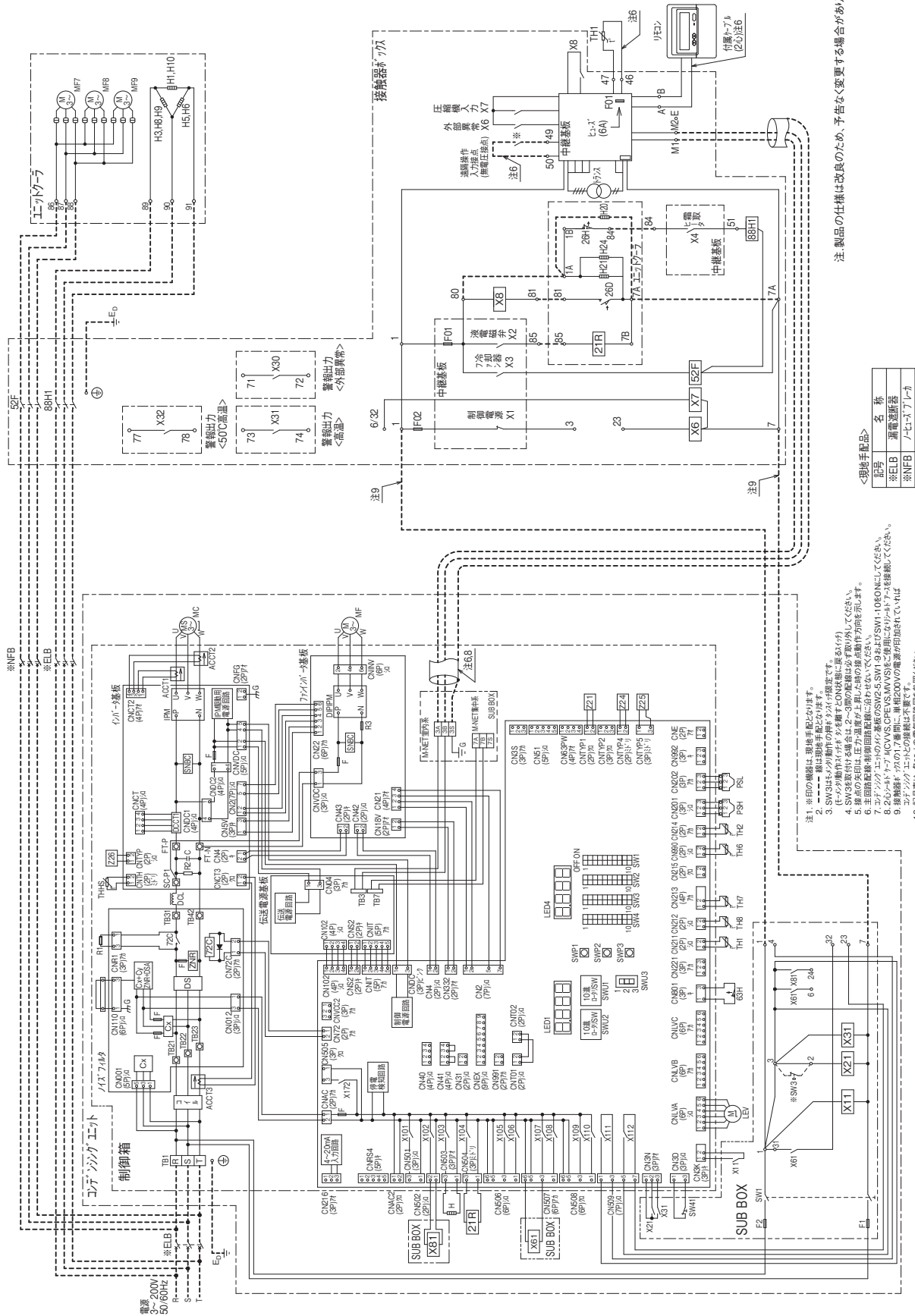

注: 製品の仕様は改良のため、予告なく変更する場合があります。

<別記手配品>

記号	名称
※ELB	漏電検出器
※NFB	ノイズフィルター

- ※印の機器は、別記手配品となります。
- 線は別記手配品となります。
- SW3はリモコン動作の時は、必ずON状態にしてください。
- SW2はリモコン動作の時は、必ずOFF状態にしてください。
- SW1はリモコン動作の時は、必ずON状態にしてください。
- 接点の寿命は、圧力検出が上りした時の後動作方向を示します。
- 主回路保護用同回路図に記されていない部品は、必ずON状態にしてください。
- コネクタユニットの端子は、必ずSW1-10EONCにしてください。
- 2.0Aのブレーカは、必ずSW1-10EONCに接続してください。
- コネクタユニットの端子は、必ずSW1-10EONCに接続してください。
- 配線表は、必ずこの電気回路図を参照ください。

△ この製品をご使用になる場合は、漏電遮断器、ノイズフィルターカの設置とアース工事が必要です。

仕様表
外形図
据付関係資料
機種早見表
電気配線図
別売部品
仕様一式
仕様一式
ノイズフィルター

● AFRV-EN20VHQDC-B形

R410A インバータ 20馬力 ヒータ霜取 クーラ1台

通信あり

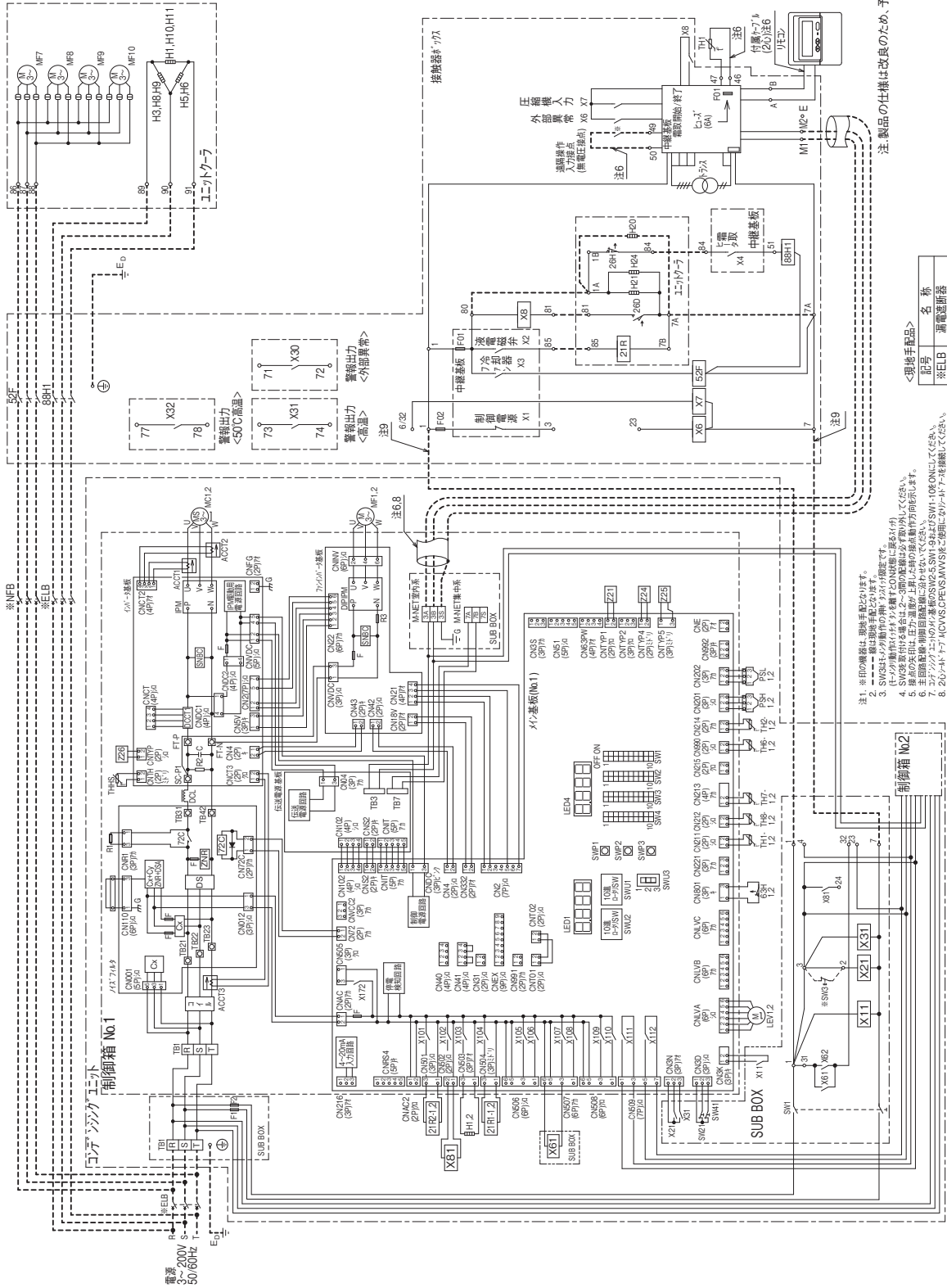

<取扱い部品>

記号	名称
※E1B	電源遮断器
※NFB	ノーマルブレーク

注1. ※印の機器は、取扱要記を付します。
 注2. ※印の機器は、取扱要記を付します。
 注3. SVDは、圧縮機メーカーの仕様により異なります。
 注4. SVDの動作は、圧縮機メーカーの仕様により異なります。
 注5. SVDの動作は、圧縮機メーカーの仕様により異なります。
 注6. 結露の発生は、圧縮機メーカーの仕様により異なります。
 注7. 主回路電源・制御電源ともに、圧縮機メーカーの仕様により異なります。
 注8. 圧縮機メーカーの仕様により、圧縮機メーカーの仕様により異なります。
 注9. 圧縮機メーカーの仕様により、圧縮機メーカーの仕様により異なります。
 注10. 此図表は、各ユニットの電気回路図を参照してください。

⚠ この製品をご使用になる場合は、漏電遮断器、ノーヒューズブレーカの設置とアース工事が必要です。

仕様表

外形図

据付関係資料

機種早見表

電気配線図

別売部品・他社推奨品

仕様一式

仕様一式

オプション

電気配線図

セット形

● AFRV-EN30VHQDC-B形

R410A インバータ 30馬力 ヒータ霜取 クーラ2台

通信あり

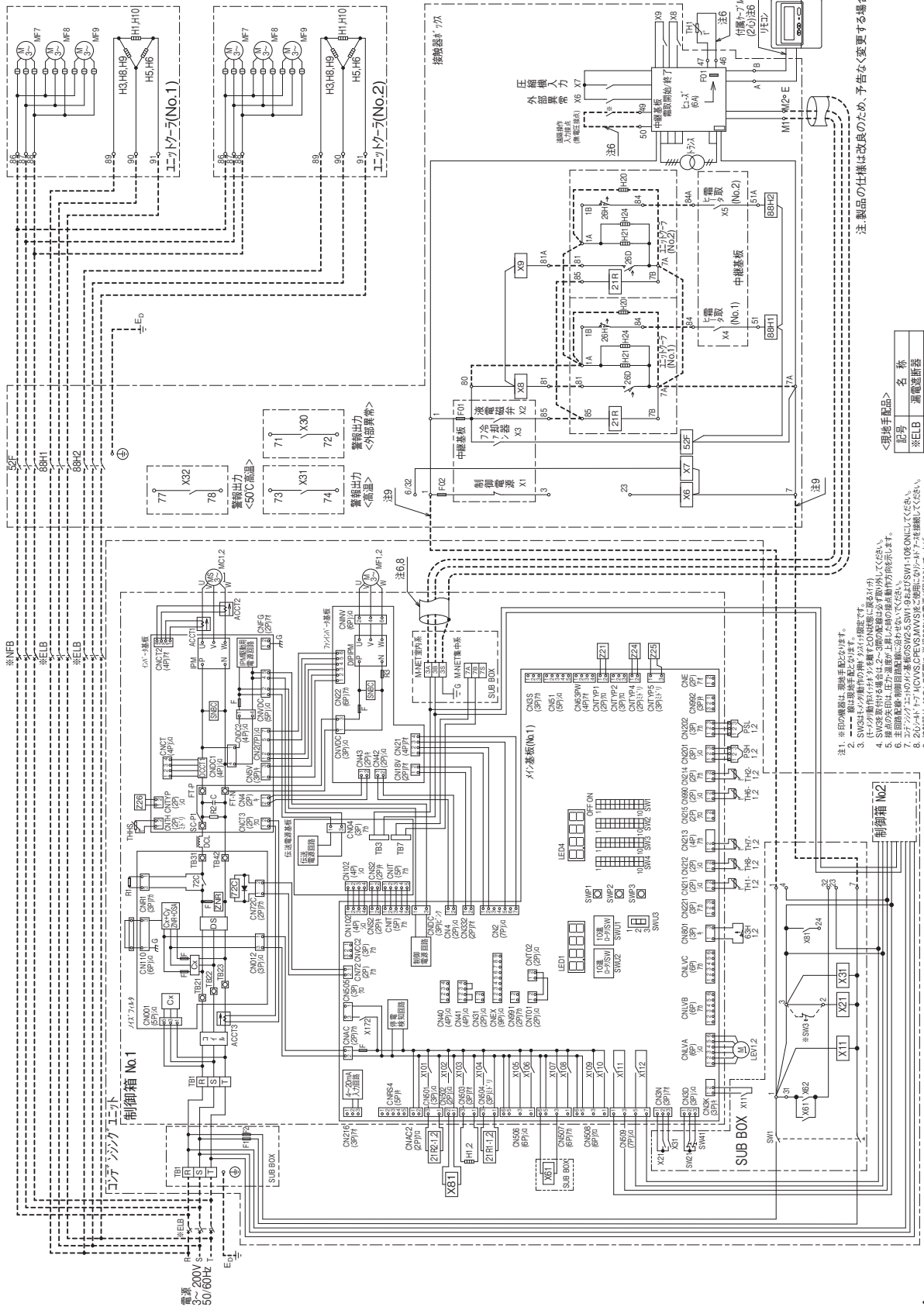

注: 製品の仕様は改良のため、予告なく変更する場合があります。

記号	名称
※EIB	漏電遮断器
※NFB	ノーマルブレーカ

- 注1. ※印の機器は、標準で取付されます。
 注2. ---は、取扱説明書と合致します。
 注3. S-Vは、S-Vの端子番号の順序に示す通りです。
 注4. S-Vの取付位置は、必ずしも図面に示す通りとは限りません。
 注5. 結線の矢印は、圧力・温度・圧力・温度の上昇の指示方向を示します。
 注6. 主回路の配線は、必ずしも図面に示す通りとは限りません。
 注7. S-Vは、S-Vの端子番号の順序に示す通りとは限りません。
 注8. S-Vは、S-Vの端子番号の順序に示す通りとは限りません。
 注9. 取付位置は、必ずしも図面に示す通りとは限りません。
 注10. 此図表は、各工場の電気図面を参照してください。

△ この製品をご使用になる場合は、漏電遮断器、ノーヒューズブレーカの設置とアース工事が必要です。

- 仕様表
- 外形図
- 据付関係資料
- 機種早見表
- 電気配線図
- 別売部品・他社推奨品
- 仕様一式
- 仕様一式
- オプション

● AFRV-EN40VHQDC-B形

R410A インバータ 40馬力 ヒータ霜取 クーラ2台

通信あり

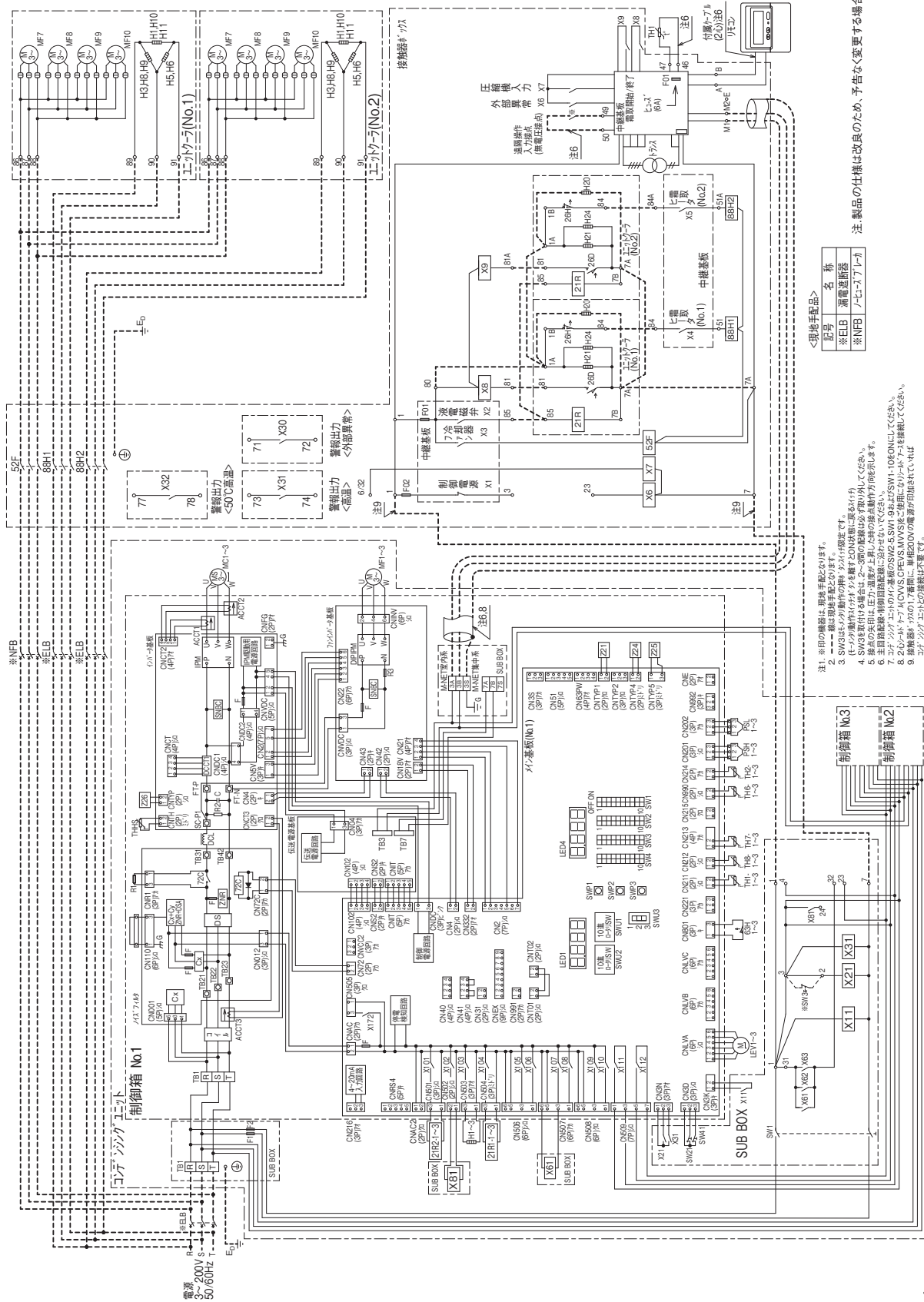

注. 製品の仕様は改良のため、予告なく変更する場合があります。

△ この製品をご使用になる場合は、漏電遮断器、ノーヒューズブレーカの設置とアース工事が必要です。

仕様表

外形図

据付関係資料

機種早見表

電気配線図

別売部品・他社推奨品

仕様一式

仕様一式

ユニットローラ

- AFH-RT2TNQ-A形(オフサイクルデフロスト)
- AFH-RT3VNQ-A形(オフサイクルデフロスト)

R449A
R448A
R404A

一定速ロータリ
2~3馬力

オフサイクル
霜取

クーラ1台

- 注1 ※印の機器は現地手配となります。
注2 ※印の先印は、圧力温度が上昇した時の霜は現地取扱いとなります。
注3 接点の先印は、圧力温度が上昇した時の接点動作方向を示します。
注4 主回路線線、制御回路線に溶け合わないでください。
注5 記号等は、各1台の電気回路図を参照ください。
注6 2つの「M」(CWS,CPEVS,MVVS)をご使用になり、アトマースを接続してください。

記号	名称
※EIB	漏電検出装置
※NFB	ノイズフィルター

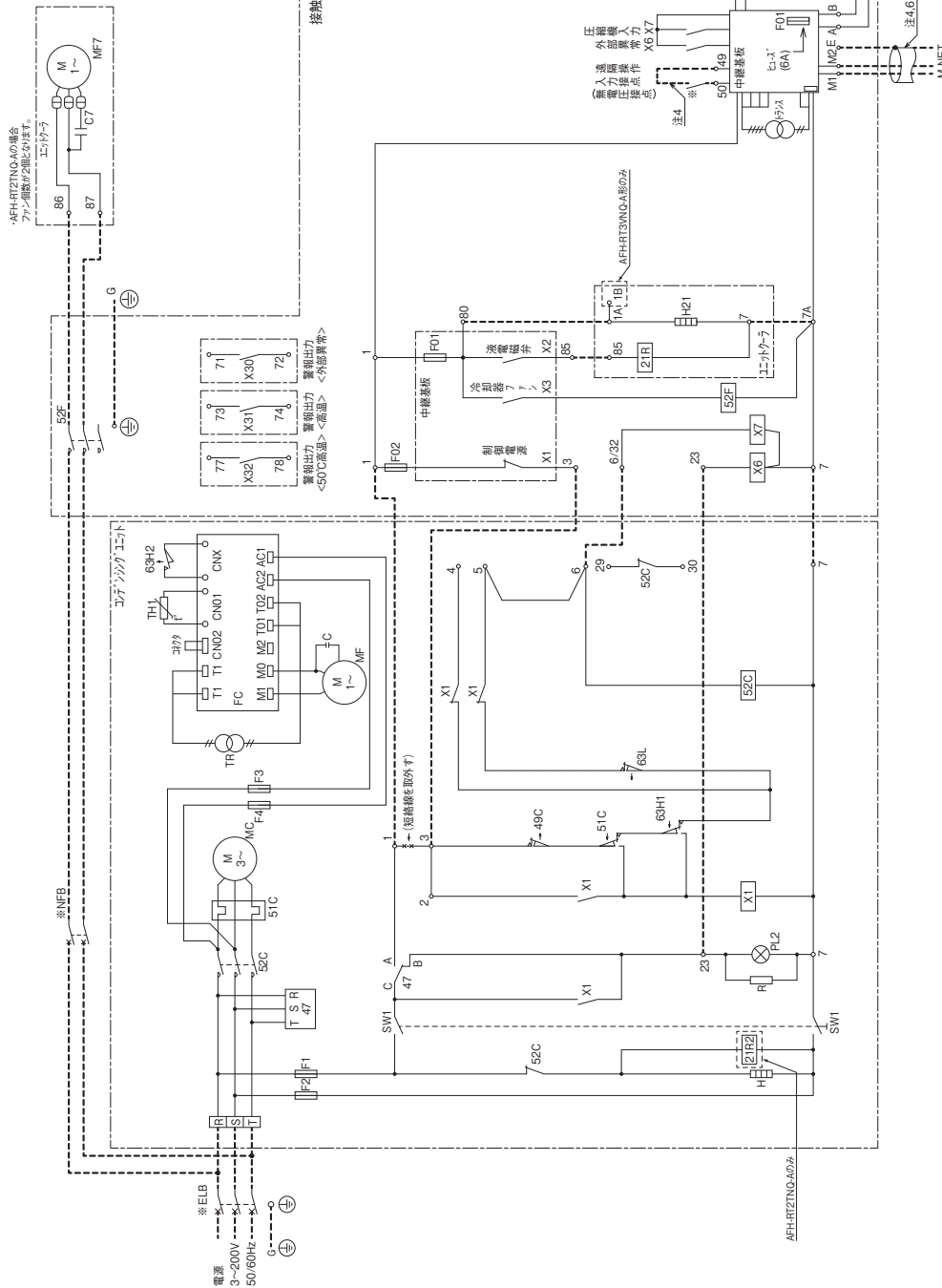

△ この製品をご使用になる場合は、漏電遮断器、ノーヒューズブレーカの設置とアース工事が必要です。

△ この製品の仕様は改良のため、予告なく変更する場合があります。

仕様表

外形図

据付関係資料

機種早見表

電気配線図

別売部品・他社推奨品

仕様一式

仕様一式

コンローラ

● AFL-RT1, 1.6THQ-A形(ヒータデフロスト)

R449A R448A R404A	一定速ロータリ 1~1.6馬力	ヒータ霜取	クーラ1台
-------------------------	--------------------	-------	-------

- 仕様表
- 外形図
- 据付関係資料
- 機種早見表
- 電気配線図
- 別売部品・他社推奨品
- 仕様一式
- 仕様一式
- ソフトウェア

注6 SW3を取付ける場合は、最小負荷容量がDC12V、1mAのものを使用してください。

7 真鍮製の基板にSW07を応急運転モードに切り替えるとPI2<表示灯>が消え、X01、X02、X05の補助機器を強制的にONします。異常が解除された後ではごさいませんで、速やかに異常原因を調査し、正常運転へ戻してください。なお、高圧か、過電流異常、圧縮機故障が作動した場合、応急運転モードでも圧縮機は運転しません。

8 逆相時は応急運転モードに切り替えないでください。

9 逆相時、圧縮機が「が」内の接点X1、X2と冷凍機内の接点X1、X2の間連係はありません。

10 2ピン「ヘッド」MCVMS、OPEVS、MMV(S)とご使用になり「ヘッド」を接続してください。

注1 ※印の機器は理髪店取扱となります。
 2 ※印は標準仕様となります。
 3 接点の先印は圧力温度が上昇した時の接点動作方向を示します。
 4 主回路機器の制御回路に記されていない注は、各ユニットの電気回路図を参照ください。
 5 記号表は、各ユニットの電気回路図を参照ください。

冷媒機内基板の詳細

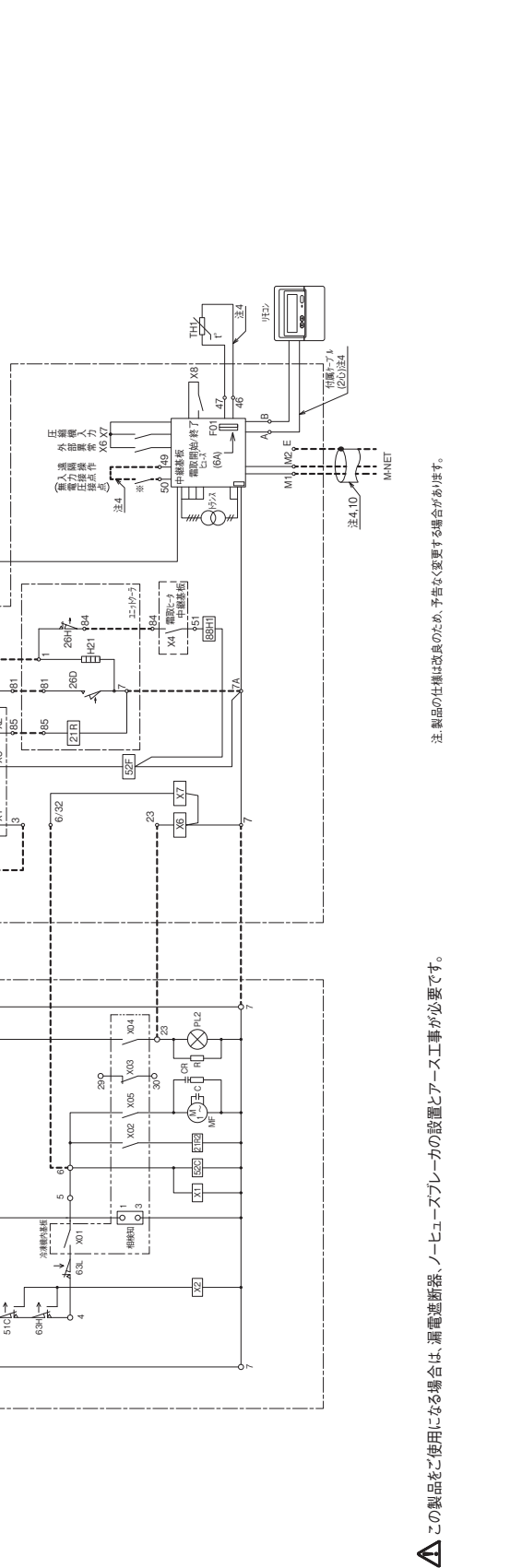
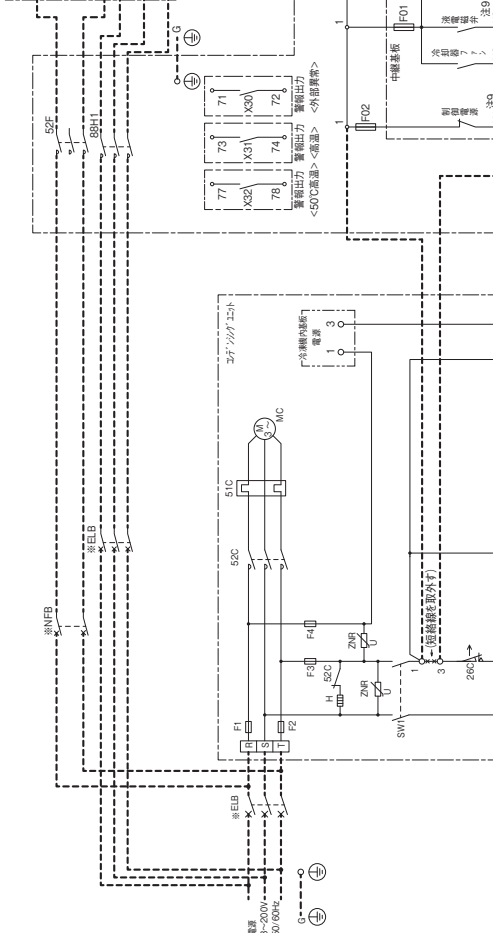
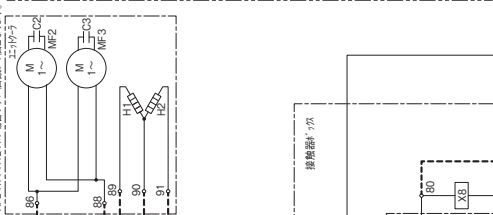
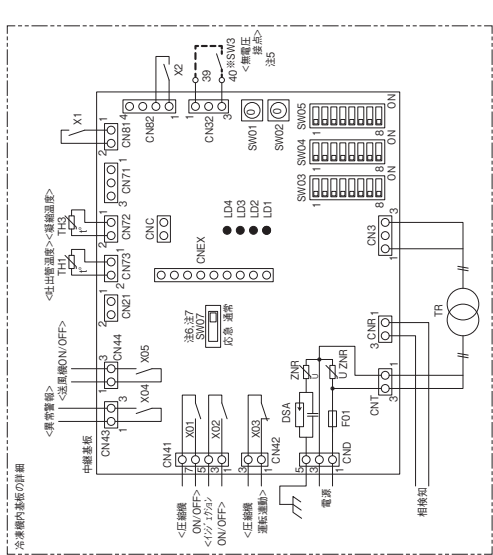

注 製品の仕様は改良のため、予告なく変更する場合があります。

△ この製品をご使用になる場合は、漏電遮断器、ノーヒューズブレーカの設置とアース工事が必要です。

● AFR-RT1, 1.6VHQ-A形(ヒータデフロスト)

R449A R448A R404A	一定速ロータリ 1~1.6馬力	ヒータ霜取	クーラ1台
-------------------------	--------------------	-------	-------

- 仕様表
- 外形図
- 据付関係資料
- 機種早見表
- 電気配線図
- 別売部品・他社推奨品
- 仕様一式
- 仕様一式
- オプション

- 注1 ※印の機器は現地手配となります。
- 注2線は現地配線となります。
- 注3 接点の先印は、圧力・温度が上昇した時の接点動作方向を示します。
- 注4 主回路配線(制御回路配線)に込めさせていただきます。
- 注5 記号等は、各ユニットの電気回路図を参照ください。
- 注6 SW3を取付ける場合は、最小負荷容量がDC12V、1mAのものを使用してください。
- 注7 異常時に基板上のSW07を応急運転モードに切り替えるとPI2<表示灯>が消え、X01、X02、X05の補助電器を強制的にONしますが、異常が解除された後には、速やかに異常原因を調査し、正常運転へ戻してください。なお、高圧か、過電流異常、圧縮機がリブが作動した場合は、応急運転モードに切り替えないでください。
- 注8 逆相時は応急運転モードに切り替えないでください。
- 注9 接触器が「A」内の接点X1、X2と冷媒配線内の接点X1、X2の間には、10.2心シート「カーブ」(CVWS、OPEVS、MWVS)をご使用になりシート「A」を接続してください。

記号	機器名	仕様
※E1B	逆相検出装置	10.2心シート「カーブ」
※M1B	圧縮機	10.2心シート「カーブ」

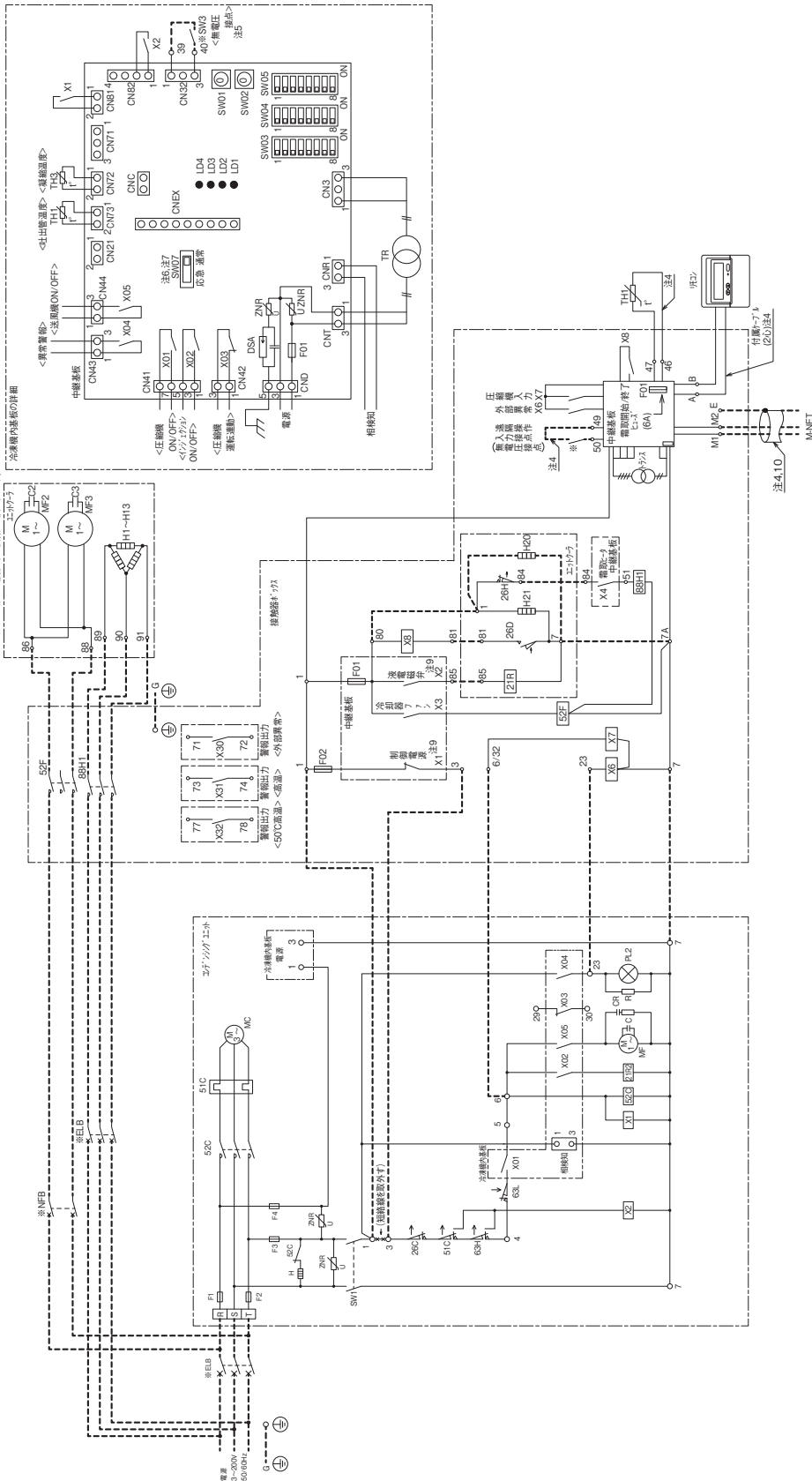

注4.10 この製品をご使用になる場合は、漏電遮断器、ノーヒューズブレーカの設置とアース工事が必要です。

注4.11 この製品の仕様は改良のため、予告なく変更する場合があります。

(1) 防音パネル

■仕様

組合せ 別売品形名	防音パネル必要個数							
	背面左右			背面中央		側面左右		
	NP-N75B-B	NP-N75C-B	NP-N75E-B	NP-N75D-B	NP-N75A-MB	NP-N75B-MB	NP-N75B-S	NP-N75C-S
ECOV-D75, 98, 110MA1		1						2
ECOV-D150, 185, 225MA1				2				2
ECOV-D270, 300, 335MA1				2		1		2
ECOV-D75, 98, 110A1			1					2
ECOV-D150, 185, 225A1				2				2
ECOV-D270, 300, 335A1				2		1		2
ECOV-EN75DCA1(-DL)		1					2	
ECOV-EN110, 150DCA1(-DL)	2						2	
ECOV-EN225, 300DCA1(-DL)	2				1		2	

■外形寸法図

- NP-N75C-B × 1, NP-N75C-S × 2 (ECOV-D75, 98, 110MA1取付時)
- NP-N75E-B × 1, NP-N75C-S × 2 (ECOV-D75, 98, 110A1取付時)
- NP-N75C-B × 1, NP-N75B-S × 2 (ECOV-EN75DCA1(-DL)取付時)

(単位：mm)

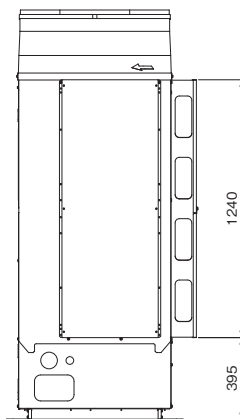
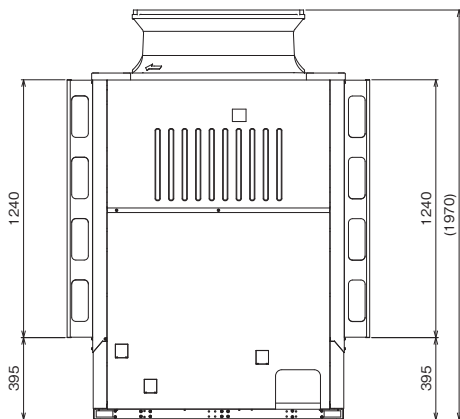
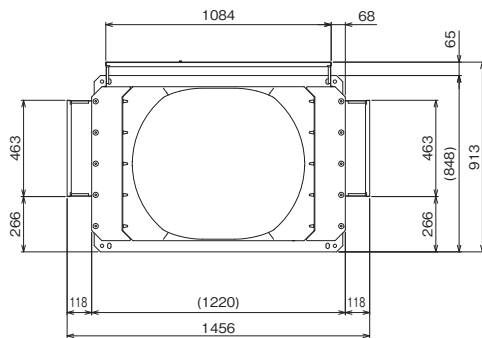

防音パネル部品構成

防音パネルは下図のような部品構成となっています。取付方法の詳細につきましては、防音パネルに付属している取付要領書を参照ください。

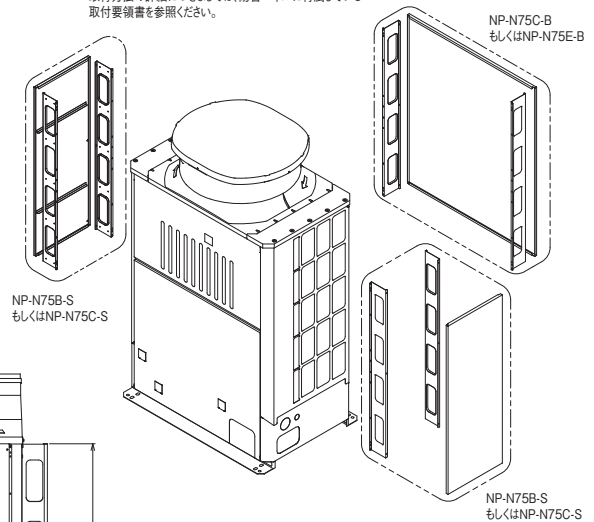

パネルはユニット方向(左側面,背面,右側面)ごとに別途必要となりますので必要箇所(個数)をご購入ください。
 (例) 上図のように、製品3方向にパネルを取付ける場合は NP-N75B-SもしくはNP-N75C-S×2, NP-N75C-BもしくはNP-N75E-B×1をご購入ください。

注. 製品の仕様は改良のため、予告なく変更する場合があります。

仕様表

外形図

据付関係資料

機種早見表

電気配線図

別売部品・他社推奨品

仕様一式

仕様一式

コントローラ

別売部品・他社推奨品

- ・NP-N75D-B × 2, NP-N75C-S × 2 (ECOV-D150, 185, 225MA1, ECOV-D150, 185, 225A1取付時)
- ・NP-N75B-B × 2, NP-N75B-S × 2 (ECOV-EN110, 150ENCA1(-DL)取付時)

(単位: mm)

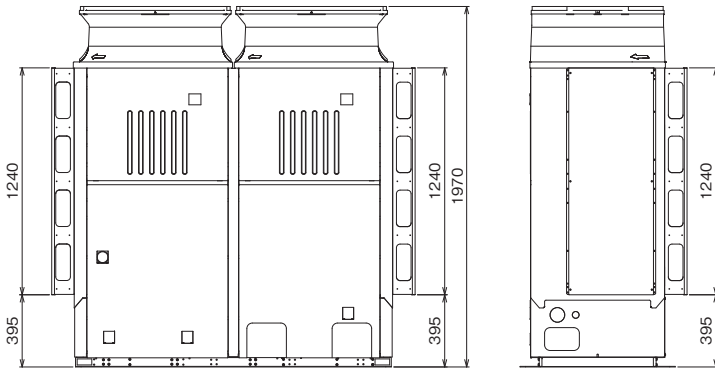
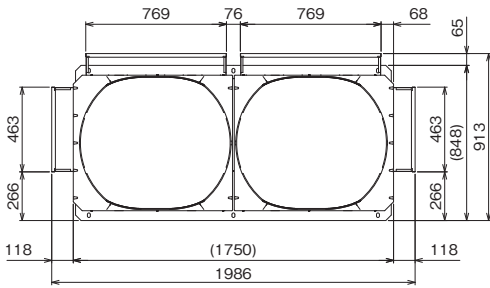

防音パネル部品構成

防音パネルは下図のような部品構成となっています。
取付方法の詳細につきましては、防音パネルに付属している
取付要領書を参照ください。

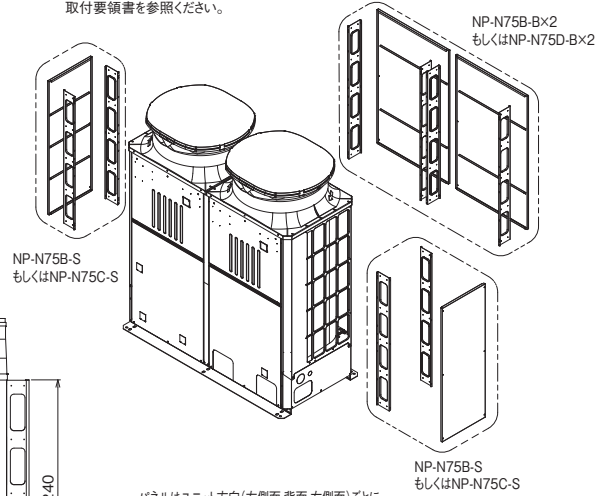

パネルはユニット方向(左側面,背面,右側面)ごとに
別途必要となりますので必要箇所(個数)をご購入ください。

(例) 上図のように、製品3方向にパネルを取付ける場合は
NP-N75B-SもしくはNP-N75C-S×2, NP-N75B-BもしくはNP-N75D-B×2をご購入ください。

注: 製品の仕様は改良のため、予告なく変更する場合があります。

- ・NP-N75C-S × 2, NP-N75D-B × 2, NP-N75B-MB × 1 (ECOV-D270, 300, 335MA1, ECOV-D270, 300, 335A1取付時)
- ・NP-N75B-S × 2, NP-N75B-B × 2, NP-N75A-MB × 1 (ECOV-EN225, 300DCA1(-DL)取付時)

(単位: mm)

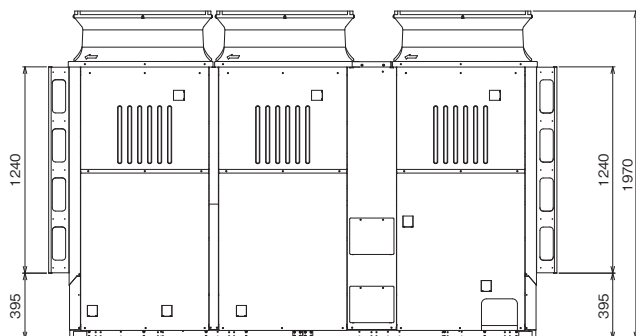
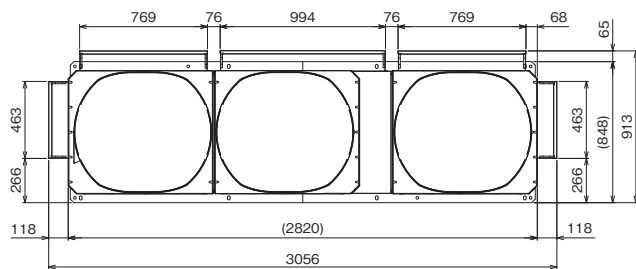

防音パネル部品構成

防音パネルは下図のような部品構成となっています。
取付方法の詳細につきましては、防音パネルに付属している
取付要領書を参照ください。

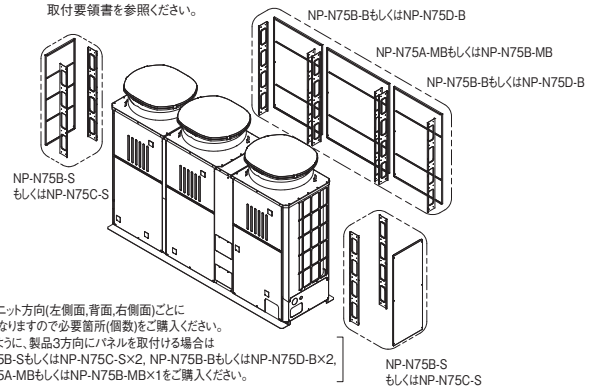

パネルはユニット方向(左側面,背面,右側面)ごとに
別途必要となりますので必要箇所(個数)をご購入ください。

(例) 上図のように、製品3方向にパネルを取付ける場合は
NP-N75B-SもしくはNP-N75C-S×2, NP-N75B-BもしくはNP-N75D-B×2,
NP-N75A-MBもしくはNP-N75B-MB×1をご購入ください。

注: 製品の仕様は改良のため、予告なく変更する場合があります。

仕様表

外形図

据付関係資料

機種早見表

電気配線図

別売部品・他社推奨品

仕様一式

仕様一式

コントロール

別売部品・他社推奨品

・NP-N75B-B × 2/NP-N75B-S × 1 (ECOV-EN225C1HG取付時)

(前面)

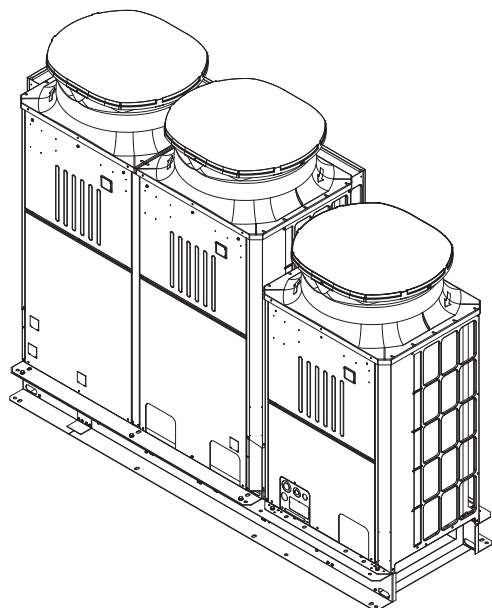

(背面)

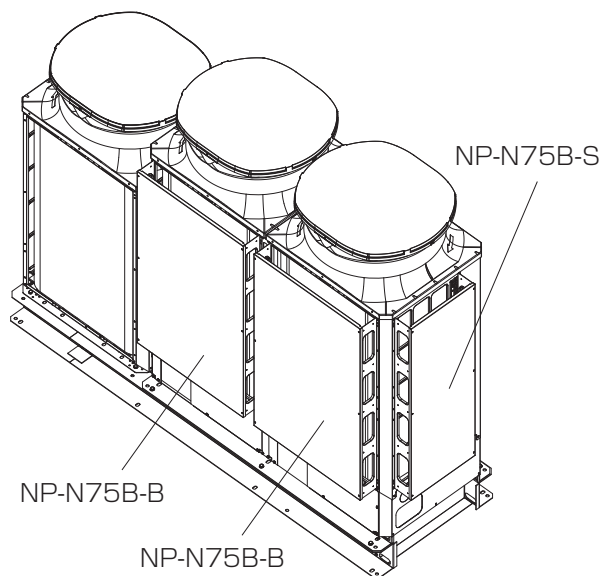

仕様表

外形図

据付関係資料

機種早見表

電気配線図

別売部品・他社推奨品

仕様一式

仕様一式

コントローラ

別売部品・他社推奨品

(2) アクティブフィルタ

形名		適合機種
本体	取付キット	
PAC-KR51EAC ※1	-	ECOVD55, 67WA1
HF-N75A HF-N75A-BS ※2	-	ECOVD75, 98, 110, 150, 185, 225, 270, 300, 335MA1 ECOVD75, 98, 110, 150, 185, 225, 270, 300, 335A1 ECOVDEN75, 110, 150, 225, 300DCA1(-DL) AFSV-EN28FGA

※1.コンデンシングユニットとは別置の屋内置タイプとなります。

※2.ユニット内部に現地取付となります。

(3) 大容量アクティブフィルタ (自立盤形)

形名	適合機種	外形寸法(mm)	重量(kg)
HF-N180A	AFSV-SN40, 50, 60H	800×575×1799高さ (別売フード取付時 803×576×1890高さ)	141kg
HF-10TA(※)	HF-N180A用 屋外設置用フード	800×576×230高さ	13kg

※ HF-N180Aを屋外設置する場合は必ず屋外設置用フードHF-10TAを合わせて手配してください。

■外形図

・HF-N180A

注1.据付ビス
本製品の据付ビスは下図のとおりです。
なお、振動が据付部から伝播し床・壁面から騒音や振動が発生する場合がありますので、必要に応じ十分な防振工事を行ってください。

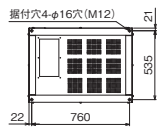

2.配線取出方向
配線接続は、下面から取出できます。

電源	3~200V±10% 50/60Hz
使用環境	温度:-10℃~40℃ 湿度:~95%RH
定格補償容量	20kVA
増大	950W
定格負荷	特定需要向けガイドラインの回路分類K33で37kW
高調波残存率 (定格負荷時)	5次:3.0%以下 7次:1.8%以下 11次:1.8%以下 13次:1.3%以下 17次:1.6%以下 19次:1.2%以下 23次:1.4%以下 25次:1.1%以下
製品質量	141kg

3.本品は屋内設置構造です。屋内に設置し、水がかからないよう注意ください。また、結露環境には設置しないでください。
屋外設置時は別売の屋外フードを取付けてください。
4.接続する電源は、電圧不平衡率2%以下を目安とってください。
不平衡率が大きい場合、機器の能力が低下します。
5.動作中は、ACLからのシャリヤリ音やACファンの音が発生します。騒音を懸念するような場所には据付しないようご検討ください。

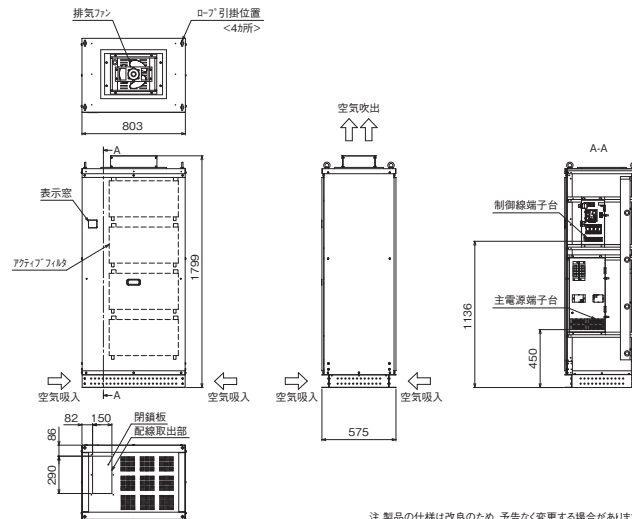

(単位: mm)

注.製品の仕様は改良のため、予告なく変更する場合があります。

・HF-N180A + HF-10TA (屋外設置用フード取付時)

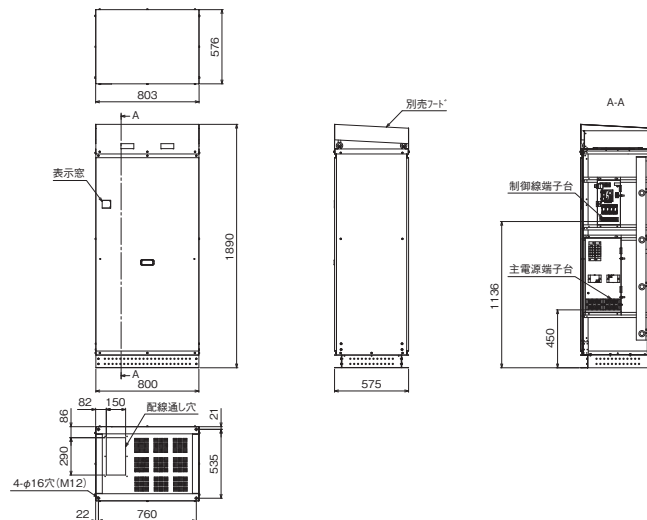

(単位: mm)

仕様表

外形図

据付関係資料

機種早見表

電気配線図

別売部品・他社推奨品

仕様一式

仕様一式

コントローラ

■外形図 ・HF-N75A (-BS)

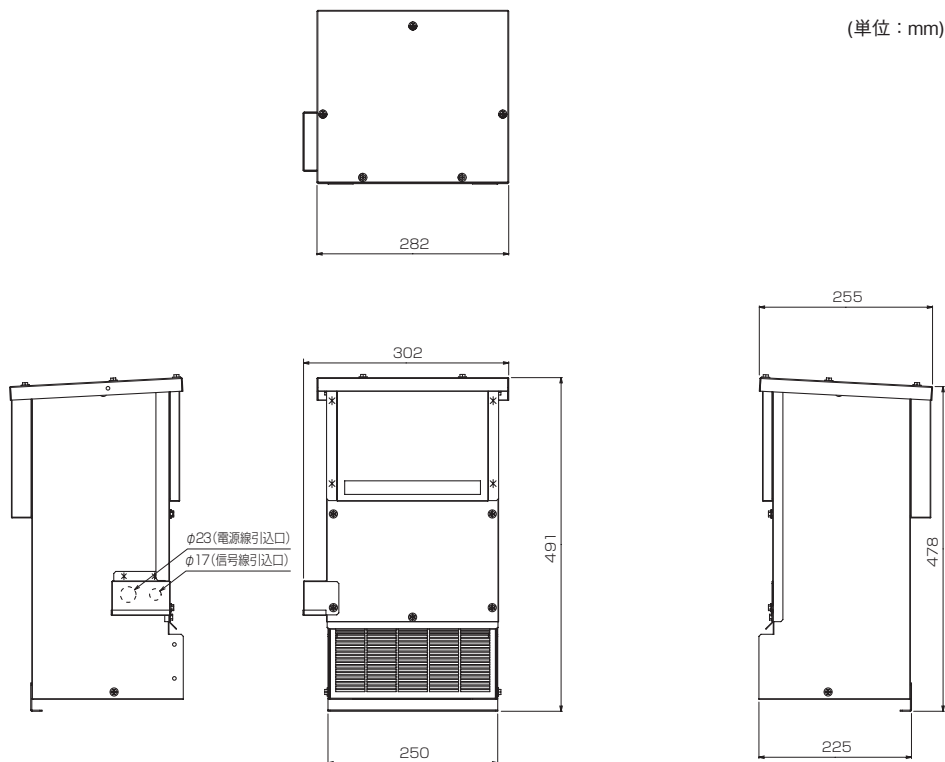

■サービススペース ・HF-N180A

6.ユニット周囲の必要空間

- 必要空間の基本
ユニットは下図に示す必要空間をとって設置してください。
<単位:mm>

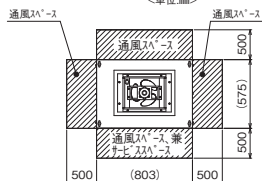

7.基礎工事

- 基礎施工に際しては、床面強度・雨水処理・配線の経路に十分留意してください。
- ・M12φの据付ボルトでユニット据付足を4か所に固定してください。
- <据付ボルト、座金、ナット、防振パッドなどは現地手配です。>

M12φ形据付ボルト
<現地手配>
防振パッド
<現地手配>

- ・防振パッドの大きさは使用する穴によって異なります。
- 100×100以上<推奨品:倉敷化工 KH-10CR 硬さ60 10>

この部分に防振パッド、および基礎がくように据付けること
防振パッド
<現地手配>

- 8.閉鎖板に配線取出し用の穴を開けて下さい。
(現地加工)

- 周囲に壁がある場合、集中設置・連続設置の場合
ユニットは下図に示す必要空間をとって設置してください。
<単位:mm>

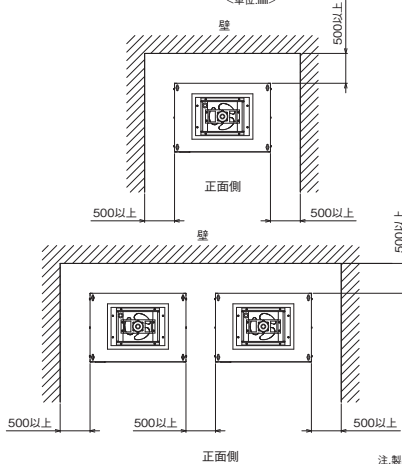

注:製品の仕様は改良のため、予告なく変更する場合があります。

仕様表
セッ
ト形

外形図
セッ
ト形

据付関係資料
セッ
ト形

機種早見表
セッ
ト形

電気配線図
セッ
ト形

別売部品・
他社推奨品

仕様一式
A F S V 形

仕様一式
一
体形

コントローラ

別売部品・他社推奨品

(4) 粉雪侵入防止カバー

品名	ECOV-D15～67WA1 用
防雪キット	SP-N67B

(5) ガード

品名	ECOV-D15, 22, 30, 37WA1 用	ECOV-D45, 55, 67WA1 用
簡易フィンガード	LG-N37B	LG-N67B

品名	ECOV-D75～110MA1、 ECOV-D75～110A1、 ECOV-EN75DCA1(-DL)用	ECOV-D150～225MA1、 ECOV-D150～225A1、 ECOV-EN110, 150DCA1(-DL)用	ECOV-D270～335MA1、 ECOV-D270～335A1、 ECOV-EN225, 300DCA1(-DL)、 MSAV-SN180～300H用
背面用網	PAC-KS36AM	PAC-KS13AM	LG-N335A

品名	ECOV-EN225C1-HG用	ERA-RT06～11A, ERA-RT08HA用
背面用網	PAC-KS13AM (2個) PAC-KS35AM (1個)	KG-P11A

・LG-N37B

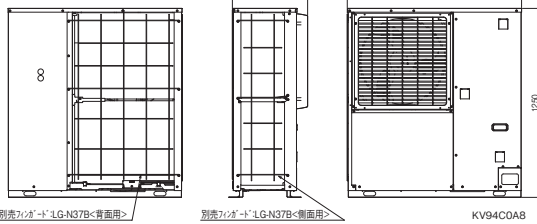
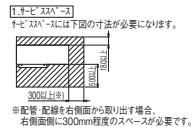

・LG-N67B

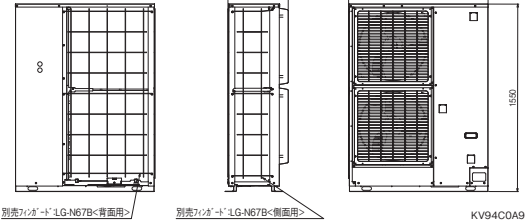
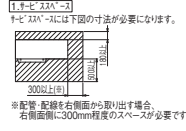

・PAC-KS13AM

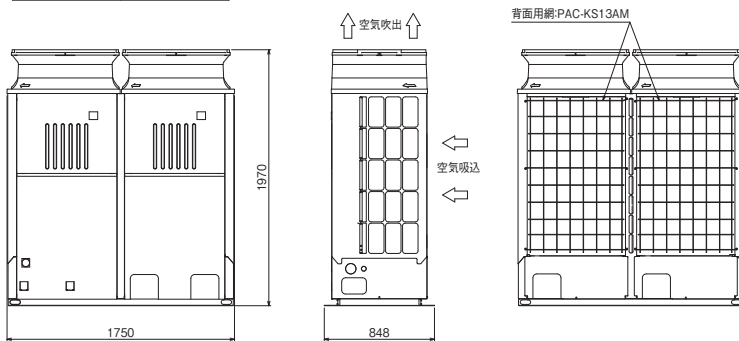
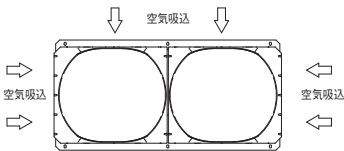

・LG-N335A

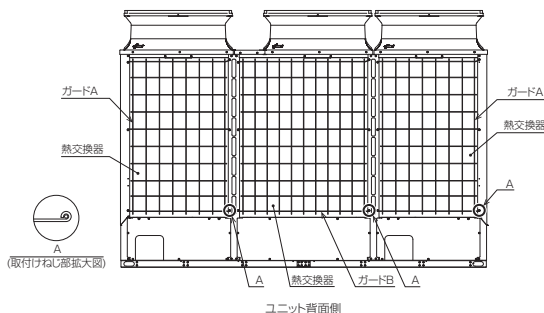

・PAC-KS13AM (2個) PAC-KS35AM (1個)

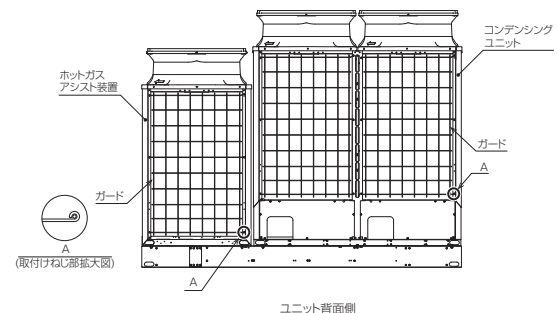

仕様表

外形図

据付関係資料

機種早見表

電気配線図

別売部品・他社推奨品

仕様一式

仕様一式

コントローラ

・KG-P11A

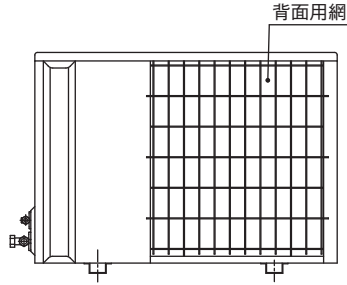

(6) エアガイド

品名	ECOV-D15, 22, 30, 37WA1 用	ECOV-D45, 55, 67WA1 用
エアガイド	AG-N37A	AG-N37A × 2個

(7) 吹出しガイド

品名	ERA-RT15(H)A, 22(H)A 用	ERA-RT06A, 08A, 11A, 08HA 用
吹出しガイド	※ PAC-SF08SG	※ PAC-292SG

※ 吹出しガイド取付時に、ユニット側にはネジ穴が開いていませんので、現地施工が必要となります。

(8) 集中制御接続用フェライトコア

品名	ECOV-D15 ~ 67WA1, ECOV-D75 ~ 335(M)A1, ECOV-EN75 ~ 300DCA1(-DL), ECV-EN75 ~ 335A1, ECV-EN45 ~ 300DCA, ECOV-EN225C1-HG 用
フェライトコア	FC-01MA

※ 空調冷熱総合管理システムとの接続時に使用。
メイン基板にのみ取付が必要なため、機種に関わらず1台につき1個手配してください。

(9) 防雪フード

- R463A-J, R410Aコンデンシングユニット7.5~33.5kW用防雪フードは右記にて取付可能品がございますので、直接お問い合わせください。

連絡先 株式会社 ヤブシタ
TEL 011-205-3281 FAX 011-205-3285
〒060-0001
北海道札幌市中央区北1条西9丁目3番1号
南大通ビルN1 3階

(10) 蛍光剤関連紹介

蛍光剤関連部品は右記にて取扱品がございますので、直接お問い合わせください。

品名	形名
蛍光剤用 UV ライト	LL-200-LAUV
紫外線カットゴーグル	LL-9940
蛍光剤クリーナー GLO-Away	LL-128484

連絡先 株式会社 リークラボ・ジャパン
〒630-0101
奈良県生駒市高山町 5655-1
TEL 0743 - 21 - 0005
FAX 0743 - 21 - 0006
<https://leaklab-japan.com>

(11) その他

- サービス部品 ※下記以外の油は使用しないでください。

● 冷凍機油

1) R463A-J/R410A 兼用トップフロー

部品名	内容量	部品コード
冷凍機油 FVC32EA	1L	R12 30
	4L	R12 33

2) R463A-J/R410A 兼用サイドフロー

部品名	内容量	部品コード
冷凍機油 FVC56EA	1L	R12 31
	4L	R12 32

3) R410A 専用機種

部品名	内容量	部品コード
冷凍機油 MEL32 R	1L	R12 10
	4L	R12 11

● 補修塗料

部品名	部品コード	仕様
トリョウクミタテ	R61 A45 010	5Y 8 / 1

● カプセル蛍光剤

部品名	部品コード
カプセル蛍光剤	R11 001 897

仕様表

外形図

据付関係資料

機種早見表

電気配線図

別売部品・他社推奨品

仕様一式

仕様一式

コントローラ

別売部品・他社推奨品

(12) 吹出しダンパ・吸込みフード

主に冷凍庫において、霜取時にユニットクーラからの熱・蒸気の流出による庫内温度の上昇や、天井面への霜・露付き・水滴落下を抑制できます。

使用時の注意

- ※1. 同一庫内にユニットクーラ複数台設置している時、吹出しダンパを付けた状態で、複数室個別制御はさけてください。
- ※2. ユニットクーラのサーモOFF時、ファン停止制御は絶対に行わないでください。

機種対応表

ユニットクーラ形名	吹出しダンパ/吸込みフード対応形名
UCR-D2VHA	ND-320A 1個/NF-3A 1個
UCR-D3VHA	ND-320A 1個/NF-3A 1個
UCR-D4VHA	ND-320A 2個/NF-6A 1個
UCR-D5VHA	ND-320A 2個/NF-6A 1個
UCR-D6VHA	ND-320A 2個/NF-6A 1個
UCR-D8VHA	ND-400A 2個/NF-8A 1個
UCR-D10VHA	ND-400A 2個/NF-10A 1個
UCR-D15VHA	ND-400A 3個/NF-15A 1個
UCR-D20VHA	ND-400A 4個/NF-20A 1個

注. UCR-D1, 1.6VHAに対応する吹出しダンパ、吸込みフードはラインアップしておりません。

外形図

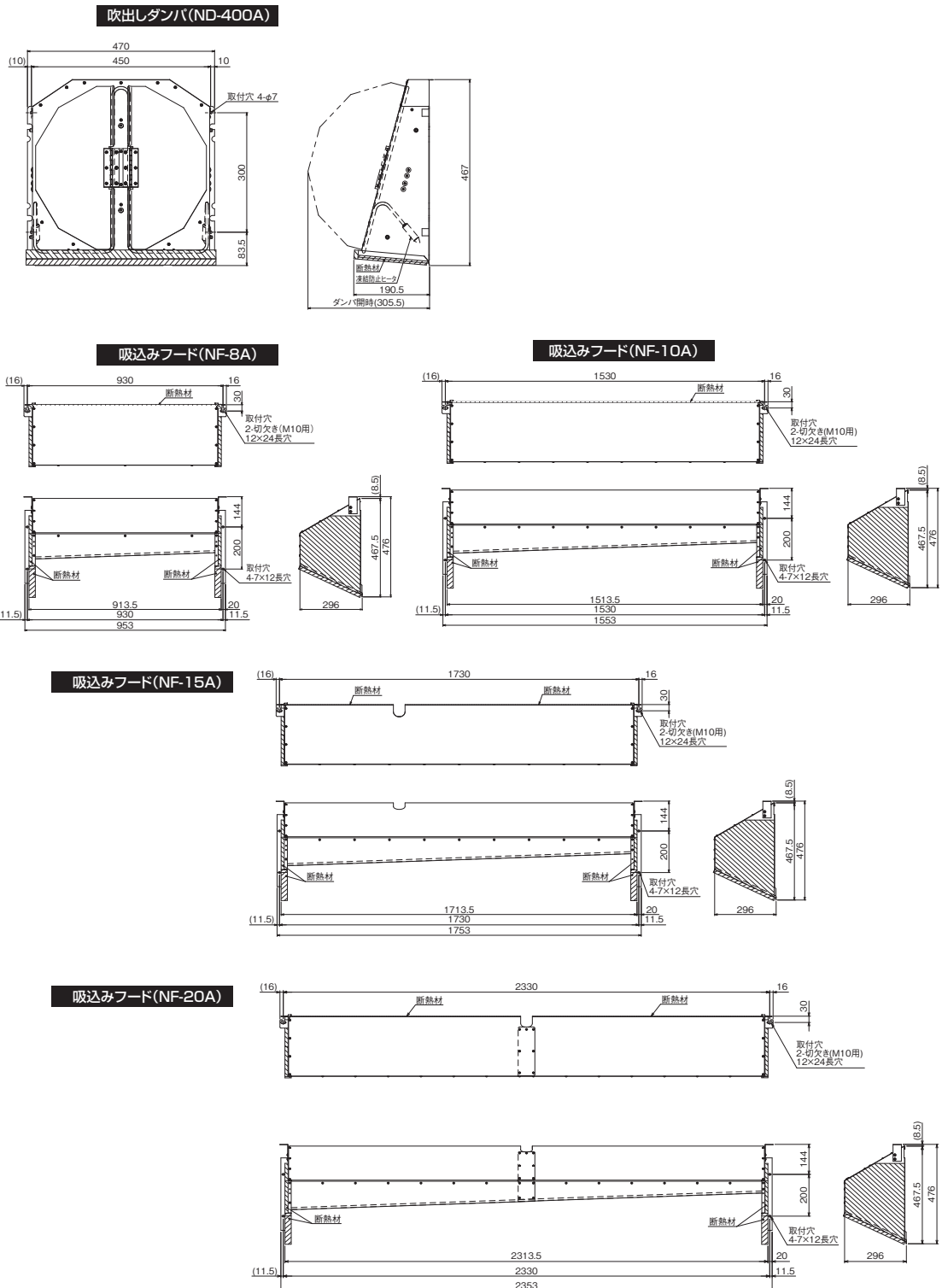

仕様表

外形図

据付関係資料

機種早見表

電気配線図

別売部品・他社推奨品

仕様一式

仕様一式

コントローラ

吹出しダンパ(ND-320A)

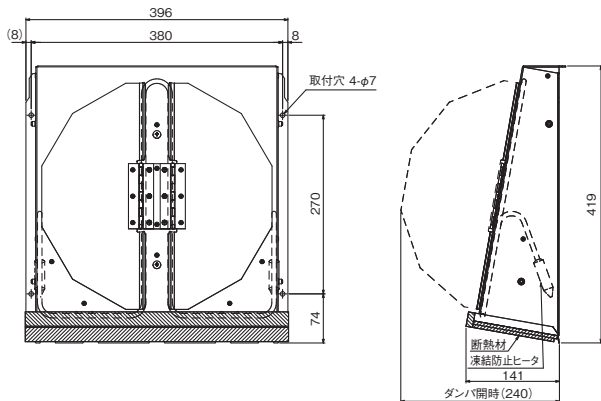

吸込みフード(NF-3A)

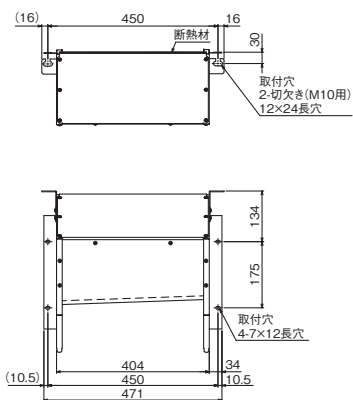

吸込みフード(NF-6A)

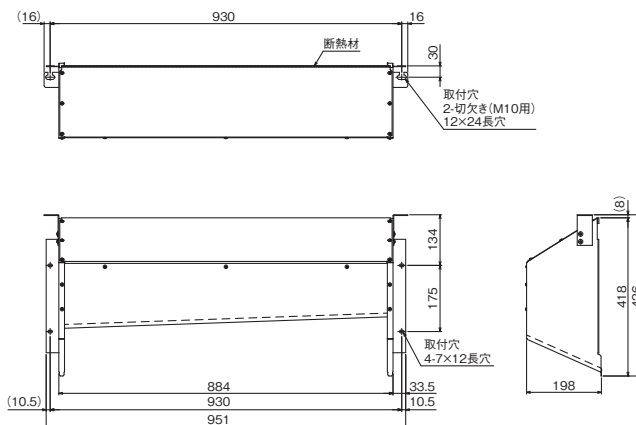

吹出しダンパ+吸込みフード

UCR-D15VHAの場合

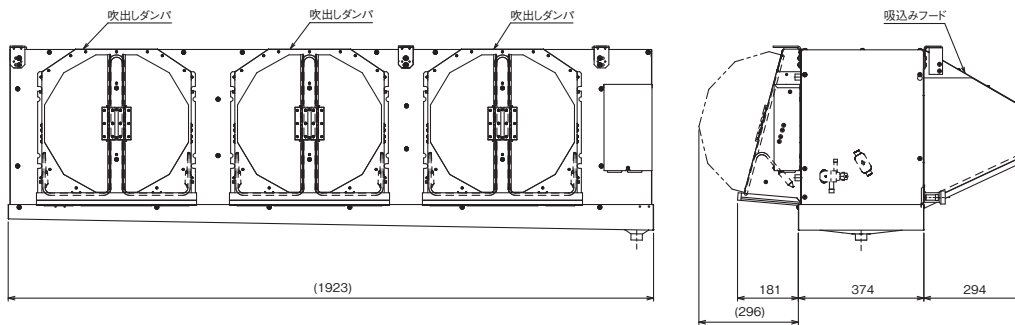

- 注1. 吹出しダンパ取付けは、現在付いているファンガードを外し、同じ位置に取付けてください。
 詳細は、付属説明書に従い確実に取付けてください。
 注2. 吸込みフード取付けは、付属取付説明書に従い確実に取付けてください。

仕様表
セット形

外形図
セット形

据付関係資料
セット形

機種早見表
セット形

電気配線図
セット形

別売部品・他社推奨品

仕様一式
AFSV形

仕様一式
一体形

コントローラ

別売部品・他社推奨品

(13) ユニットクーラ用ドレンパン(結露防止用)断熱材キット

食品加工場などの作業場空調や、庫内温度変化の大きい冷蔵庫などでのドレンパン結露防止に効果があります。

■形名適合表

ユニットクーラ形名	ドレンパン断熱材キット
UCH-D08TNA、UCH-T08TNA	H08-DDT
UCH-D1TNA、UCH-T1TNA	H1-DDT
UCH-D1.6TNA、UCH-T1.6TNA	H1.6-DDT
UCH-D2TNA、UCH-T2TNA	H2-DDT
UCH-D3VNA	H3-DD1
UCH-T3VNA	H4-DD
UCH-D4VNA	H5-DD1
UCH-D5VNA	H5-DD1
UCH-D6VNA	H6-DD1
UCH-D8VNA	H8-DD1
UCH-D10VNA	H10-DD1
UCH-D15VNA	H15-DD1
UCH-D2DNA	H2-DDC
UCH-D3DNA	H3-DDC
UCH-D4DNA	H4-DDC
UCH-D5DNA	H5-DDC
UCH-D6DNA	H6-DDC

※断熱材厚さ:15mm、材質:ポリエチレン

(14) 縦形ユニットクーラ 吸込みフィルタ

■適合表

ユニットクーラ形名	吸込みフィルタ		フィルタ固定板	
	形名	数量	形名	数量
UCH-D3VNA	F3-700A	1	K-3A	1
UCH-D4VNA	F3-900A	1	K-4A	1
UCH-D5VNA	F3-900A	1	K-4A	1
UCH-D6VNA	F4-900A	1	K-6A	1
UCH-D8VNA	F4-1500A	1	K-8A	1
UCH-D10VNA	F4-800A	1	K-10A	1
	F4-900A	1		
UCH-D15VNA	F4-800A	1	K-15A	1
	F4-1500A	1		

※吸込みフィルタの取付にはフィルタ固定板が必要になります。

・UCH-D10VNA

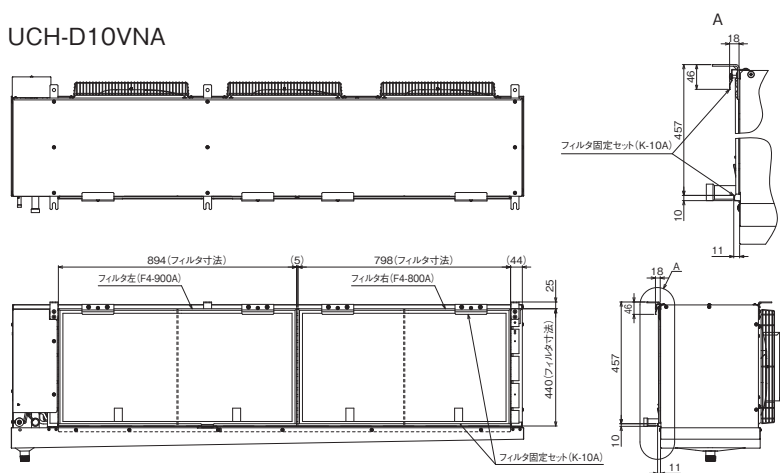

構成部品名	形名	個数
フィルタ(右)	F4-800A	1
フィルタ(左)	F4-900A	1
フィルタ固定セット	K-10A	1

注1. ドレンパンを、本図とは反対(右にドレン継手)に取付けている場合でも、フィルタ及びフィルタ固定セットの取付位置、寸法は同じです。
2. 製品の仕様は改良のため、予告なく変更することがあります。

・UCH-D15VNA

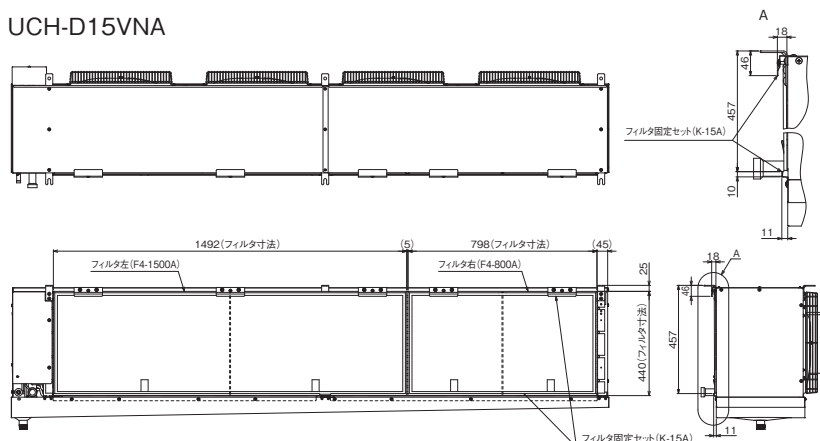

構成部品名	形名	個数
フィルタ(右)	F4-800A	1
フィルタ(左)	F4-1500A	1
フィルタ固定セット	K-15A	1

注1. ドレンパンを、本図とは反対(右にドレン継手)に取付けている場合でも、フィルタ及びフィルタ固定セットの取付位置、寸法は同じです。
2. 製品の仕様は改良のため、予告なく変更することがあります。

仕様表

外形図

据付関係資料

機種早見表

電気配線図

別売部品・他社推奨品

仕様一式

仕様一式

コントローラ

(15)ドレンホース(ヒータ同梱)

■適合表

形名	適合機種
GG-15A	全機種 (ソックダウト対応形除く)
GG-20A	
GG-25A	

■仕様表

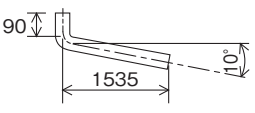
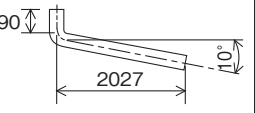
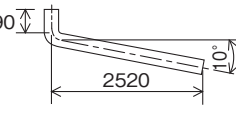
形名		GG-15A	GG-20A	GG-25A
ドレンホース				
ヒータ	長さ(m)	1.5	2.0	2.5
	容量(W)	35	50	75
	定格電圧(V)	200		
同梱部品		ホースバンド：2個 取扱・据付工事説明書		
ヒータ使用範囲		-35℃～-5℃(※)		

※冷蔵用途で使用する場合はドレンホースヒータを取付けないでください。

(16)作業場向薄形ユニットクーラ 下吸込用ボックス

吸い込み口を下吸込仕様に変更するための部品です。

■適合表

ユニットクーラ形名	ボックスセット形名
UCH-D4SNA	PAC-KB76TB
UCH-D5SNA	PAC-KB77TB

(17)作業場向薄形ユニットクーラ ロングライフフィルタ

室内の粗塵混入を防止する長寿命仕様のフィルタです。

■適合表

ユニットクーラ形名	フィルタ形名
UCH-D4SNA	PAC-KB18LAF
UCH-D5SNA	PAC-KB19LAF

(18)ソックダウト関連部品紹介

品名	個数(※1)
ソックダウト	1~2
レール	1~2
ランナー	一式
バンド	1~2
整流板(※2)	1~2

左記ソックダウト関連部品は現地状況に合わせて市販品を別途手配ください。
仕様詳細はソックダウトメーカーへお問い合わせください。

※1：ユニットクーラ1台あたりの個数です。

※2：10m程度、あるいはそれ以上のソックダウトを装着すると、ばたつきが生じる場合があります。
対処の方法につきましてはソックダウト販売元へご相談の上、ばたつき防止用整流板、整流布またはストレーナをご使用ください。

■ソックダウトメーカーのご紹介

メーカー名	株式会社サンロード	ソックフィルター株式会社
TEL	0744-23-4139	03-5829-6981

(19)吹出しフィルタ部品紹介

オフサイクルデフロスト機(UCHシリーズ)を食品保管用途に使用する場合、食品の安全・衛生を確保する手段の一つとして吹出しフィルタがあります。

現地状況に合わせて別途手配ください。仕様詳細は下記メーカーへお問い合わせください。

※蒸発温度低下による着霜量増加や能力低下となる可能性があります。

メーカー名	株式会社サンロード
TEL	0744-23-4139

仕様表

外形図

据付関係資料

機種早見表

電気配線図

別売部品・他社推奨品

仕様一式

仕様一式

コントローラ

別売部品・他社推奨品

(20) ファンコントローラ(ユニットクーラ用)

■仕様表

コントローラ<ファンコントローラ>

項目	単位	UF-220S1	
用途	—	冷蔵庫冷却システム用冷却器ユニットファンコントローラ	
適応機種 〈注1〉	—	R410A、R463A-J単相ファンモータ搭載ユニット	
据付条件	設置場所	屋内設置	
	周囲温度	℃	-15~+40
	周囲湿度	%	85以下(但し、凍結・結露なきこと)
制御方式	—	デューティ制御(サイクル制御)	
電源	—	単相 200V 50/60Hz	
ファンモータ回転数範囲	%	30~100 (可変)	
許容電流	A	20	
高さ×幅×奥行き	mm	212×120×89	
重量	kg	2	

注1. 三相モータ搭載機には使用できません。

注2. 製品仕様は改良などのため、予告なしに変更する場合があります。

■使用可否表

R463A-J/R410A	ファンモータ仕様	ファンコントローラ使用可否
UCH-D08~2TNA	単相	×
UCH-D3~15VNA	三相	×
UCH-D10BNA	単相	○
UCH-D15~20BNA	三相	×
UCH-D2~6DNA	単相	○
UCH-D6~8CNA	三相	×
UCH-D4~5SNA	単相	×

R463A-J/R410A	ファンモータ仕様	ファンコントローラ使用可否
UCL-D08~2THA	単相	×
UCL-D3~15VHA	三相	×
UCL-D10BHA	単相	○
UCL-D15~20BHA	三相	×
UCL-D2~6DHA	単相	○
UCR-D1~1.6VHA	単相	×
UCR-D2~20VHA	三相	×
UCR-D15BHA	単相	○
UCR-D20~25BHA	三相	×

仕様表

外形図

据付関係資料

機種早見表

電気配線図

別売部品・他社推奨品

仕様一式

仕様一式

コントローラ

(21) 送風機用インバータボックス

仕様表

項目		VJ-40A	VJ-60A
適合ユニット <注1>	HP	AFSV R410A インバータ二段クーリングユニット用ユニットクーラ	
		UCS-N40FGA	UCS-N60・80FGA、UCS-N40・60FGA-10
据付条件	℃	屋内設置 周囲温度-10～+40 (但し、凍結・結露なきこと)	
インバータ容量	kW	5.5	7.5
定格電流	A	23.8	31.8
電源		単相 200V 50Hz/60Hz	
外装色		マンセル5Y 8/1	
周波数使用範囲	Hz	35～45	
外形寸法	高さ	633	
	幅	505	
	奥行	225	
質量	荷造質量	19	
	製品質量	17.5	

注1. 接続可能なユニットは当社 R410A スクリュークーリングユニット用ユニットクーラのみ対応可能です。
ユニットクーラ送風機をインバータ駆動方式とする場合、本インバータボックスの使用を推奨します。

注2. 製品仕様は改良などのため、予告なしに変更する場合があります。

外形寸法図

・ VJ-40・60A

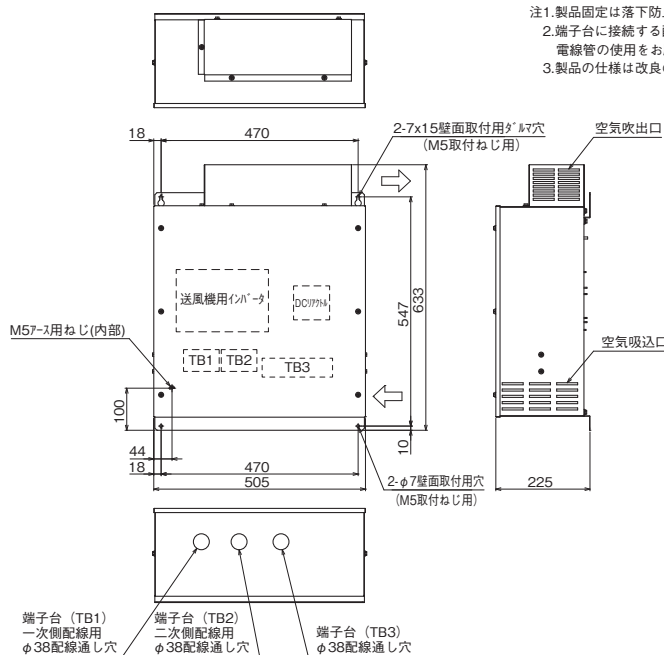

電気回路図

・ VJ-40・60A

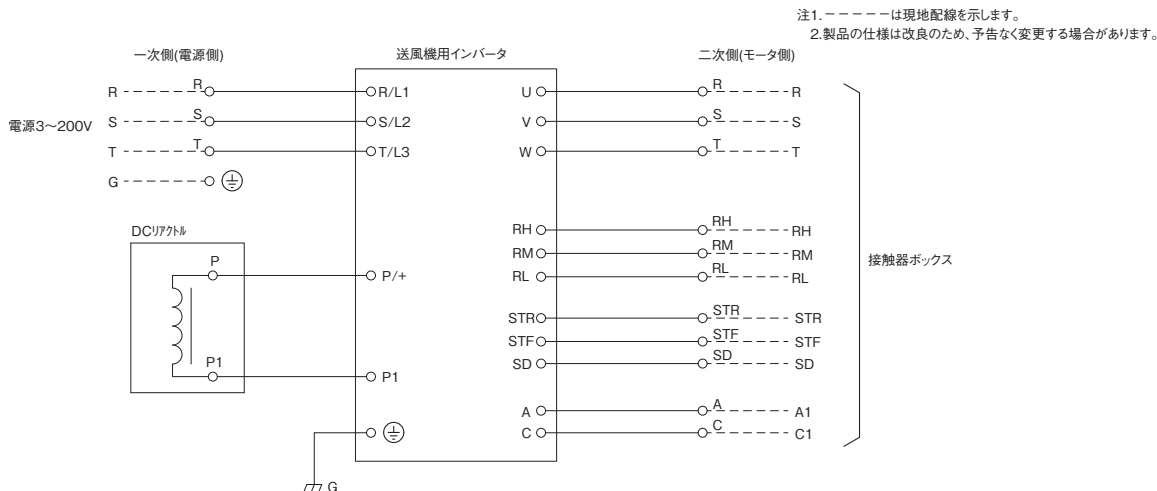

別売部品・他社推奨品

(22) クールマルチリモコン用防水ボックス(推奨品)

食品工場などクールマルチ用リモコンに水浸入のおそれのある時には、下記防水ボックスを用意しております。下記にて購入可能となります。

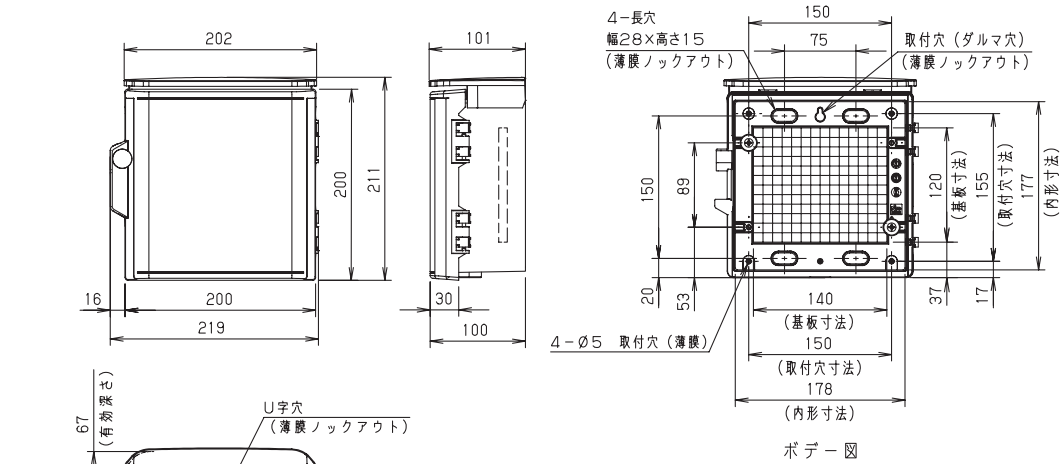

ボデー図

品名	ブラボックス(OP10-22CA)
設置場所	屋外
IP規格	IP44
材質	ABS樹脂(扉はアクリル樹脂製)
色彩	ボデー:ホワイトグレー色(5YR8.5/0.5) 扉:ライトスモーク色
取付基板	木製基板(9mm)
ボックス板厚	扉・ボデー1.8~3.5mm

連絡先: 〒640-8355 和歌山市北ノ新地1-25
富士火災和歌山ビル6F
福西電機(株)和歌山営業所
TEL:(073)425-0620 FAX:(073)425-0621

(23) サーミスタ

■外形図

クオリティシステム
・延長サーミスタ

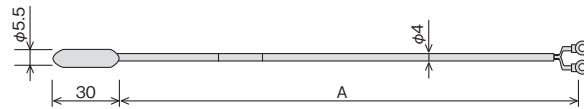

形名	適応機種	長さA(m)
TM-D10	クオリティコントローラ	10
TM-D20		20
TM-D30		30

・超低温用



形名	適応機種	長さA(m)
TM-U5	クオリティコントローラ	5

・予備サーミスタ

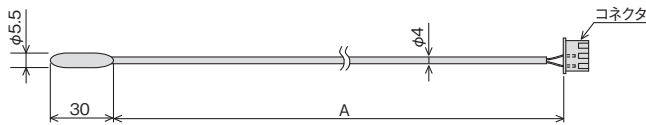

形名	適応機種	長さA(m)
TM-A30	クオリティコントローラ	30

仕様表

外形図

据付関係資料

機種早見表

電気配線図

別売部品・他社推奨品

仕様一式

仕様一式

コントローラ

(24) クオリティシステム用警報ブザー ※取付ネジ、取付要領書は同梱しています。

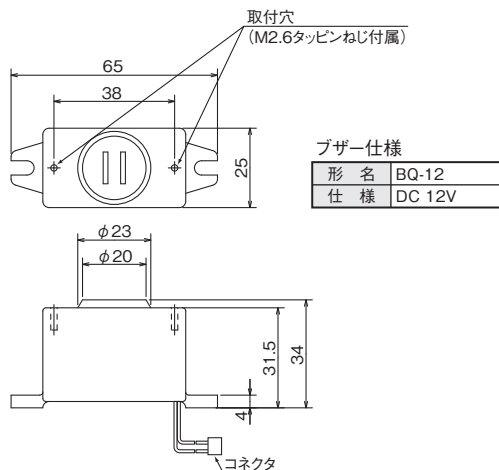

(25) 湿度センサーキット

クオリティコントローラに湿度センサーを追加するためのキットです。

仕様表

項目		形名	SD-45HS
使用範囲	庫内温度		0~40℃
	庫内湿度		30~90%RH(ただし、結露なきこと)
電源			DC5V (中継基板より給電)
付属品			湿度センサー本体(樹脂カバー・リード線30m付き) 1個 配線固定クランプ 1個 取付要領書
荷造寸法	高さ	mm	70
	幅	mm	300
	奥行	mm	260
荷造質量		kg	1.4
適合機種			RBH-P(C)35NRC-Q, RBH-P(C)45NRC-Q RBS-P(C)20HRC-Q, RBS-P(C)25HRC-Q RBS-N30GRA-HQ, RBS-P(C)202HRC-Q, RBS-P(C)252HRC-Q

同梱部品

品名	外観	所要数
湿度センサー本体		1
配線固定用クリップ		1
取付要領書		1

電気配線図

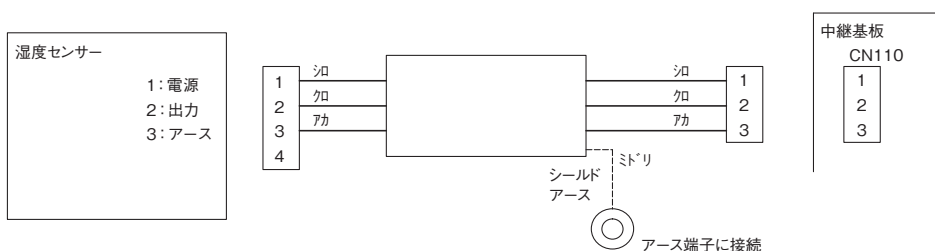

仕様表

外形図

据付関係資料

機種早見表

電気配線図

別売部品・他社推奨品

仕様一式

仕様一式

コントローラ

別売部品・他社推奨品



(26)PT100センサー入力キット

仕様表

項目		形名		SD-45PT
電源		DC5V (中継基板より給電)		
荷造寸法	高さ	mm	45	
	幅	mm	225	
	奥行	mm	130	
荷造質量		kg	0.2	
適合機種		RBH-N(C)35NRC-Q, RBH-N(C)45NRC-Q(※) RBS-N(C)20HRC-Q, RBS-N(C)25HRC-Q(※) RBS-N(C)202HRC-Q, RBS-N(C)252HRC-Q(※) RBS-N40GRB-HQ, RBS-N60GRB-HQ, RBS-N30GRA-HQ		

※受注対応品となります。

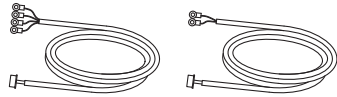
同梱部品

品名	外観	所要数
ケーブル		各1
取付要領書(本書)		1
他機種用取付要領書		2

現地手配部品

本キットは、以下の部品との組合わせで使用してください。下記にて購入可能となります。

①PT100Ωセンサー

JIS C1604(1989)の規格に基づいた白金測温抵抗体を使用したセンサーをご使用ください。

②変換装置固定用端子ボックス

上記の変換装置は、DINレール固定となりますので、以下の必要スペースを参考に、端子ボックスを準備してください。

③センサー入力変換装置

エム・システム社製 M5RS-35-M/BL-MWとM2XF2-S2V2-M2/N/Q-MWをセットで必要数手配してください。(セットで使用しない場合、故障の原因となります。)

(庫内温度と予備サーミスタの両方で使用される場合は、2セット手配してください。)

<変換装置M5RSの仕様>

供給電源 : AC85~264V
 入力レンジ: -85~+75°C

<リニアライザM2XF2の仕様>

供給電源 : AC100~240V
 入出力特性: 入力0V以下:出力0V
 入力5V以上:出力5V

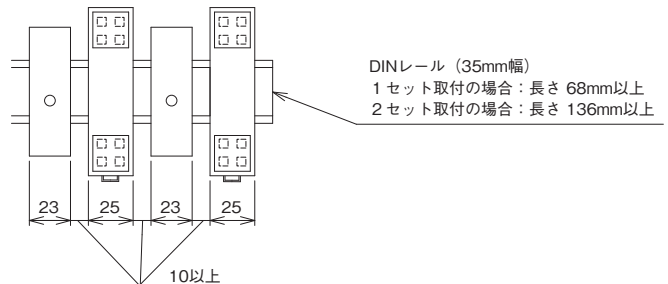
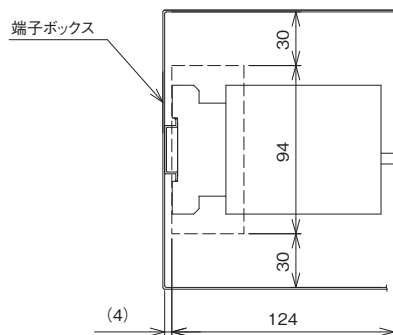

③照会窓口 : 〒 640-8323 和歌山県和歌山市太田2丁目1番12号 KSTビル1F
 英和株式会社 和歌山出張所
 TEL:(073)476-5010 FAX:(073)476-5012

■電気配線図

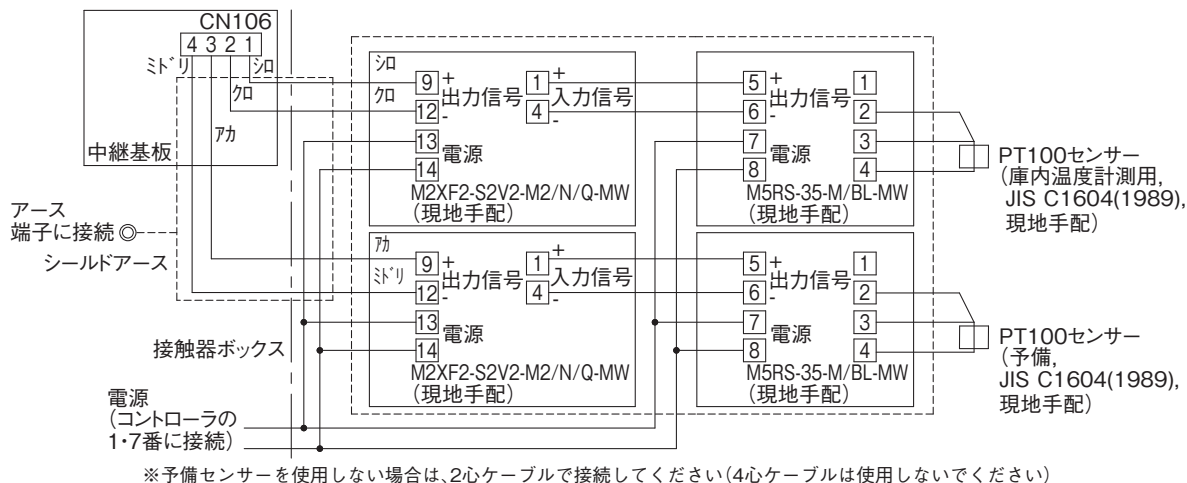

■取付手順

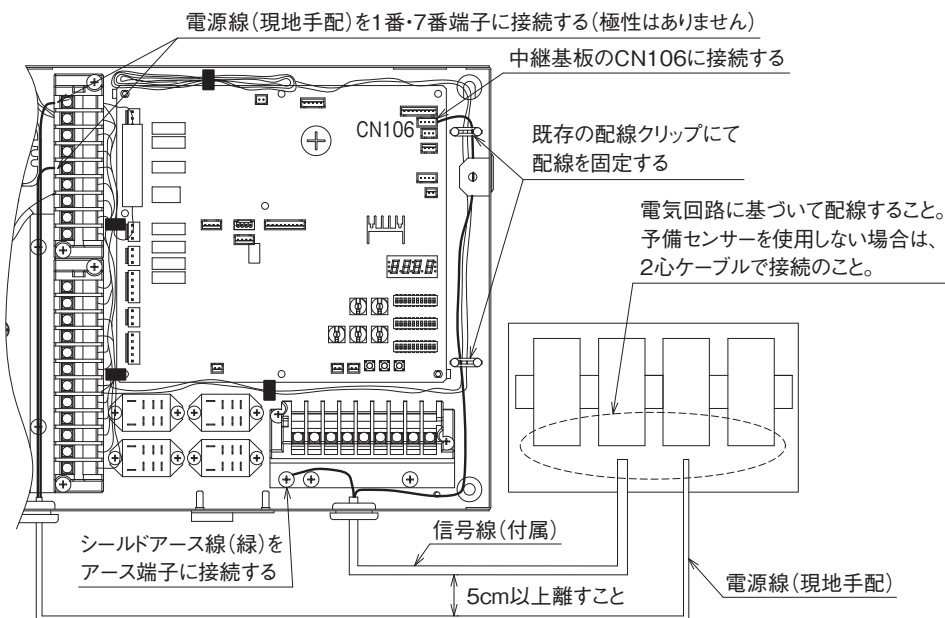

- 注1: 配線や端子接続部に張力がかからないよう、適度にたるみを持たせて配線してください。
 注2: 電源線と信号線は、5cm以上離して取り回してください。
 同一管内に入れないようにしてください。

■中継基板の設定

- サーミスタ/PT100の切替
 中継基板のDipSW2-4をONにすると、PTセンサーでの計測を行います。
 (庫内温度サーミスタ・予備サーミスタ双方の設定が変わります)
- 予備センサーで計測を行う場合
 (1) SWU4=[1]、SWU3=[5]に合わせます。
 (2) 表示LEDに現在の設定が表示されます。(出荷時設定=OFF)
 (3) 「確定」ボタンを押して、設定変更モードに切り替えます。
 (4) 「↑」または「↓」ボタンを押して、「Log」に表示を切り替えます。
 (5) 「確定」ボタンを押して、設定を確定します。

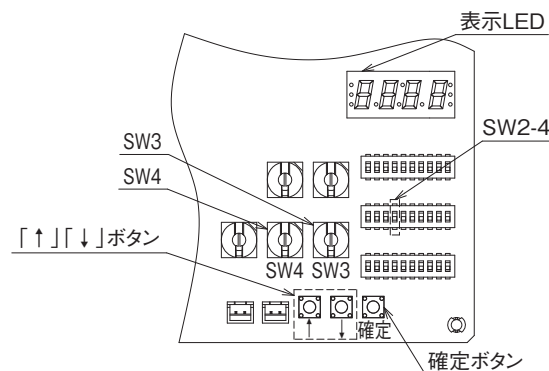

仕様表

外形図

据付関係資料

機種早見表

電気配線図

別売部品・他社推奨品

仕様一式

仕様一式

コントローラ

仕様表

AFSV 形

R410A 二段スクリークローリングユニット

項目	形名	AFSV-SN40FGH(-BS・-BSG)	AFSV-SN50FGH(-BS・-BSG)	AFSV-SN60FGH(-BS・-BSG)		
電源		三相 200V 50Hz/60Hz	三相 200V 50Hz/60Hz	三相 200V 50Hz/60Hz		
庫内温度	℃	F級: -40~-20 / C級: -20~+10	F級: -40~-20 / C級: -20~+10	F級: -40~-20 / C級: -20~+10		
冷却能力	kW	32.5/32.8 <注1> (クーラファン低風量運転 周波数 35Hz 時 33.2 <注1,6>)	37.4/36.2 <注1> (クーラファン低風量運転 周波数 35Hz 時 38.4 <注1,6>)	44.1/43.9 <注1> (クーラファン低風量運転 周波数 35Hz 時 45.5 <注1,6>)		
消費電力	kW	35.5/37.1 <注1> (クーラファン低風量運転 周波数 35Hz 時 34.1 <注1,6>)	41.6/42.8 <注1> (クーラファン低風量運転 周波数 35Hz 時 39.0 <注1,6>)	48.3/50.1 <注1> (クーラファン低風量運転 周波数 35Hz 時 46.6 <注1,6>)		
法定冷凍トン	トン	11.94 <56Hz>	14.07 <66Hz>	15.56 <73Hz>		
コンデンシングユニット	形式×台数	AFSV-SN40H(-BS・-BSG) × 1 台	AFSV-SN50H(-BS・-BSG) × 1 台	AFSV-SN60H(-BS・-BSG) × 1 台		
	形式×台数	半密閉シングルスクリークローリング × 1 台	半密閉シングルスクリークローリング × 1 台	半密閉シングルスクリークローリング × 1 台		
	形名	MS-NH13MVCV40	MS-NH13MVCV50	MS-NH13MVCV60		
	呼称出力	kW	18	24	26	
	始動方式		インバータ始動	インバータ始動	インバータ始動	
	容量制御 <注4>	%	100~40-0	100~35-0	100~30-0	
	受液器	内容積	L	77	77	
		可溶栓		有 <口径: 3.1mm、溶融温度: 74℃以下>	有 <口径: 3.1mm、溶融温度: 74℃以下>	
	冷媒	種類	R410A (現地準備)	R410A (現地準備)	R410A (現地準備)	
			エステル油 MEL32(N)1	エステル油 MEL32(N)1	エステル油 MEL32(N)1	
	冷凍機油	初期チャージ量	L	20	20	
		正規チャージ量	L	20 <注2>	20 <注2>	
	保護装置	圧力開閉器 <高圧・低圧>		有 <高圧: 機械式、低圧: デジタル式>	有 <高圧: 機械式、低圧: デジタル式>	
		過電流保護 圧縮機		有	有	
		温度開閉器 <吐出>		有	有	
	温度開閉器 <圧縮機インナーサーモ>		有	有		
	ヒューズ	制御回路用	250V 3.15A × 2、6A × 2、6.3A × 3	250V 3.15A × 2、6A × 2、6.3A × 3		
		凝縮器送風機用	250V 15A	250V 15A		
外形寸法 <高さ×幅×奥行>	mm	2420 × 2820 × 730	2420 × 2820 × 730	2420 × 2820 × 730		
質量	kg	1314	1314	1314		
	製品質量	kg	1303	1303		
外装		溶融亜鉛メッキ鋼板 (表面処理: ポリエステル樹脂、色: マンセル5Y 8/1)	溶融亜鉛メッキ鋼板 (表面処理: ポリエステル樹脂、色: マンセル5Y 8/1)	溶融亜鉛メッキ鋼板 (表面処理: ポリエステル樹脂、色: マンセル5Y 8/1)		
据付条件		屋外設置 周囲温度 -10 ~ +40℃	屋外設置 周囲温度 -10 ~ +40℃	屋外設置 周囲温度 -10 ~ +40℃		
ユニットクーラ	凝縮器	熱交換器	プレートフィンチューブ式	プレートフィンチューブ式		
		風量	m ³ /min	675	675	
	送風機	形式×台数	プロペラファン × 3 台	プロペラファン × 3 台	プロペラファン × 3 台	
		電動機出力	W	460 × 3 台	460 × 3 台	
	液配管 <注3>	mm	φ 19.05	φ 19.05	φ 19.05	
	ガス配管 <注3>	mm	φ 50.8	φ 50.8	φ 50.8	
	ホットガス配管 <注3>	mm	φ 25.4	φ 25.4	φ 25.4	
	アクューム	形式	縦形シェル式	縦形シェル式	縦形シェル式	
	レータ	内容積	L	46	46	
		騒音 <注5>	dB(A)	62	63	
本体	形式×台数	UCS-N40FGA × 1 台	UCS-N60FGA × 1 台	UCS-N60FGA × 1 台		
	外形寸法 <高さ×幅×奥行>	mm	1400 × 2400 × 1645	1476 × 2800 × 1645	1476 × 2800 × 1645	
	質量	kg	688	846	846	
		製品質量	kg	657	785	
	フールド	外形寸法 <高さ×幅×奥行>	mm	1095 × 1980 × 640	1171 × 2380 × 640	1171 × 2380 × 640
		質量	kg	60	77	77
		製品質量	kg	43	50	50
	組立	外形寸法 <高さ×幅×奥行>	mm	1400 × 2400 × 2060	1476 × 2800 × 2060	1476 × 2800 × 2060
		質量	kg	700	835	835
	冷却器	形状	プレートフィンチューブ式	プレートフィンチューブ式	プレートフィンチューブ式	
	外表面伝熱面積	m ²	171	224		
	フィンピッチ	mm	6.5	6.5		
	内容積	L	70.5	92.2		
冷風到達距離 (0.5m/s)	m	17.2/24.3	23.4/29.8	23.4/29.8		
取付方法		床置き / 天井吊り下げ	床置き / 天井吊り下げ	床置き / 天井吊り下げ		
送風機	風量	m ³ /min	330/420 (クーラファン低風量運転 周波数 35Hz 時 185 <注1,6>)	330/420 (クーラファン低風量運転 周波数 35Hz 時 225 <注1,6>)	330/420 (クーラファン低風量運転 周波数 35Hz 時 225 <注1,6>)	
	形式×台数		軸流ファン × 2 台	軸流ファン × 2 台	軸流ファン × 2 台	
	呼称出力	kW	1.5 × 2 台	3.7 × 2 台	3.7 × 2 台	
	機外静圧	Pa	80 (クーラファン低風量運転 周波数 35Hz 時 0 <注1,6>)	80 (クーラファン低風量運転 周波数 35Hz 時 0 <注1,6>)	80 (クーラファン低風量運転 周波数 35Hz 時 0 <注1,6>)	
	液配管 <注3>	mm	φ 25.4	φ 25.4	φ 25.4	
	ガス配管 <注3>	mm	φ 50.8	φ 50.8	φ 50.8	
	ホットガス配管 <注3>	mm	φ 25.4	φ 25.4	φ 25.4	
	ドレン配管	mm	Rc2	Rc2	Rc2	
	除霜方式		ホットガスバイパス方式、電熱器	ホットガスバイパス方式、電熱器	ホットガスバイパス方式、電熱器	
	騒音 <注5>	dB(A)	73/78	74/80	74/80	
内蔵品		圧力計 <高圧>、ドライヤ、サイトグラス、アクュームレータ、オイルフィルター、サクシヨンストレーナ				
付属品	予備ヒューズ	6A	6A	6A		
	その他	主液膨張弁キット × 1、低温用リモコン × 1、 ハイクオリティコントローラ接触器ボックス × 1、温度センサー (サーミスタ) × 2、圧力センサー × 1				
予備品		金網フィルター (サクシヨンストレーナ用) × 1、バッキン (サクシヨンストレーナ用) × 1 ろ紙フィルター (油ストレーナ用) × 1、O-リング (油ストレーナ用) × 1				
コントローラ形名		RBS-N40GRB-HQ	RBS-N60GRB-HQ	RBS-N60GRB-HQ		

- 注1. 外気温度 32℃、庫内温度 -25℃、クーラ出口過熱度 4K、無着霜状態、現地配管長 0m の値です。
ただし、消費電力はクーラファン入力と凝縮器ファン入力を含みます。
冷却能力はクーラファン入力の庫内負荷を差し引いた値です。
低風量運転はクーラファン周波数 35Hz です。
- 注2. 冷凍機油チャージ量はコンデンシングユニットに必要なチャージ量です。
運転により不足の場合は現地で追加して頂きます。
- 注3. ユニット配管と現地配管との接続はるう付です。
- 注4. 最小容量は、運転条件によって変化します。

- 注5. 騒音は、反響のない状態で測定した値 (Aスケール) を示します。(測定位置は下記)
コンデンシングユニット: 地上 1.0m、ユニットから 1.5m、サービスマ
ユニットクーラ: 地上 1.0m、ユニットから 1.0m、吸込面 (商用電源 50/60Hz の場合)
実際の据付状態では周囲の騒音や反響などの影響で表示値と異なる場合もあります。
- 注6. 低風量運転で使用する場合は、別売部品 (クーラ送風機用インバータセット: VJ-40A (AFSV-SN40FGH の場合)、VJ-60A (AFSV-SN50FGH、AFSV-SN60FGH の場合)) が必要です。
- 注7. 食品保管用途に使用する場合は、食品の安全・衛生を確保する手段を講じて下さい。
使用方法・霜取周期などの設定に不備があった場合、食品の安全・衛生上支障が生じるおそれがあります。
現地の使用環境が一時的に運転範囲外になる等により異物飛散が発生した場合、直接保管物に異物が付着する可能性があります。
ユニットクーラ設置時には、必ず前室を設置し、冷却及び除湿された空気をユニットクーラが吸込む環境で使用して下さい。
- 注8. 上記を守らない場合、過度の着霜により除霜不良やユニットクーラの損傷等に至ることがあります。
- 注9. 製品仕様は改良などのため、予告なしに変更する場合があります。

仕様表

外形図

据付関係資料

機種早見表

電気配線図

別売部品

仕様一式

仕様一式

コントローラ

項目	形名	AFSV-SN40FGH-D(-BS・-BSG)	AFSV-SN50FGH-D(-BS・-BSG)	AFSV-SN60FGH-D(-BS・-BSG)	
電源		三相 200V 50Hz/60Hz	三相 200V 50Hz/60Hz	三相 200V 50Hz/60Hz	
庫内温度	℃	F級：-40~-20 / C級：-20~-+10	F級：-40~-20 / C級：-20~-+10	F級：-40~-20 / C級：-20~-+10	
冷却能力	kW	32.5/32.8 <注1> (クーラファン低風量運転 周波数 35Hz 時 33.2 <注1,6>)	37.4/36.2 <注1> (クーラファン低風量運転 周波数 35Hz 時 38.4 <注1,6>)	44.1/43.9 <注1> (クーラファン低風量運転 周波数 35Hz 時 45.5 <注1,6>)	
消費電力	kW	35.5/37.1 <注1> (クーラファン低風量運転 周波数 35Hz 時 34.1 <注1,6>)	41.6/42.8 <注1> (クーラファン低風量運転 周波数 35Hz 時 39.0 <注1,6>)	48.3/50.1 <注1> (クーラファン低風量運転 周波数 35Hz 時 46.6 <注1,6>)	
法定冷凍トン	トン	11.94 <56Hz>	14.07 <66Hz>	15.56 <73Hz>	
コンデンシングユニット	形式×台数	AFSV-SN40H(-BS・-BSG) × 1台	AFSV-SN50H(-BS・-BSG) × 1台	AFSV-SN60H(-BS・-BSG) × 1台	
	形式×台数	半密閉シングルスクリーク二段 × 1台	半密閉シングルスクリーク二段 × 1台	半密閉シングルスクリーク二段 × 1台	
	圧縮機	MS-NH13MVCV40	MS-NH13MVCV50	MS-NH13MVCV60	
	呼称出力	18	24	26	
	始動方式	インバータ始動	インバータ始動	インバータ始動	
	容量制御 <注4>	100 ~ 40-0	100 ~ 35-0	100 ~ 30-0	
	受液器	内容積 L	77	77	
	可溶栓		有 <口径：3.1mm、溶融温度：74℃以下>	有 <口径：3.1mm、溶融温度：74℃以下>	有 <口径：3.1mm、溶融温度：74℃以下>
	冷媒		R410A (現地準備)	R410A (現地準備)	R410A (現地準備)
	冷凍機油	種類	エステル油 MEL32(N)1	エステル油 MEL32(N)1	エステル油 MEL32(N)1
		初期チャージ量 L	20	20	20
		正規チャージ量 L	20 <注2>	20 <注2>	20 <注2>
	保護装置	圧力開閉器 <高圧・低圧>	有 <高圧：機械式、低圧：デジタル式>	有 <高圧：機械式、低圧：デジタル式>	有 <高圧：機械式、低圧：デジタル式>
		過電流保護	有	有	有
		温度開閉器 <吐出>	有	有	有
		温度開閉器 <圧縮機インナーサーモ>	有	有	有
		ヒューズ	制御回路用 凝縮器送風機用	250V 3.15A × 2、6A × 2、6.3A × 3 250V 15A	250V 3.15A × 2、6A × 2、6.3A × 3 250V 15A
	外形寸法 <高さ×幅×奥行>	mm	2420 × 2820 × 730	2420 × 2820 × 730	2420 × 2820 × 730
	質量	荷造質量 kg	1314	1314	1314
		製品質量 kg	1303	1303	1303
溶融亜鉛メッキ鋼板		溶融亜鉛メッキ鋼板	溶融亜鉛メッキ鋼板	溶融亜鉛メッキ鋼板	
表面処理：ポリエステル樹脂、色：マンセル 5Y 8/1		表面処理：ポリエステル樹脂、色：マンセル 5Y 8/1	表面処理：ポリエステル樹脂、色：マンセル 5Y 8/1	表面処理：ポリエステル樹脂、色：マンセル 5Y 8/1	
屋外設置 周囲温度 -15 ~ +40℃		屋外設置 周囲温度 -15 ~ +40℃	屋外設置 周囲温度 -15 ~ +40℃	屋外設置 周囲温度 -15 ~ +40℃	
据付条件		プレートフィンチューブ式	プレートフィンチューブ式	プレートフィンチューブ式	
凝縮器	熱交換器				
	風量 m³/min	675	675	675	
	送風機	形式×台数	プロペラファン × 3台	プロペラファン × 3台	プロペラファン × 3台
	電動機出力 W	460 × 3台	460 × 3台	460 × 3台	
	液配管 <注3>	mm	φ 19.05	φ 19.05	φ 19.05
配管径	ガス配管 <注3>	mm	φ 50.8	φ 50.8	
	ホットガス配管 <注3>	mm	φ 25.4	φ 25.4	
	アクューム	形式	縦形シェル式	縦形シェル式	縦形シェル式
レータ	内容積 L	46	46	46	
騒音 <注5>	dB(A)	62	62	63	
ユニットクーラ	形式×台数	UCS-N40FGA × 1台	UCS-N60FGA × 1台	UCS-N60FGA × 1台	
	本体	外形寸法 <高さ×幅×奥行> mm	1400 × 2400 × 1645	1476 × 2800 × 1645	1476 × 2800 × 1645
		質量 kg	688	846	846
	ダンパー	外形寸法 <高さ×幅×奥行> mm	1128 × 2231 × 260 (全開時)	1204 × 2631 × 282 (全開時)	1204 × 2631 × 282 (全開時)
		質量 kg	76	86	86
	組立	外形寸法 <高さ×幅×奥行> mm	1400 × 2541 × 1718 (全開時)	1476 × 2941 × 1739 (全開時)	1476 × 2941 × 1739 (全開時)
		質量 kg	696	830	830
	冷却器	形状	プレートフィンチューブ式	プレートフィンチューブ式	プレートフィンチューブ式
		外表伝熱面積 m²	171	224	224
		フィンピッチ mm	6.5	6.5	6.5
内容積 L		70.5	92.2	92.2	
冷風到達距離 (0.5m/s)	m	17.2/24.3	23.4/29.8	23.4/29.8	
取付方法		床置き / 天井吊り下げ	床置き / 天井吊り下げ	床置き / 天井吊り下げ	
送風機	風量 m³/min	230/325 (クーラファン低風量運転 周波数 35Hz 時 185 <注1,6>)	330/420 (クーラファン低風量運転 周波数 35Hz 時 225 <注1,6>)	330/420 (クーラファン低風量運転 周波数 35Hz 時 225 <注1,6>)	
	形式×台数	軸流ファン × 2台	軸流ファン × 2台	軸流ファン × 2台	
	呼称出力 kW	1.5 × 2台	3.7 × 2台	3.7 × 2台	
	機外静圧 Pa	90 (クーラファン低風量運転 周波数 35Hz 時 0 <注1,6>)	90 (クーラファン低風量運転 周波数 35Hz 時 0 <注1,6>)	90 (クーラファン低風量運転 周波数 35Hz 時 0 <注1,6>)	
	液配管 <注3>	mm	φ 25.4	φ 25.4	
配管径	ガス配管 <注3>	mm	φ 50.8	φ 50.8	
	ホットガス配管 <注3>	mm	φ 25.4	φ 25.4	
	ドレン配管	mm	Rc2	Rc2	
除霜方式		ホットガスバイパス方式、電熱器	ホットガスバイパス方式、電熱器	ホットガスバイパス方式、電熱器	
騒音 <注5>	dB(A)	81/86	83/88	83/88	
内蔵品		圧力計 <高圧>、ドライバ、サイトグラス、アクュームレータ、オイルフィルター、サクシヨンストレーナ	圧力計 <高圧>、ドライバ、サイトグラス、アクュームレータ、オイルフィルター、サクシヨンストレーナ	圧力計 <高圧>、ドライバ、サイトグラス、アクュームレータ、オイルフィルター、サクシヨンストレーナ	
付属品	予備ヒューズ	6A	6A	6A	
その他		主液膨張弁キット × 1、低温用リモコン × 1、 ハイオオリティコントロールラ接触器ボックス × 1、温度センサー (サーミスタ) × 2、圧力センサー × 1			
予備品		金網フィルター (サクシヨンストレーナ用) × 1、パッキン (サクシヨンストレーナ用) × 1 ろ紙フィルター (油ストレーナ用) × 1、O-リング (油ストレーナ用) × 1			
コントローラ形名		RBS-N40GRB-HQ	RBS-N60GRB-HQ	RBS-N60GRB-HQ	

注1. 外気温度 32℃、庫内温度 -25℃、クーラ出口過熱度 4K、無霜状態、現地配管長 0m の値です。
ただし、消費電力はクーラファン入力と凝縮器ファン入力を含みます。
冷却能力はクーラファン入力の庫内負荷を差し引いた値です。
低風量運転はクーラファン周波数 35Hz です。

注2. 冷凍機油チャージ量はコンデンシングユニットに必要なチャージ量です。
冷却能力はクーラファン入力の庫内負荷を差し引いてください。

注3. ユニット配管と現地配管との接続はろう付です。

注4. 最小容量は、運転条件によって変化します。

注5. 騒音は、反響のない状態で測定した値 (A スケール) を示します。(測定位置は下記)
コンデンシングユニット：地上 1.0m、ユニットから 1.5m、サービスマン
ユニットクーラ：地上 1.0m、ユニットから 1.0m、吸込面 (商用電源 50/60Hz の場合)
実際の据付状態では周囲の騒音や反響などの影響で表示値と異なる場合もあります。

注6. 低風量運転で使用する場合は、別売部品 (クーラ送風機用インバータセット：VJ-40A (AFSV-SN40FGH の場合)、VJ-60A (AFSV-SN50FGH、AFSV-SN60FGH の場合)) が必要です。

注7. 食品保管用途に使用する場合は、食品の安全・衛生を確保する手段を講じて下さい。
使用方法・霜取周期などの設定に不備があった場合、食品の安全・衛生上支障が生じるおそれがあります。
現地の使用環境が一時的に運転範囲外になる等により異物飛散が発生した場合、直接保管物に異物が付着する可能性があります。

注8. ユニットクーラ設置時には、必ず前室を設置し、冷却及び除湿された空気をユニットクーラが吸込む環境で使用してください。

注9. 上記を守らない場合、過度の霜霜により除霜不良やユニットクーラの損傷等に至ることがあります。

仕様表

外形図

据付関係資料

機種早見表

電気配線図

別売部品・他社推奨品

仕様一式

仕様一式

コントローラ

仕様表

AFSV 形

R410A 二段スクリークローリングユニット

項目	形名	AFSV-SN40FGH-PD-(BS・BSG)	AFSV-SN50FGH-PD-(BS・BSG)	AFSV-SN60FGH-PD-(BS・BSG)
電源		三相 200V 50Hz/60Hz	三相 200V 50Hz/60Hz	三相 200V 50Hz/60Hz
庫内温度	℃	F級: -40~-20 / C級: -20~+10	F級: -40~-20 / C級: -20~+10	F級: -40~-20 / C級: -20~+10
冷却能力	kW	31.5 / 31.0 <注1> (クーラファン低風量運転 周波数 35Hz 時 32.1 <注1.6>)	36.8 / 36.1 <注1> (クーラファン低風量運転 周波数 35Hz 時 38.2 <注1.6>)	43.2 / 43.3 <注1> (クーラファン低風量運転 周波数 35Hz 時 44.2 <注1.6>)
消費電力	kW	37.2 / 39.0 <注1> (クーラファン低風量運転 周波数 35Hz 時 34.8 <注1.6>)	41.5 / 43.0 <注1> (クーラファン低風量運転 周波数 35Hz 時 39.3 <注1.6>)	48.4 / 50.5 <注1> (クーラファン低風量運転 周波数 35Hz 時 45.9 <注1.6>)
法定冷凍トン	トン	11.94 <66Hz>	14.07 <66Hz>	15.56 <73Hz>
形式×台数		AFSV-SN40H-(BS・BSG) × 1 台	AFSV-SN50H-(BS・BSG) × 1 台	AFSV-SN60H-(BS・BSG) × 1 台
圧縮機		MS-NH13MVCV40	MS-NH13MVCV50	MS-NH13MVCV60
呼称出力	kW	18	24	26
始動方式		インバータ始動	インバータ始動	インバータ始動
容量制御 <注4>	%	100 ~ 40.0	100 ~ 35.0	100 ~ 30.0
受液器	内容積	L	77	77
可溶栓		有 <口径: 3.1mm、溶融温度: 74℃以下>	有 <口径: 3.1mm、溶融温度: 74℃以下>	有 <口径: 3.1mm、溶融温度: 74℃以下>
冷媒		R410A (現地準備)	R410A (現地準備)	R410A (現地準備)
冷凍機油	種類	エステル油 MEL32(N)1	エステル油 MEL32(N)1	エステル油 MEL32(N)1
	初期チャージ量	L	20	20
	正規チャージ量	L	20 <注2>	20 <注2>
圧力開閉器 <高圧・低圧>		有 <高圧: 機械式、低圧: デジタル式>	有 <高圧: 機械式、低圧: デジタル式>	有 <高圧: 機械式、低圧: デジタル式>
過電流保護 圧縮機		有	有	有
温度開閉器 <吐出>		有	有	有
温度開閉器 <圧縮機インナーサーモ>		有	有	有
ヒューズ	制御回路用	250V 3.15A × 2、6A × 2、6.3A × 3	250V 3.15A × 2、6A × 2、6.3A × 3	250V 3.15A × 2、6A × 2、6.3A × 3
	凝縮器送風機用	250V 15A	250V 15A	250V 15A
外形寸法 <高さ×幅×奥行>	mm	2420 × 2820 × 730	2420 × 2820 × 730	2420 × 2820 × 730
質量	kg	1314	1314	1314
製品質量	kg	1303	1303	1303
外装		溶融亜鉛メッキ鋼板 (表面処理: ポリエステル樹脂、色: マンセル 5Y 8/1)	溶融亜鉛メッキ鋼板 (表面処理: ポリエステル樹脂、色: マンセル 5Y 8/1)	溶融亜鉛メッキ鋼板 (表面処理: ポリエステル樹脂、色: マンセル 5Y 8/1)
据付条件		屋外設置 周囲温度 -15 ~ +40℃	屋外設置 周囲温度 -15 ~ +40℃	屋外設置 周囲温度 -15 ~ +40℃
凝縮器	形式×台数	プレートフィンチューブ式	プレートフィンチューブ式	プレートフィンチューブ式
送風機	電動機出力	W	460 × 3 台	460 × 3 台
液配管 <注3>	mm	φ 19.05	φ 19.05	φ 19.05
ガス配管 <注3>	mm	φ 50.8	φ 50.8	φ 50.8
ホットガス配管 <注3>	mm	φ 25.4	φ 25.4	φ 25.4
アクューム	形式	縦形シェル式	縦形シェル式	縦形シェル式
レータ	内容積	L	46	46
騒音 <注5>	dB(A)	62	62	63
形式×台数		UCS-N40FGA-10 × 1 台	UCS-N60FGA-10 × 1 台	UCS-N60FGA-10 × 1 台
本体	外形寸法 <高さ×幅×奥行>	mm	1476 × 2800 × 1645	1569 × 3300 × 1638
	質量	kg	824	940
	製品質量	kg	763	877
ダンパ	外形寸法 <高さ×幅×奥行>	mm	1204 × 2631 × 282 (全開時)	1280 × 3132 × 309 (全開時)
	質量	kg	86	138
	製品質量	kg	45	79
組立	外形寸法 <高さ×幅×奥行>	mm	1476 × 2941 × 1739 (全開時)	1569 × 3440 × 1764 (全開時)
	質量	kg	808	956
冷却器	形状	プレートフィンチューブ式	プレートフィンチューブ式	プレートフィンチューブ式
	外表面伝熱面積	m ²	154	202
	フィンピッチ	mm	10	10
	内容積	L	92.2	120.1
冷風到達距離 (0.5m/s)	m	24.8/31.2	24.8/31.5	24.8/31.5
取付方法		床置き / 天井吊り下げ	床置き / 天井吊り下げ	床置き / 天井吊り下げ
送風機	形式×台数	軸流ファン × 2 台	軸流ファン × 2 台	軸流ファン × 2 台
	呼称出力	kW	3.7 × 2 台	3.7 × 2 台
	機外静圧	Pa	80 (クーラファン低風量運転 周波数 35Hz 時 0 <注1.6>)	80 (クーラファン低風量運転 周波数 35Hz 時 0 <注1.6>)
液配管 <注3>	mm	φ 25.4	φ 25.4	φ 25.4
ガス配管 <注3>	mm	φ 50.8	φ 50.8	φ 50.8
ホットガス配管 <注3>	mm	φ 25.4	φ 25.4	φ 25.4
ドレン配管	mm	Rc2	Rc2	Rc2
除霜方式		ホットガスバイパス方式、電熱器	ホットガスバイパス方式、電熱器	ホットガスバイパス方式、電熱器
騒音 <注5>	dB(A)	83/88	83/88	83/88
内蔵品		圧力計 <高圧>、ドライヤ、サイトグラス、アクュームレータ、オイルフィルター、サクシヨンストレーナ		
付属品	予備ヒューズ	6A	6A	6A
	その他	主液膨張弁キット × 1、低温用リモコン × 1、 ハイクオリティコントローラ接触器ボックス × 1、温度センサー (サーミスタ) × 2、圧力センサー × 1		
予備品		金網フィルター (サクシヨンストレーナ用) × 1、パッキン (サクシヨンストレーナ用) × 1 ろ紙フィルター (油ストレーナ用) × 1、O-リング (油ストレーナ用) × 1		
コントローラ形名		RBS-N60GRB-HQ	RBS-N60GRB-HQ	RBS-N60GRB-HQ

- 注1. 外気温度 32℃、庫内温度 -25℃、クーラ出口過熱度 4K、無着霜状態、
現地配管長 0m の値です。
ただし、消費電力はクーラファン入力と凝縮器ファン入力を含みます。
冷却能力はクーラファン入力の庫内負荷を差し引いた値です。
低風量運転はクーラファン周波数 35Hz です。
- 注2. 冷凍機油チャージ量はコンデンシングユニットに必要なチャージ量です。
運転により不足の場合は現地に追加して追加してください。
- 注3. ユニット配管と現地配管との接続はろう付です。
- 注4. 最小容量は、運転条件によって変化します。
- 注5. 騒音は、反響のない状態で測定した値 (A スケール) を示します。(測定位置は下記)
コンデンシングユニット: 地上 1.0m、ユニットから 1.5m、サービス面
ユニットクーラ: 地上 1.0m、ユニットから 1.0m、吸込面 (商用電源 50/60Hz の場合)
実際の据付状態では周囲の騒音や反響などの影響で表示値と異なる場合もあります。
- 注6. 低風量運転で使用する場合は、別売部品 (クーラ送風機用インバータセット: VJ-60A) が必要です。
- 注7. 食品保管用途に使用する場合は、食品の安全・衛生を確保する手段を講じて下さい。
使用方法・霜取周期などの設定に不備があった場合、食品の安全・衛生上支障が生じるおそれがあります。
現地の使用環境が一時的に運転範囲外になる等により異物飛散が発生した場合、直接保管物に異物が付着する可能性があります。
ユニットクーラ設置時には、必ず前室を設置し、冷却及び除湿された空気をユニットクーラが吸込む環境で使用して下さい。
上記を守らない場合、過度の着霜により除霜不良やユニットクーラの損傷等に至ることがあります。
- 注9. 製品仕様は改良などのため、予告なしに変更する場合があります。

仕様表
外形図
据付関係資料
機種早見表
電気配線図
別売部品・社推奨品
仕様一式
一体一式
コントローラ

項目	形名	AFSV-SN50FGH-S1-D-(BS・-BSG)	AFSV-SN60FGH-S1-D-(BS・-BSG)		
電源		三相 200V 50Hz/60Hz	三相 200V 50Hz/60Hz		
庫内温度	℃	F級：-40~-20 / C級：-20~-+10	F級：-40~-20 / C級：-20~-+10		
冷却能力	kW	38.0 / 37.2 <注1> (クーラファン低風量運転 周波数 35Hz 時 39.6 <注1,6>)	45.4 / 45.2 <注1> (クーラファン低風量運転 周波数 35Hz 時 46.4 <注1,6>)		
消費電力	kW	41.3 / 42.9 <注1> (クーラファン低風量運転 周波数 35Hz 時 39.1 <注1,6>)	48.9 / 51.0 <注1> (クーラファン低風量運転 周波数 35Hz 時 46.3 <注1,6>)		
法定冷凍トン	トン	14.07 <66Hz>	15.56 <73Hz>		
コンデンシングユニット	形式×台数	AFSV-SN50H-(BS・-BSG) × 1台	AFSV-SN60H-(BS・-BSG) × 1台		
	圧縮機	形式×台数 半密閉シングルスクリークローリング二段×1台	形式×台数 半密閉シングルスクリークローリング二段×1台		
	呼称出力	kW	24	26	
	始動方式		インバータ始動	インバータ始動	
	容量制御 <注4>	%	100 ~ 35-0	100 ~ 30-0	
	受液器	内容積 可溶栓	L	77	77
	冷媒	種類	エステル油 MEL32(N)1	エステル油 MEL32(N)1	
	冷凍機油	初期チャージ量	L	20	20
		正規チャージ量	L	20 <注2>	20 <注2>
	保護装置	圧力開閉器 <高圧・低圧>		有 <高圧：機械式、低圧：デジタル式>	有 <高圧：機械式、低圧：デジタル式>
		過電流保護		有	有
		温度開閉器 <吐出>		有	有
		温度開閉器 <圧縮機インナーサーモ>		有	有
		ヒューズ	制御回路用 凝縮器送風機用	250V 3.15A × 2、6A × 2、6.3A × 3 250V 15A	250V 3.15A × 2、6A × 2、6.3A × 3 250V 15A
	外形寸法 <高さ×幅×奥行>	mm	2420 × 2820 × 730	2420 × 2820 × 730	
質量	kg	1314	1314		
製品質量	kg	1303	1303		
外装		溶融亜鉛メッキ鋼板 (表面処理：ポリエステル樹脂、色：マンセル 5Y 8/1)	溶融亜鉛メッキ鋼板 (表面処理：ポリエステル樹脂、色：マンセル 5Y 8/1)		
据付条件		屋外設置 周囲温度 -15 ~ +40℃	屋外設置 周囲温度 -15 ~ +40℃		
ユニットクーラ	熱交換器		プレートフィンチューブ式	プレートフィンチューブ式	
	風量	m³/min	675	675	
	送風機	形式×台数 電動機出力	プロペラファン×3台 460 × 3台	プロペラファン×3台 460 × 3台	
	液配管 <注3>	mm	φ 19.05	φ 19.05	
	ガス配管 <注3>	mm	φ 50.8	φ 50.8	
	ホットガス配管 <注3>	mm	φ 25.4	φ 25.4	
	アクューム	形式	縦形シェル式	縦形シェル式	
	レータ	内容積	L	46	46
	騒音 <注5>	dB(A)	62	63	
	形状		プレートフィンチューブ式	プレートフィンチューブ式	
外形寸法 <高さ×幅×奥行>	mm	1569 × 3300 × 1638	1569 × 3300 × 1638		
質量	kg	971	971		
製品質量	kg	908	908		
ダンパ	外形寸法 <高さ×幅×奥行>	mm	1280 × 3132 × 309 (全開時)	1280 × 3132 × 309 (全開時)	
質量	kg	138	138		
製品質量	kg	79	79		
組立	外形寸法 <高さ×幅×奥行>	mm	1569 × 3440 × 1764 (全開時)	1569 × 3440 × 1764 (全開時)	
質量	kg	987	987		
製品質量	kg	987	987		
冷却器	形状		プレートフィンチューブ式	プレートフィンチューブ式	
	外表面積	m²	292	292	
	フィンピッチ	mm	6.5	6.5	
	内容積	L	120.1	120.1	
	冷風到達距離 (0.5m/s)	m	24.4/30.8	24.4/30.8	
取付方法		床置き / 天井吊り下げ	床置き / 天井吊り下げ		
風量	m³/min	345 / 435 (クーラファン低風量運転 周波数 35Hz 時 230 <注1,6>)	345 / 435 (クーラファン低風量運転 周波数 35Hz 時 230 <注1,6>)		
形式×台数		軸流ファン×2台	軸流ファン×2台		
呼称出力	kW	3.7 × 2台	3.7 × 2台		
機外静圧	Pa	80 (クーラファン低風量運転 周波数 35Hz 時 0 <注1,6>)	80 (クーラファン低風量運転 周波数 35Hz 時 0 <注1,6>)		
液配管 <注3>	mm	φ 25.4	φ 25.4		
ガス配管 <注3>	mm	φ 50.8	φ 50.8		
ホットガス配管 <注3>	mm	φ 25.4	φ 25.4		
ドレン配管	mm	Rc2	Rc2		
除霜方式		ホットガスバイパス方式、電熱器	ホットガスバイパス方式、電熱器		
騒音 <注5>	dB(A)	83/88	83/88		
内蔵品		圧力計 <高圧>、ドライヤ、サイトグラス、アクュームレータ、オイルフィルター、サクシヨンストレーナ			
付属品	予備ヒューズ	6A	6A		
	その他	主液膨張弁キット×1、低温用リモコン×1、 ハイオクオリティコントロール接触器ボックス×1、温度センサー(サーミスタ)×2、圧力センサー×1 金網フィルター(サクシヨンストレーナ用)×1、パッキン(サクシヨンストレーナ用)×1 ろ紙フィルター(油ストレーナ用)×1、O-リング(油ストレーナ用)×1			
予備品					
コントローラ形名		RBS-N60GRB-HQ	RBS-N60GRB-HQ		

- 注1. 外気温度 32℃、庫内温度 -25℃、クーラ出口過熱度 4K、無着霜状態、現地配管長 0m の値です。
ただし、消費電力はクーラファン入力と凝縮器ファン入力を含みます。
冷却能力はクーラファン入力の庫内負荷を差し引いた値です。
低風量運転はクーラファン周波数 35Hz です。
- 注2. 冷凍機油チャージ量はコンデンシングユニットに必要なチャージ量です。運転により不足の場合は現地に追加して頂いてください。
- 注3. ユニット配管と現地配管との接続はろう付です。
- 注4. 最小容量は、運転条件によって変化します。
- 注5. 騒音は、反響のない状態で測定した値 (A スケール) を示します。(測定位置は下記)
コンデンシングユニット：地上 1.0m、ユニットから 1.5m、サービス面
ユニットクーラ：地上 1.0m、ユニットから 1.0m、吸込面 (商用電源 50/60Hz の場合)
実際の据付状態では周囲の騒音や反響などの影響で表示値と異なる場合もあります。
- 注6. 低風量運転で使用する場合は、別売部品 (クーラ送風機用インバータセット：VJ-60A) が必要です。
- 注7. 食品保管用途に使用する場合は、食品の安全・衛生を確保する手段を講じて下さい。
使用方法・霜取周期などの設定に不備があった場合、食品の安全・衛生上支障が生じるおそれがあります。
- 注8. 現地の使用環境が一時的に運転範囲外になる等により異物飛散が発生した場合、直接配管に異物が付着する可能性があります。
ユニットクーラ設置時には、必ず前室を設置し、冷却及び除湿された空気をユニットクーラが吸込む環境で使用してください。
上記を守らない場合、過度の着霜により除霜不良やユニットクーラの損傷等に至ることがあります。
- 注9. 製品仕様は改良などのため、予告なしに変更する場合があります。

仕様表

外形図

据付関係資料

機種早見表

電気配線図

別売部品・他社推奨品

仕様一式

仕様一式

コントローラ

仕様表

AFSV形

R410A 二段スクリークローリングユニット

項目	形名	AFSV-SN40BGH-S2(B)(-BS・-BSG)	AFSV-SN50BGH-S2(B)(-BS・-BSG)	AFSV-SN60BGH-S2(B)(-BS・-BSG)
電源		三相 200V 50Hz/60Hz	三相 200V 50Hz/60Hz	三相 200V 50Hz/60Hz
庫内温度	℃	F級：-35~-20 / C級：-20~-+10	F級：-35~-20 / C級：-20~-+10	F級：-35~-20 / C級：-20~-+10
冷却能力<注1>	kW	32.2/30.8	38.0/36.5	45.5/44.2
消費電力<注1>	kW	37.5/39.3	41.5/43.2	49.6/51.4
法定冷凍トン	トン	11.94 <56Hz>	14.07 <66Hz>	15.56 <73Hz>
形式×台数		AFSV-SN40H(-BS・-BSG) × 1台	AFSV-SN50H(-BS・-BSG) × 1台	AFSV-SN60H(-BS・-BSG) × 1台
形式×台数		半密閉シングルスクリークローリング × 1台	半密閉シングルスクリークローリング × 1台	半密閉シングルスクリークローリング × 1台
圧縮機		MS-NH13MVCV40	MS-NH13MVCV50	MS-NH13MVCV60
呼称出力	kW	18	24	26
始動方式		インバータ始動	インバータ始動	インバータ始動
容量制御<注2>	%	100~40-0	100~35-0	100~30-0
受液器	内容積 可溶栓	L 77	L 77	L 77
冷媒		有<口径：3.1mm、溶融温度：74℃以下> R410A (現地準備)	有<口径：3.1mm、溶融温度：74℃以下> R410A (現地準備)	有<口径：3.1mm、溶融温度：74℃以下> R410A (現地準備)
冷凍機油	種類	エステル油 MEL32(N)1	エステル油 MEL32(N)1	エステル油 MEL32(N)1
	初期チャージ量	L 20	L 20	L 20
	正規チャージ量<注3>	L 20	L 20	L 20
保護装置				
	圧力閉閉器	有<高圧：機械式、低圧：デジタル式>	有<高圧：機械式、低圧：デジタル式>	有<高圧：機械式、低圧：デジタル式>
	過電流保護 圧縮機	有<173A(60秒継続)又は247A(10秒継続)>	有<173A(60秒継続)又は247A(10秒継続)>	有<173A(60秒継続)又は247A(10秒継続)>
	温度開閉器<吐出>	有<OFF：120±5℃、ON：77±5℃>	有<OFF：120±5℃、ON：77±5℃>	有<OFF：120±5℃、ON：77±5℃>
	温度開閉器<圧縮機インナーサーモ>	有<OFF：115℃、ON：95℃>	有<OFF：115℃、ON：95℃>	有<OFF：115℃、ON：95℃>
	ヒューズ	制御回路用 250V 3.15A、6A × 2、6.3A × 3 凝縮器送風機用 250V 15A	制御回路用 250V 3.15A、6A × 2、6.3A × 3 凝縮器送風機用 250V 15A	制御回路用 250V 3.15A、6A × 2、6.3A × 3 凝縮器送風機用 250V 15A
外形寸法<高さ×幅×奥行>	mm	2420 × 2820 × 730	2420 × 2820 × 730	2420 × 2820 × 730
質量				
	荷造質量	kg 1314	kg 1314	kg 1314
	製品質量	kg 1303	kg 1303	kg 1303
塗装色		マンセル 5Y8/1	マンセル 5Y8/1	マンセル 5Y8/1
据付条件		屋外設置 周囲温度-15~+40℃	屋外設置 周囲温度-15~+40℃	屋外設置 周囲温度-15~+40℃
凝縮器				
	熱交換器	プレートフィンチューブ式	プレートフィンチューブ式	プレートフィンチューブ式
	風量	m³/min 675	m³/min 675	m³/min 675
	送風機	形式×台数 プロペラファン×3台	形式×台数 プロペラファン×3台	形式×台数 プロペラファン×3台
	電動機出力	W 460 × 3台	W 460 × 3台	W 460 × 3台
配管径				
	液配管<注4>	mm φ 19.05	mm φ 19.05	mm φ 19.05
	ガス配管<注4>	mm φ 50.8	mm φ 50.8	mm φ 50.8
	ホットガス配管<注4>	mm φ 25.4	mm φ 25.4	mm φ 25.4
アキュムレータ				
	形式	縦形シェル式	縦形シェル式	縦形シェル式
	内容積	L 46	L 46	L 46
	騒音<注5>	dB(A) 62	dB(A) 62	dB(A) 63
形式×台数		UCR-N20BGA(-BBN) × 2台	UCR-N25BGA(-BBN) × 2台	UCR-N25BGA(-BBN) × 2台
外形寸法<高さ×幅×奥行><注6>	mm	833 × 3030 × 994	833 × 3030 × 994	833 × 3030 × 994
質量<注6>				
	荷造質量	kg 323	kg 347	kg 347
	製品質量	kg 267	kg 291	kg 291
冷却器				
	形状	プレートフィンチューブ式	プレートフィンチューブ式	プレートフィンチューブ式
	フィンピッチ	mm 8.0	mm 8.0	mm 8.0
取付方法		天井吊り下げ	天井吊り下げ	天井吊り下げ
送風機				
	風量<注6>	m³/min 470/500	m³/min 470/500	m³/min 470/500
	形式×台数<注6>	プロペラファン×4台	プロペラファン×4台	プロペラファン×4台
	呼称出力<注6>	kW 0.6 × 4台	kW 0.6 × 4台	kW 0.6 × 4台
	冷風到達距離 (0.5m/s)	m 23/24	m 23/24	m 23/24
	主液入口管<注4>	mm φ 19.05	mm φ 19.05	mm φ 19.05
	ガス出口管<注4>	mm φ 38.1	mm φ 41.28	mm φ 41.28
	ホットガス配管<注4>	mm φ 25.4	mm φ 25.4	mm φ 25.4
	ドレン配管	mm φ 34 (R1ねじ加工)	mm φ 34 (R1ねじ加工)	mm φ 34 (R1ねじ加工)
除霜方式		ホットガス方式 + 補助ヒータ	ホットガス方式 + 補助ヒータ	ホットガス方式 + 補助ヒータ
	騒音<注5,6>	dB(A) 68/70	dB(A) 68/70	dB(A) 68/70
内蔵品		圧力計<高圧>、ドライバ、サイトグラス、アキュムレータ、オイルフィルター、サクシヨンストレーナ、主液電磁弁、ホットガス電磁弁、主液膨張弁	圧力計<高圧>、ドライバ、サイトグラス、アキュムレータ、オイルフィルター、サクシヨンストレーナ、主液電磁弁、ホットガス電磁弁、主液膨張弁	圧力計<高圧>、ドライバ、サイトグラス、アキュムレータ、オイルフィルター、サクシヨンストレーナ、主液電磁弁、ホットガス電磁弁、主液膨張弁
付属品				
	予備ヒューズ	6A	6A	6A
	その他	ハイクオリティコントローラ接触器ボックス×2、低温用リモコン×2、温度センサー(サーミスタ)×4、圧力センサー×2、オイルトラップ×2、ドレン排水ホース×2、ドレンホースヒータ(25W)×2	ハイクオリティコントローラ接触器ボックス×2、低温用リモコン×2、温度センサー(サーミスタ)×4、圧力センサー×2、オイルトラップ×2、ドレン排水ホース×2、ドレンホースヒータ(25W)×2	ハイクオリティコントローラ接触器ボックス×2、低温用リモコン×2、温度センサー(サーミスタ)×4、圧力センサー×2、オイルトラップ×2、ドレン排水ホース×2、ドレンホースヒータ(25W)×2
予備品		金網フィルター(サクシヨンストレーナ用)×1、パッキン(サクシヨンストレーナ用)×1、ろ紙フィルター(油ストレーナ用)×1、O-リング(油ストレーナ用)×1	金網フィルター(サクシヨンストレーナ用)×1、パッキン(サクシヨンストレーナ用)×1、ろ紙フィルター(油ストレーナ用)×1、O-リング(油ストレーナ用)×1	金網フィルター(サクシヨンストレーナ用)×1、パッキン(サクシヨンストレーナ用)×1、ろ紙フィルター(油ストレーナ用)×1、O-リング(油ストレーナ用)×1
コントローラ形名		RBS-N40GRB-HQ	RBS-N40GRB-HQ	RBS-N40GRB-HQ

- 注1. 外気温度32℃、庫内温度-25℃、クーラ出口過熱度4K、無霜着状態、現地配管0mの値です。
ただし、消費電力はクーラファン入力と凝縮器ファン入力を含みます。
冷却能力はクーラファン入力の庫内負荷を差し引いた値です。
- 注2. 最小容量は、運転条件によって変化します。
- 注3. 冷凍機油チャージ量はコンデンシングユニットに必要なチャージ量です。運転により不足の場合は現地にて追加充電してください。
ユニット配管と現地配管との接続はろう付です。
- 注4. 騒音は、反響のない状態で測定して値(Aスケール)を示します。(測定位置は下記)
コンデンシングユニット：地上1.0m、ユニットから1.5m、サービスマ
ユニットクーラ：ユニット前面中心より45°下方向に距離1m
実際の据付状態では周囲の騒音や反響などの影響で表示値と異なる場合もあります。
- 注5. ユニットクーラ1台分の仕様値です。
- 注6. 食品保管用途に使用する場合、食品の安全・衛生を確保する手段を講じて下さい。
使用方法・霜取周期などの設定に不備があった場合、食品の安全・衛生上支障が生じるおそれがあります。
現地の使用環境が一時的に運転範囲外になる等により異物飛散が発生した場合、直接保管物に異物が付着する可能性があります。
- 注7. ユニットクーラ設置時には、必ず前室を設置し、冷却及び除湿された空気をユニットクーラが吸込む環境で使用してください。
上記を守らない場合、過度の霜着により除霜不良やユニットクーラの損傷等に至ることがあります。
- 注8. 製品仕様は改良などのため、予告なしに変更する場合があります。

仕様表

外形図

据付関係資料

機種早見表

電気配線図

別売部品・他社推奨品

仕様一式

仕様一式

コントローラ

項目	形名	AFSV-EN28FGA-(BS・-BSG)	AFSV-EN28FGA-D-(BS・-BSG)
電源		三相 200V 50Hz/60Hz	三相 200V 50Hz/60Hz
庫内温度	°C	-40~+10	-40~+10
冷却能力 <注1>	kW	25.1/25.7	25.1/25.7
消費電力 <注1>	kW	24.1/25.7	24.1/25.7
法定冷凍トン	トン	11.2	11.2
形式×台数		ECO-EN225C1-HG-(BS・-BSG)×1台	ECO-EN225C1-HG-(BS・-BSG)×1台
圧縮機	形式×台数	HNK-92FA×2台	HNK-92FA×2台
	呼称出力	9.0×2	9.0×2
	始動方式	インバータ始動 + 順次始動	インバータ始動 + 順次始動
	容量制御	インバータ方式 (0~16~100%)	インバータ方式 (0~16~100%)
受液器	出力周波数	30~96	30~96
	内容積	56	56
冷媒	可溶性	有 <口径: 3.1mm、溶融温度: 74°C以下>	有 <口径: 3.1mm、溶融温度: 74°C以下>
	種類	R410A (現地準備)	R410A (現地準備)
冷凍機油	種類	ダイヤモンドフリーズ MEL32R	ダイヤモンドフリーズ MEL32R
	初期チャージ量	L 12.6	L 12.6
	正規チャージ量	L 10.8 <注2>	L 10.8 <注2>
保護装置	圧力開閉器 <高圧・低圧>	有 <高圧:機械式、低圧:デジタル式>	有 <高圧:機械式、低圧:デジタル式>
	過電流保護	有 (53A設定)	有 (53A設定)
	温度開閉器 <吐出>	-	-
	温度開閉器 <圧縮機インナーサーモ>	-	-
ヒューズ	制御回路用	250V 3.15A×4、6A×2、6.3A×6	250V 3.15A×4、6A×2、6.3A×6
	凝縮器送風機用	250V 15A×2	250V 15A×2
外形寸法 <高さ×幅×奥行>	mm	2150×2676×740	2150×2676×740
質量	荷造質量	kg 729	kg 729
	製品質量	kg 716	kg 716
外装		溶融亜鉛メッキ鋼板 (表面処理:ポリエステル樹脂、色:マンセル 5Y 8/1)	
据付条件		屋外設置 周囲温度 -15~+43°C	屋外設置 周囲温度 -15~+43°C
凝縮器	熱交換器	プレートフィンチューブ式	プレートフィンチューブ式
	風量	m³/min 450 (+65)	m³/min 450 (+65)
	送風機	ファン径 電動機出力	φ700×2 (+φ490×1) 460×2 (+110×1)
配管径	液配管 <注3, 6>	mm φ22.2S	mm φ22.2S
	ガス配管 <注3>	mm φ44.45S	mm φ44.45S
アキュムレータ	容積	L 24	L 24
騒音 <注4>	dB(A)	57	57
形式×台数		UCS-N40FGA-HG×1台	UCS-N40FGA-HG×1台
本体	外形寸法 <高さ×幅×奥行>	mm 1400×2400×1645	mm 1400×2400×1645
	質量	kg 690	kg 690
フード	質量	kg 659	kg 659
	外形寸法 <高さ×幅×奥行>	mm 1095×1980×640	-
ダンパ	質量	kg 62	kg 62
	外形寸法 <高さ×幅×奥行>	mm -	mm 1128×2231×260 (全開時)
組立	質量	kg -	kg 76
	外形寸法 <高さ×幅×奥行>	mm 1400×2400×2060	mm 1400×2541×1718 (全開時)
冷却器	質量	kg 704	kg 698
	形状	プレートフィンチューブ式	プレートフィンチューブ式
	外表面積	m² 171	m² 171
	フィンピッチ	mm 6.5	mm 6.5
冷風到達距離 (0.5m/s)	内容積	L 70.5	L 70.5
	m 17.2/24.3	m 17.2/24.3	m 17.2/24.3
取付方法		床置き/天井吊り下げ	床置き/天井吊り下げ
送風機	風量	m³/min 230/325	m³/min 230/325
	形式×台数	軸流ファン×2台	軸流ファン×2台
	呼称出力	kW 1.5×2台	kW 1.5×2台
配管径	機外静圧	Pa 80	Pa 80
	液配管 <注3, 6>	mm φ25.4S	mm φ25.4S
	ガス配管 <注3>	mm φ50.8S	mm φ50.8S
	ホットガス出口配管 <注3, 6>	mm φ25.4S	mm φ25.4S
ドレン配管	mm Rc2	mm Rc2	
除霜方式		ホットガスバイパス方式、電熱器	ホットガスバイパス方式、電熱器
騒音 <注5>	dB(A)	73/78	81/86
膨張弁キット	形式×台数	EK-30A×1台	EK-30A×1台
配管径	入口配管 <注3, 6>	mm φ22.2S	mm φ22.2S
	液出口配管 <注3, 6>	mm φ25.4S	mm φ25.4S
	ホットガス出口配管 <注3, 6>	mm φ25.4S	mm φ25.4S
内蔵品		圧力計<高圧>、ドライヤ、サイトグラス、アキュムレータ、オイルフィルタ、サクションストレーナ	
吸込フード	形名	NF-40A-HG	-
吸込ダンパ	形名	-	ND-40SA
コントローラ	形名	RBS-N30GRA-HQ	RBS-N30GRA-HQ

- 注1. 測定条件は次の通りです。
 外気温度: 32°C、庫内温度: -25°C、クーラ出口過熱度: 4K、冷媒配管長さ: 5m、無霜状態、冷却運転
- 注2. 延長配管が50mを超える場合は、10m当たり0.4Lの油を追加してください。
- 注3. 配管寸法欄 記号F: フレア接続、記号S: ロウ付接続を示します。
- 注4. コンデンシングユニットの騒音値の測定条件は次のとおりです。
 周囲温度: 32°C、蒸発温度: -40°C、インバータ圧縮機運転周波数: 85Hz、ファンコントロール設定: 目標凝縮温度=外気温度+12°C
 測定場所: 無響音室相当でユニット前面より距離1m、高さ1m
- 注5. ユニットクーラの騒音値の測定条件は次のとおりです。
 地上1.0m、ユニットから1.0m、吸込面
- 注6. 液配管、ホットガス配管には断熱材 (20mm以上) を施してください。
- 注7. 食品保管用途に使用する場合は、食品の安全・衛生を確保する手段を講じて下さい。使用方法・霜取周期などの設定に不備があった場合、食品の安全・衛生上支障が生じるおそれがあります。
 現地の使用環境が一時的に運転範囲外になる等により異物飛散が発生した場合、直接保管物に異物が付着する可能性があります。
- 注8. ユニットクーラ設置時には必ず前置を設置し、冷却及び除湿された空気をユニットクーラが吸込む環境で使用してください。
 上記を守らない場合、温度の嵩滞により除霜不良やユニットクーラの損傷等に至ることがあります。
- 注9. 製品仕様は改良などのため、予告なしに変更する場合があります。

仕様表

外形図

据付関係資料

機種早見表

電気配線図

別売部品・他社推奨品

仕様一式

仕様一式

コントローラ

仕様表

AFSV 形

R410A 二段スクリークローリングユニット
R410A スクロールクローリングユニット

■ コントローラ (R410A 二段スクリークローリングユニット)

項目	形名	RBS-N40/60GRB-HQ
据付条件	°C	屋内設置 周囲温度 -10 ~ +40 (但し、凍結・結露なきこと)
電源		単相 200V 50Hz/60Hz
外装色	接触器ボックス 電子リモコン	マンセル 5Y 8/1 マンセル 4.48Y 7.92/0.66
霜取方式		ホットガスデフロスト方式
冷蔵庫内使用温度範囲	°C	F 級: -40 ~ -20、C 級: -20 ~ +10 (注1) (注6)
表示灯	接触器ボックスパネル 基板 LED	ダンパ閉 運転状態
スイッチ	接触器ボックス 電子リモコン	送風機運転モード切替・送風機周波数切替・ダンパ開閉切替 運転 / 停止・緊急停止・手動霜取・霜取りセット・温度シフト・操作ロック
送風機駆動方式 (注2)		インバータまたは商用電源
温度制御器	庫内温度制御方式 庫内温度設定範囲	電子式 F 級: -40 ~ -20、C 級: -20 ~ +10 (注1) (注6)
霜取用タイマ		電子式 周期 1 ~ 99 時間 (0.5 時間毎設定、運転積算時間) 時刻 (1 日最大 12 回まで)
保護装置		過電流リレー
外形寸法 (低温用リモコン)	高さ mm 幅 mm 奥行 mm	120 130 28
外形寸法 (接触器ボックス)	高さ mm 幅 mm 奥行 mm	796 290 138
製品質量 (注3)	kg	16
外形寸法 (主液膨張弁キット)	高さ mm 幅 mm 奥行 mm	389 625 301
製品質量 (注4)	kg	11

- 注1. 庫内温度設定範囲の上限値・下限値は、-40~+10°Cの間の任意の値に変更可能です。
 注2. ユニットクーラ送風機をインバータ駆動方式する場合、別売品のインバータキットの使用を推奨します。
 注3. 電子リモコンと接触器ボックスの合計の値です。
 注4. 主液膨張弁キットの値です。
 注5. 製品仕様は改良などのため、予告なしに変更する場合があります。
 注6. 組合せユニットクーラがUCR-N20,25BGA(-BBN)の場合、使用温度範囲下限は-35°Cです。
 注7. AFSV形クローリングユニット専用コントローラです。
 単品販売しておりません。

■ コントローラ (R410A スクロールクローリングユニット)

項目	形名	RBS-N30GRA-HQ
据付条件	°C	屋内設置 周囲温度 -10 ~ +40 (但し、凍結・結露なきこと)
電源		単相 200V 50Hz/60Hz
外装色	接触器ボックス 電子リモコン	マンセル 5Y 8/1 マンセル 4.48Y 7.92/0.66
霜取方式		ホットガスデフロスト方式
冷蔵庫内使用温度範囲	°C	-40 ~ +10 <注1>
表示灯	接触器ボックスパネル 基板 LED	ダンパ閉 運転状態
スイッチ	接触器ボックス 電子リモコン	ダンパ開閉切替 運転 / 停止・緊急停止・手動霜取・霜取りセット・温度シフト・操作ロック
送風機駆動方式		商用電源
温度制御器	庫内温度制御方式 庫内温度設定範囲	電子式 -40 ~ +10 <注1>
霜取用タイマ		電子式 周期 0.5 ~ 99 時間 (0.5 時間毎設定、運転積算時間) 時刻 (1 日最大 12 回まで)
保護装置		過電流リレー
外形寸法 (低温用リモコン)	高さ mm 幅 mm 奥行 mm	120 130 28
外形寸法 (接触器ボックス)	高さ mm 幅 mm 奥行 mm	390 796 138
製品質量 (注3)	kg	14.3

- 注1. 庫内温度設定範囲の上限値・下限値は、-40~+10°Cの間の任意の値に変更可能です。
 注2. 電子リモコンと接触器ボックスの合計の値です。
 注3. 製品仕様は改良などのため、予告なしに変更する場合があります。

仕様表

外形図

据付関係資料

機種早見表

電気配線図

別売部品・他社推奨品

仕様一式

仕様一式

コントローラ

■能力表

● AFSV-SN・FGH (-D) (-BS・-BSG)

<標準>

[単位:冷却能力(kW)、消費電力(kW)]

形名	AFSV-SN40FGH(-D) (-BS・-BSG)						AFSV-SN50FGH(-D) (-BS・-BSG)						AFSV-SN60FGH(-D) (-BS・-BSG)					
	外気温度(°C)																	
	25		32		35		25		32		35		25		32		35	
	冷却能力	消費電力	冷却能力	消費電力	冷却能力	消費電力	冷却能力	消費電力	冷却能力	消費電力	冷却能力	消費電力	冷却能力	消費電力	冷却能力	消費電力	冷却能力	消費電力
	50Hz/60Hz																	
-20	38.1/39.1	32.4/33.8	35.9/36.7	35.8/37.0	33.9/34.5	37.1/38.3	42.8/42.5	37.0/38.6	40.2/39.6	41.0/42.6	37.9/37.3	42.4/44.0	49.9/50.2	43.4/45.2	48.2/48.5	49.5/51.9	45.3/45.3	51.2/53.0
-25	34.5/35.3	31.9/33.2	32.5/32.8	35.5/37.1	30.6/31.1	36.9/38.1	39.0/38.6	37.3/38.9	37.4/36.2	41.6/42.8	34.6/33.9	42.9/44.5	45.3/45.4	43.2/45.0	44.1/43.9	48.3/50.1	41.0/40.8	50.8/52.6
-30	30.8/31.5	31.3/32.6	28.9/29.4	35.2/36.4	27.4/27.7	36.6/37.8	35.3/34.7	37.7/39.3	33.8/33.0	41.9/43.5	31.3/30.5	43.6/45.1	40.8/40.7	43.0/44.8	38.9/38.8	48.1/50.0	36.6/36.3	50.3/52.2
-35	27.2/27.7	30.6/31.9	25.4/25.7	34.7/35.9	24.1/24.2	36.2/37.4	31.5/30.9	38.1/39.7	30.6/29.7	42.5/44.0	28.0/27.1	44.4/45.9	36.2/35.9	42.8/44.6	34.3/34.0	47.7/49.6	32.3/31.8	49.7/51.6
-40	23.6/23.8	29.7/31.1	21.9/22.0	34.1/35.4	20.9/20.8	35.8/37.0	27.8/27.0	38.7/40.3	27.4/26.4	43.2/44.7	24.6/23.6	45.4/46.9	31.6/31.2	42.5/44.3	29.7/29.2	46.4/48.5	27.9/27.3	49.0/50.9

<低風量 (インバータ制御により35Hz)>

形名	AFSV-SN40FGH(-D) (-BS・-BSG)						AFSV-SN50FGH(-D) (-BS・-BSG)						AFSV-SN60FGH(-D) (-BS・-BSG)					
	外気温度(°C)																	
	25		32		35		25		32		35		25		32		35	
	冷却能力	消費電力	冷却能力	消費電力	冷却能力	消費電力	冷却能力	消費電力	冷却能力	消費電力	冷却能力	消費電力	冷却能力	消費電力	冷却能力	消費電力	冷却能力	消費電力
	50Hz/60Hz																	
-20	38.2	30.9	36.1	34.4	34.2	35.7	44.3	34.7	41.9	38.8	39.6	40.2	51.1	41.0	49.4	46.8	46.6	48.8
-25	34.7	30.4	33.2	34.1	31.1	35.4	40.6	35.0	38.4	39.0	36.3	40.7	46.6	40.9	45.5	46.6	42.4	48.4
-30	31.2	29.7	29.3	33.7	27.9	35.1	36.9	35.4	35.6	39.7	33.1	41.4	42.2	40.7	40.4	45.6	38.2	47.9
-35	27.7	29.0	25.9	33.2	24.8	34.8	33.2	35.9	32.4	40.3	29.8	42.2	37.7	40.5	35.8	45.3	33.9	47.3
-40	24.2	28.1	22.5	32.6	21.6	34.3	29.6	36.5	29.2	41.0	26.5	43.3	33.2	40.2	31.3	43.8	29.6	46.6

注1. 能力表の条件は次の通りです。
 ・消費電力=圧縮機入力+クーラファン入力+凝縮器ファン入力
 ・冷却能力は、冷却能力から送風機庫内負荷を差し引いた値です。
 ・冷却器出口過熱度 4K
 ・冷却器の着霜に伴う能力低下は差し引いていません。
 ・低圧側の冷媒配管長による圧損は考慮していません。
 注2. 使用条件 (庫内温度、外気温度) によっては、最大周波数で運転できない領域があります。
 注3. 製品仕様の改良などのため、性能は予告なく変更することがあります。

● AFSV-SN・FGH-PD (-BS・-BSG)

<標準>

[単位:冷却能力(kW)、消費電力(kW)]

形名	AFSV-SN40FGH-PD(-BS・-BSG)						AFSV-SN50FGH-PD(-BS・-BSG)						AFSV-SN60FGH-PD(-BS・-BSG)					
	外気温度(°C)																	
	25		32		35		25		32		35		25		32		35	
	冷却能力	消費電力	冷却能力	消費電力	冷却能力	消費電力	冷却能力	消費電力	冷却能力	消費電力	冷却能力	消費電力	冷却能力	消費電力	冷却能力	消費電力	冷却能力	消費電力
	50Hz/60Hz																	
-20	37.3/37.0	34.2/36.1	35.0/34.6	37.5/39.3	32.9/32.4	38.8/40.6	42.5/42.2	37.0/38.6	39.9/39.4	41.1/42.6	37.7/37.1	42.4/44.0	49.5/49.8	43.4/45.1	47.8/48.1	49.3/51.8	44.9/45.0	51.1/53.0
-25	33.6/33.2	33.6/35.5	31.5/31.0	37.2/39.0	29.6/29.0	38.6/40.4	38.8/38.3	37.3/38.9	36.8/36.1	41.5/43.0	34.4/33.7	43.0/44.5	44.9/45.1	43.2/45.0	43.2/43.3	48.4/50.5	40.6/40.5	50.7/52.6
-30	29.9/29.4	33.0/35.0	27.9/27.3	36.8/38.7	26.3/25.5	38.3/40.1	35.0/34.5	37.7/39.3	33.6/32.8	41.9/43.5	31.1/30.3	43.6/45.1	40.4/40.4	43.0/44.8	38.6/38.5	48.0/49.9	36.3/36.0	50.3/52.1
-35	26.3/25.6	32.3/34.3	24.4/23.6	36.4/38.2	23.0/22.1	37.9/39.7	31.3/30.7	38.2/39.7	30.4/29.6	42.5/44.1	27.8/26.9	44.4/45.9	35.9/35.7	42.8/44.6	34.0/33.7	47.7/49.6	32.0/31.6	49.7/51.6
-40	22.6/21.8	31.5/33.4	20.8/19.9	35.8/37.7	19.8/18.7	37.5/39.3	27.6/26.8	38.7/40.3	27.2/26.3	43.3/44.8	24.5/23.5	45.5/46.9	31.4/31.0	42.5/44.3	29.5/29.0	46.3/48.5	27.7/27.1	49.0/50.9

<低風量 (インバータ制御により35Hz)>

形名	AFSV-SN40FGH-PD(-BS・-BSG)						AFSV-SN50FGH-PD(-BS・-BSG)						AFSV-SN60FGH-PD(-BS・-BSG)					
	外気温度(°C)																	
	25		32		35		25		32		35		25		32		35	
	冷却能力	消費電力	冷却能力	消費電力	冷却能力	消費電力	冷却能力	消費電力	冷却能力	消費電力	冷却能力	消費電力	冷却能力	消費電力	冷却能力	消費電力	冷却能力	消費電力
	50Hz/60Hz																	
-20	37.6	31.6	35.5	35.0	33.6	36.4	43.7	34.8	41.4	38.8	39.1	40.2	50.3	41.0	48.6	46.6	45.9	48.7
-25	34.1	31.0	32.1	34.8	30.5	36.1	40.1	35.1	38.2	39.3	35.9	40.8	45.9	40.8	44.2	45.9	41.8	48.3
-30	30.6	30.4	28.8	34.3	27.4	35.8	36.4	35.5	35.2	39.7	32.7	41.5	41.5	40.7	39.7	45.5	37.6	47.8
-35	27.1	29.7	25.4	33.9	24.2	35.5	32.8	36.0	32.0	40.3	29.5	42.3	37.1	40.4	35.3	45.2	33.4	47.2
-40	23.7	28.8	22.0	33.3	21.1	35.0	29.2	36.6	28.9	41.1	26.2	43.4	32.7	40.1	30.8	43.6	29.2	46.5

注1. 能力表の条件は次の通りです。
 ・消費電力=圧縮機入力+クーラファン入力+凝縮器ファン入力
 ・冷却能力は、冷却能力から送風機庫内負荷を差し引いた値です。
 ・ユニットクーラ出口過熱度 4K
 ・ユニットクーラの着霜に伴う能力低下は差し引いていません。
 ・低圧側の冷媒配管長による圧損は考慮していません。
 注2. 使用条件 (庫内温度、外気温度) によっては、最大周波数で運転できない領域があります。
 注3. 製品仕様の改良などのため、性能は予告なく変更することがあります。

仕様表

外形図

据付関係資料

機種早見表

電気配線図

別売部品・他社推奨品

仕様一式

仕様一式

コントローラ

仕様表

AFSV形

R410A 二段スクリークローリングユニット
R410A スクロールクローリングユニット

● AFSV-SN・FGH-S1-D (-BS・-BSG)

<標準>

[単位:冷却能力(kW)、消費電力(kW)]

庫内温度(°C)	AFSV-SN50FGH-S1-D(-BS・-BSG)						AFSV-SN60FGH-S1-D(-BS・-BSG)					
	外気温度(°C)											
	25		32		35		25		32		35	
	冷却能力	消費電力	冷却能力	消費電力	冷却能力	消費電力	冷却能力	消費電力	冷却能力	消費電力	冷却能力	消費電力
	50Hz/60Hz						50Hz/60Hz					
-20	44.2/43.7	36.9/38.5	41.3/40.5	40.9/42.5	39.0/38.2	42.2/43.8	51.9/52.0	43.4/45.2	50.2/50.2	50.2/52.7	47.0/46.8	51.3/53.2
-25	40.3/39.7	37.2/38.8	38.0/37.2	41.3/42.9	35.6/34.7	42.8/44.3	47.2/47.0	43.3/45.1	45.4/45.2	48.9/51.0	42.5/42.2	50.9/52.8
-30	36.4/35.7	37.5/39.2	34.7/33.8	41.8/43.3	32.2/31.2	43.4/44.9	42.4/42.1	43.1/44.9	40.5/40.2	48.3/50.2	38.0/37.5	50.5/52.3
-35	32.6/31.7	38.0/39.6	31.4/30.4	42.3/43.9	28.8/27.7	44.2/45.7	37.7/37.2	42.9/44.7	35.7/35.2	47.9/49.7	33.5/32.9	49.9/51.7
-40	28.7/27.8	38.6/40.1	28.2/27.1	43.0/44.6	25.4/24.2	45.2/46.7	32.9/32.3	42.6/44.4	30.9/30.2	46.8/48.8	29.0/28.2	49.2/51.1

<低風量(インバータ制御により35Hz)>

庫内温度(°C)	AFSV-SN50FGH-S1-D(-BS・-BSG)						AFSV-SN60FGH-S1-D(-BS・-BSG)					
	外気温度(°C)											
	25		32		35		25		32		35	
	冷却能力	消費電力	冷却能力	消費電力	冷却能力	消費電力	冷却能力	消費電力	冷却能力	消費電力	冷却能力	消費電力
-20	45.5	34.6	42.8	38.7	40.5	40.0	52.8	41.1	51.1	47.4	48.1	48.9
-25	41.7	35.0	39.6	39.1	37.2	40.6	48.2	40.9	46.4	46.3	43.7	48.5
-30	37.9	35.3	36.4	39.5	33.9	41.2	43.6	40.7	41.7	45.8	39.3	48.0
-35	34.1	35.8	33.1	40.1	30.5	42.0	38.9	40.5	37.0	45.5	34.9	47.5
-40	30.4	36.3	29.9	40.8	27.2	43.0	34.3	40.2	32.3	44.2	30.6	46.7

- 注1. 能力表の条件は次の通りです。
 ・消費電力=圧縮機入力+クーラファン入力+凝縮器ファン入力
 ・冷却能力は、冷却能力から送風機庫内負荷を差し引いた値です。
 ・ユニットクーラ出口過熱度 4K
 ・ユニットクーラの着霜に伴う能力低下は差し引いていません。
 ・低圧側の冷媒配管長による圧損は考慮していません。
- 注2. 使用条件(庫内温度、外気温度)によっては、最大周波数で運転できない領域があります。
- 注3. 製品仕様の改良などのため、性能は予告なく変更することがあります。

● AFSV-SN・BGH-S2 (B) (-BS・-BSG)

[単位:冷却能力(kW)、消費電力(kW)]

庫内温度(°C)	AFSV-SN40BGH-S2(B) (-BS・-BSG)						AFSV-SN50BGH-S2(B) (-BS・-BSG)						AFSV-SN60BGH-S2(B) (-BS・-BSG)					
	外気温度(°C)																	
	25		32		35		25		32		35		25		32		35	
	冷却能力	消費電力	冷却能力	消費電力	冷却能力	消費電力	冷却能力	消費電力	冷却能力	消費電力	冷却能力	消費電力	冷却能力	消費電力	冷却能力	消費電力	冷却能力	消費電力
	50Hz/60Hz						50Hz/60Hz						50Hz/60Hz					
-20	38.2/36.9	34.5/36.3	35.8/34.5	37.8/39.6	33.6/32.2	39.1/40.8	44.2/42.8	37.1/38.8	41.3/39.8	41.1/42.8	39.1/37.6	42.4/44.1	52.0/50.7	43.7/45.4	50.3/49.0	50.7/52.5	47.1/45.8	51.6/53.3
-25	34.4/33.1	34.0/35.8	32.2/30.8	37.5/39.3	30.2/28.8	38.8/40.6	40.4/38.9	37.4/39.1	38.0/36.5	41.5/43.2	35.7/34.1	42.9/44.6	47.3/45.9	43.5/45.2	45.5/44.2	49.6/51.4	42.6/41.3	51.2/52.9
-30	30.7/29.3	33.4/35.2	28.6/27.1	37.1/38.9	26.9/25.4	38.6/40.3	36.5/35.0	37.7/39.4	34.8/33.2	41.9/43.6	32.2/30.7	43.5/45.2	42.5/41.2	43.3/45.1	40.7/39.3	48.7/50.5	38.2/36.7	50.7/52.5
-35	26.9/25.4	32.7/34.5	24.9/23.5	36.7/38.5	23.5/22.0	38.2/40.0	32.7/31.2	38.2/39.9	31.5/29.9	42.5/44.2	28.8/27.3	44.3/46.0	37.8/36.4	43.1/44.9	35.9/34.5	47.9/49.7	33.7/32.2	50.2/51.9

- 注1. 能力表の条件は次の通りです。
 ・消費電力=圧縮機入力+クーラファン入力+凝縮器ファン入力
 ・冷却能力は、冷却能力から送風機庫内負荷を差し引いた値です。
 ・冷却器出口過熱度 4K
 ・冷却器の着霜に伴う能力低下は差し引いていません。
 ・低圧側の冷媒配管長による圧損は考慮していません。
- 注2. 使用条件(庫内温度、外気温度)によっては、最大周波数で運転できない領域があります。
- 注3. 製品仕様の改良などのため、性能は予告なく変更することがあります。

● AFSV-EN28FGA (-D) (-BS・-BSG)

[単位:冷却能力(kW)、消費電力(kW)]

庫内温度(°C)	外気温度(°C)					
	25		32		35	
	冷却能力	消費電力	冷却能力	消費電力	冷却能力	消費電力
	50Hz/60Hz					
-20	30.3 / 31.3	21.9 / 23.6	28.8 / 29.7	25.1 / 26.8	28.1 / 28.9	26.4 / 28.2
-25	26.4 / 27.1	21.1 / 22.6	25.1 / 25.7	24.1 / 25.7	24.5 / 25.0	25.4 / 27.1
-30	22.9 / 23.4	20.3 / 21.8	21.7 / 22.1	23.4 / 24.8	21.2 / 21.5	24.6 / 26.1
-35	19.8 / 20.1	19.7 / 21.0	18.8 / 19.0	22.6 / 24.0	18.4 / 18.5	23.9 / 25.3
-40	17.2 / 17.3	19.0 / 20.3	16.4 / 16.3	21.9 / 23.2	16.0 / 15.9	23.2 / 24.5

- 注1. 能力表の条件は次の通りです。
 ・消費電力=圧縮機入力+クーラファン入力+凝縮器ファン入力
 ・冷却能力は、ユニットクーラの送風機庫内負荷を差し引いていません。
 ・ユニットクーラ出口過熱度: 4K
 ・ユニットクーラの着霜に伴う能力低下は差し引いていません。
 ・冷媒配管長: 5m
 ・冷媒配管長による能力低下は、配管長 30m 当たり約 2% の冷却能力低下となります。
- 注2. 使用条件(庫内温度、外気温度)によっては、最大周波数で運転できない領域があります。
- 注3. 製品仕様の改良などのため、性能は予告なく変更することがあります。

● UCS-N60FGA + NF-60A (吸込フード装着)

(単位：mm)

1.ユニットの組合せ図

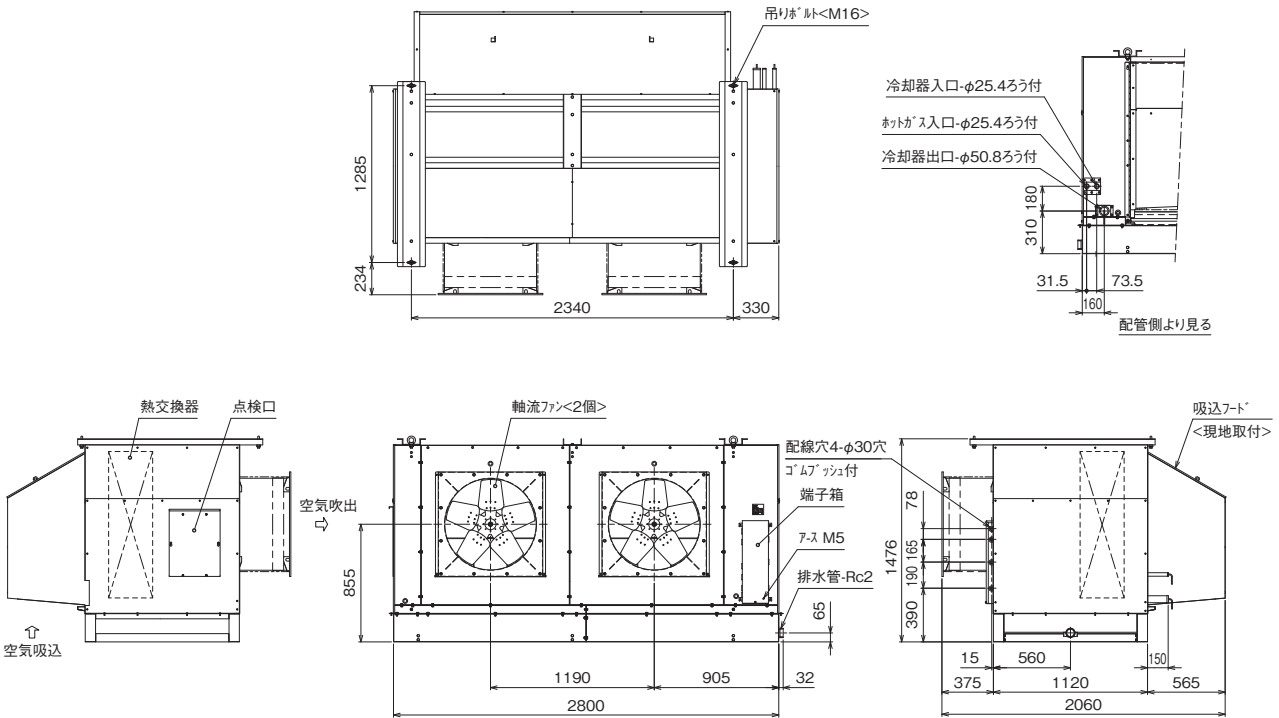

注.製品の仕様は改良のため、予告なく変更する場合があります。

2.ユニット周囲の必要空間

必要空間の基本

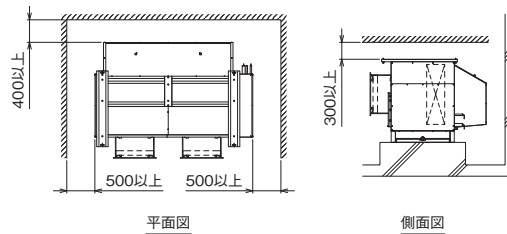

4.吸込フード取付要領

1. 吸込フード取付前に下図で示す※印部(5x12)8ヶ所を取外してください。取り外した部は廃却可。吸込みフード取付用部は付属の新しい部を使用してください。(締付は☆印13ヶ所)
2. 吸込フード取付後、ヒータ用防水コネクターを接続ください。(B詳細)

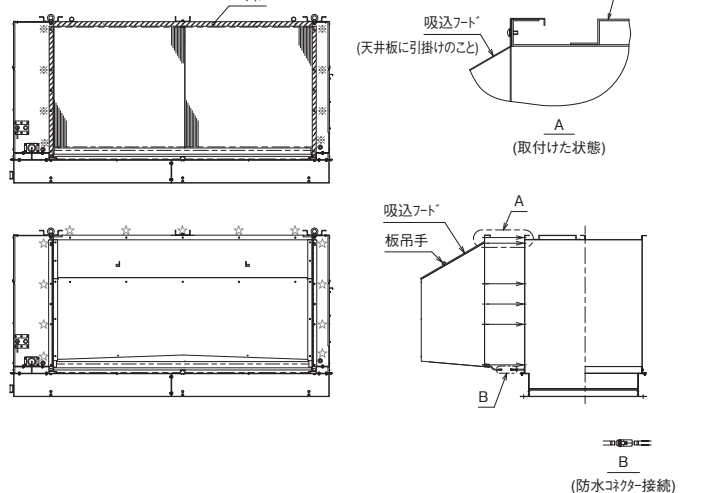

3.ドレン配管現地施工例

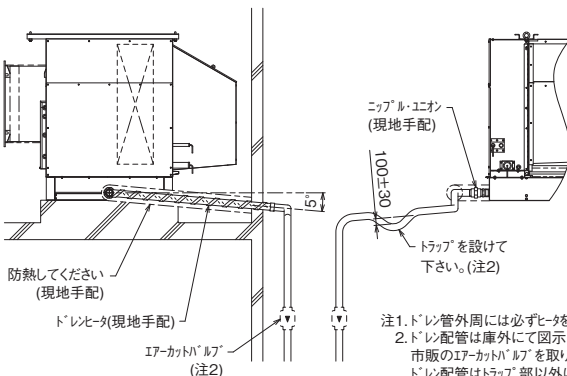

1. ドレン管外周には必ずヒータをユニットドレン管部より巻いてください。
2. ドレン配管は庫外にて図示のようにトラップを設けるか、もしくは市販の「アークカットバルブ」を取り付けてください。ドレン配管はトラップ部以外は水が溜まらないように注意してください。(必ず下り勾配となるようにしてください)
3. 庫内のドレン配管には必ず断熱を施してください。
4. ドレン管、ニップル・エコノ、ドレン管用断熱及びドレンヒータは現地に手配願います。
5. ドレンヒータは冷却運転中も通電としてください。
6. ヒータの容量の目安は10W/m程度です。但し、この容量は庫内温度、巻き方により多少異なることがあります。

注.製品の仕様は改良のため、予告なく変更する場合があります。

仕様表

外形図

据付関係資料

機種早見表

電気配線図

別売部品・他社推奨品

仕様一式

仕様一式

コントローラ

● UCS-N40FGA + ND-40SA, UCS-N40FGA-HG + ND-40SA (吸込ダンパ装着)

(単位: mm)

1.ユニットの組合せ図

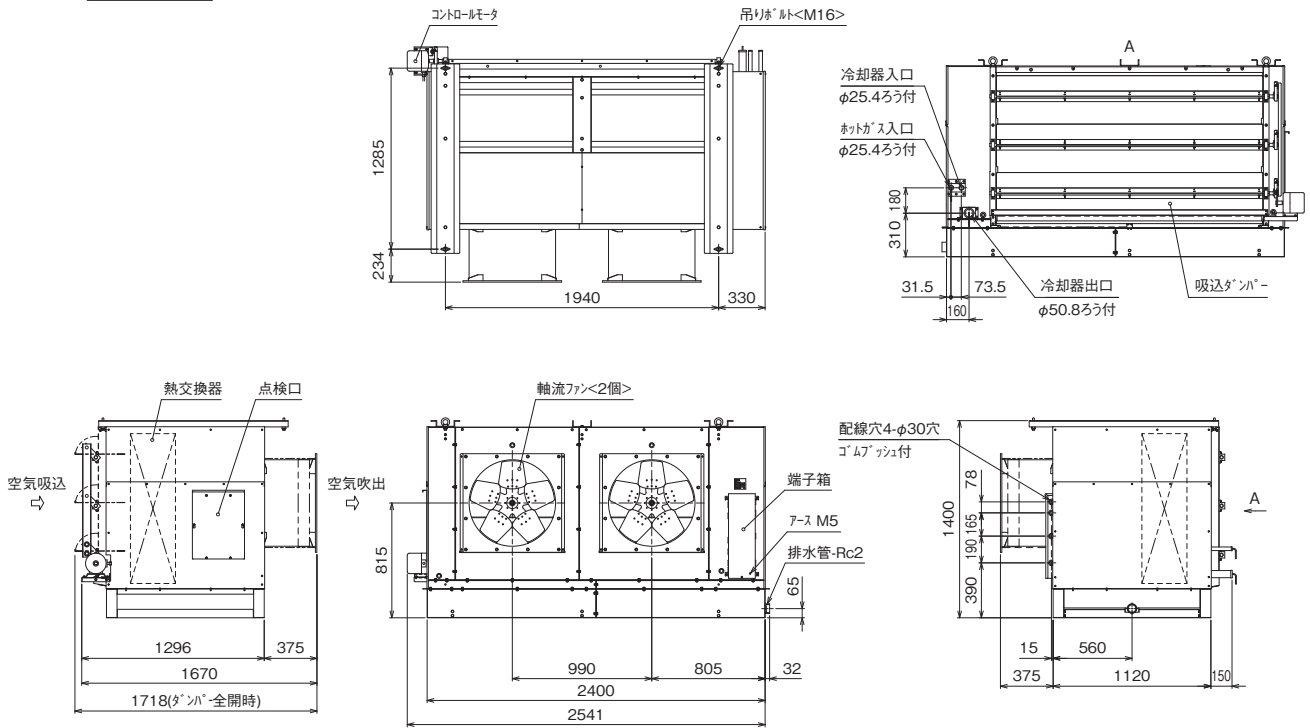

注.製品の仕様は改良のため、予告なく変更する場合があります。

2.ユニット周囲の必要空間
必要空間の基本

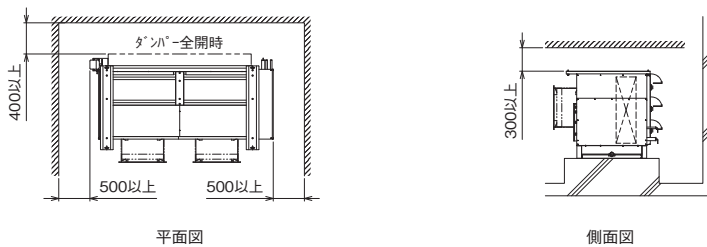

3.ドレン配管現地施工例

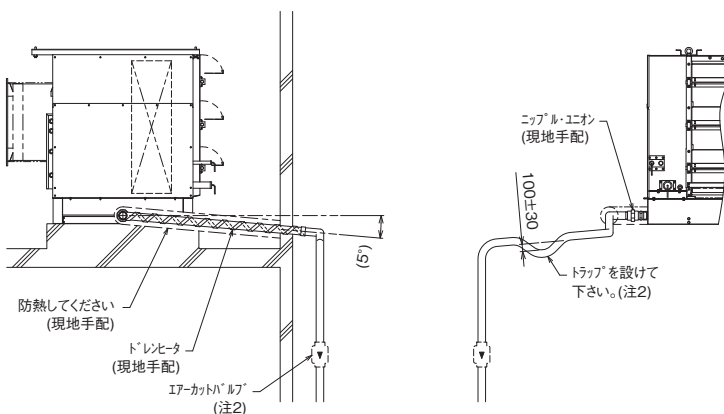

1. ドレン管外周には必ずヒータをユニットドレン管部より巻いてください。
2. ドレン配管は庫外にて図示のようにトラップを設けるか、もしくは市販のエアカットバルブを取り付けてください。ドレン配管はトラップ部以外は水が溜まらないように注意してください。(必ず下り勾配となるようにしてください)
3. 庫内のドレン配管には必ず断熱を施してください。
4. ドレン管、ニッパル、ユニオン、ドレン管用断熱及びドレンヒータは現地に手配願います。
5. ドレンヒータは冷却運転中も通電としてください。
6. ヒータの容量の目安は10W/m程度です。但し、この容量は庫内温度、巻き方により多少異なる場合があります。

注.製品の仕様は改良のため、予告なく変更する場合があります。

仕様表
セツト形

外形図
セツト形

据付関係資料
セツト形

機種早見表
セツト形

電気配線図
セツト形

別売部品・他社推奨品
セツト形

仕様一式
AFSV形

仕様一式
一体形

コントローラ

● UCS-N40FGA-10 + ND-60SA (広フィンピッチ仕様)

(単位: mm)

1. 据付ピッチ

本製品の据付ピッチは下図のとおりです。
なお、振動が据付部から伝搬し床・壁面から騒音や振動が発生する場合がありますので、必要に応じ十分な防振工事を行ってください。

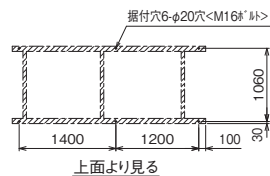

上面より見る

2. 軸流ファンダクト取付寸法(2ヵ所)

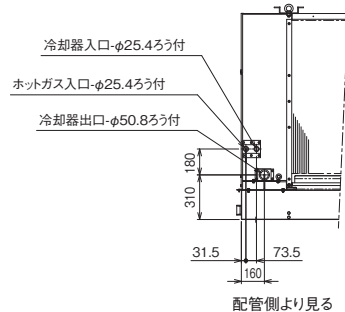
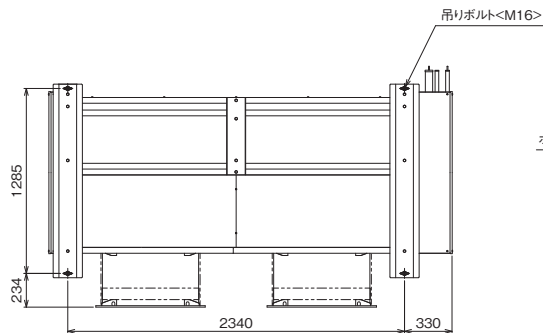
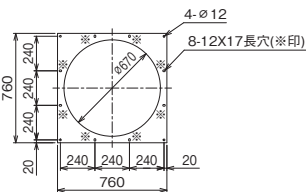

配管側より見る

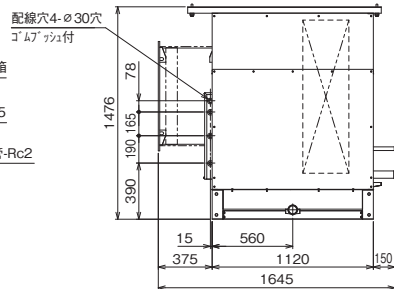
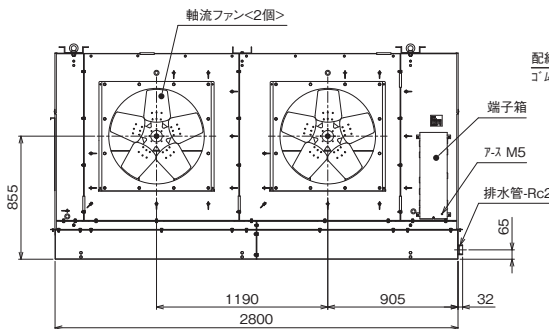
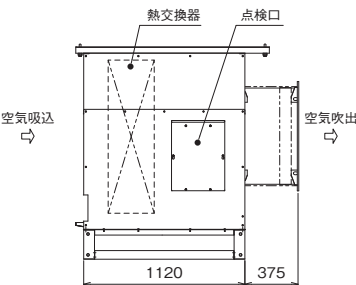

注. 製品の仕様は改良のため、予告なく変更する場合があります。

2. ユニット周囲の必要空間

必要空間の基本

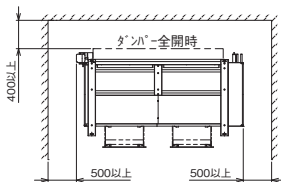

平面図

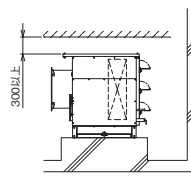

側面図

- 注1. ドレン管外周には必ずヒータをユニットドレン管部より巻いてください。
- 注2. ドレン配管は庫外にて図示のように「トラップ」を設けるか、もしくは市販の「ア-カットバルブ」を取り付けてください。ドレン配管は「トラップ」部以外は水が溜まらないように注意してください。(必ず下り勾配となるようにしてください)
- 注3. 庫内のドレン配管には必ず断熱を施してください。
- 注4. ドレン管、ニップル、ユニオン、ドレン管用断熱及びドレンヒータは現地にて手配願います。
- 注5. ドレンヒータは冷却運転中も通電としてください。
- 注6. ヒータの容量の目安は10W/m程度です。但し、この容量は庫内温度、巻き方により多少異なる場合があります。

3. ドレン配管現地施工例

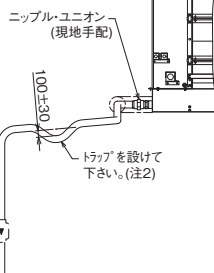
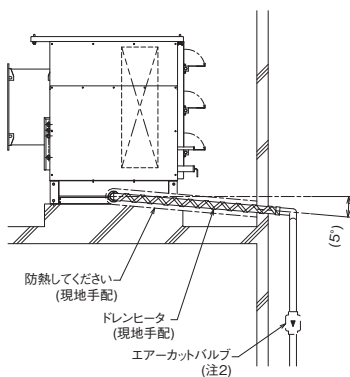

注. 製品の仕様は改良のため、予告なく変更する場合があります。

仕様表

外形図

据付関係資料

機種早見表

電気配線図

別売部品・他社推奨品

仕様一式

仕様一式

コントローラ

● UCS-N60FGA + ND-60SA (吸込ダンパ装着)

1. エットの組合せ図

(単位: mm)

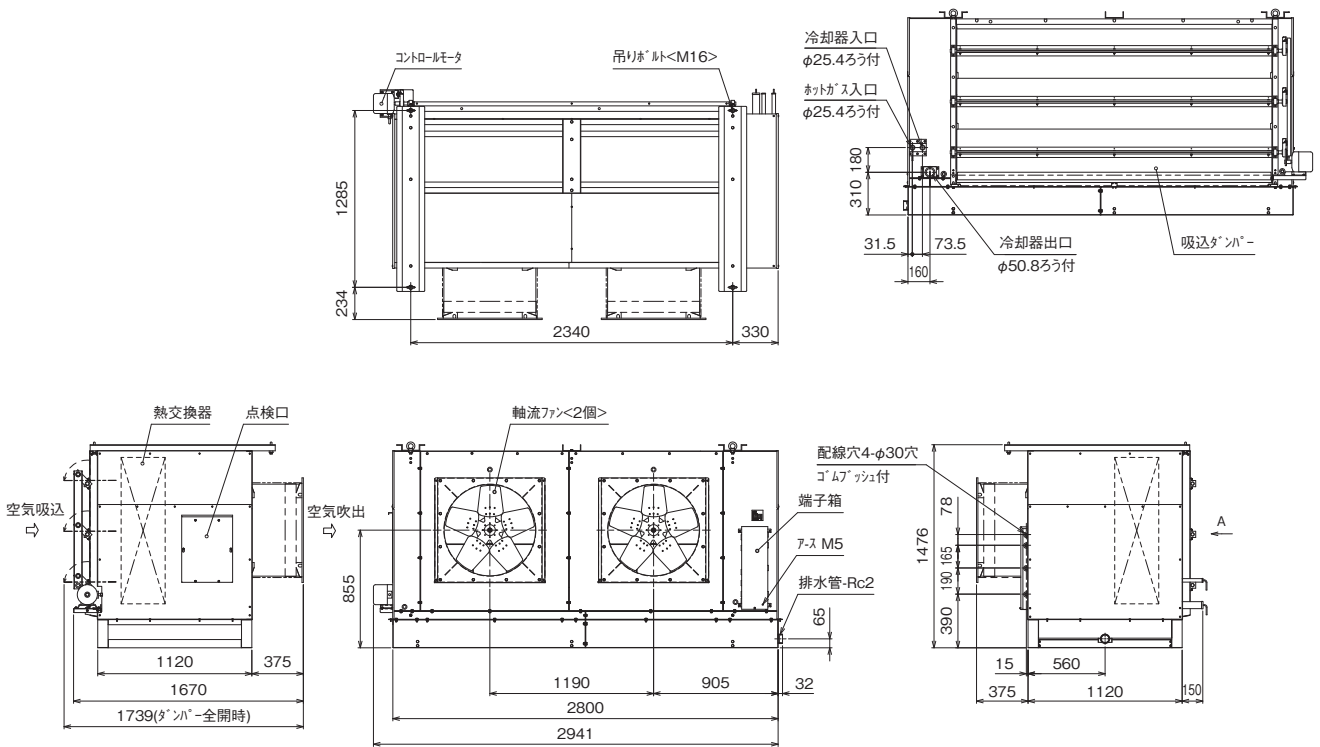

注. 製品の仕様は改良のため、予告なく変更する場合があります。

2. エット周囲の必要空間
必要空間の基本

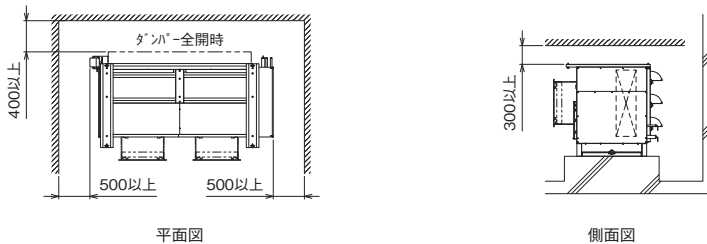

1. ドレン管外周には必ずヒータをエットドレン管部より巻いてください。
2. ドレン配管は庫外にて図示のようにトラップを設けるか、もしくは市販のエアカットバルブを取り付けてください。ドレン配管はトラップ部以外は水が溜まらないように注意してください。(必ず下り勾配となるようにしてください)
3. 庫内のドレン配管には必ず断熱を施してください。
4. ドレン管、ニップル、エオン、ドレン管用断熱及びドレンヒータは現地にて手配願います。
5. ドレンヒータは冷却運転中も通電としてください。
6. ヒータの容量の目安は10W/m程度です。但し、この容量は庫内温度、巻き方により多少異なることがあります。

3. ドレン配管現地施工例

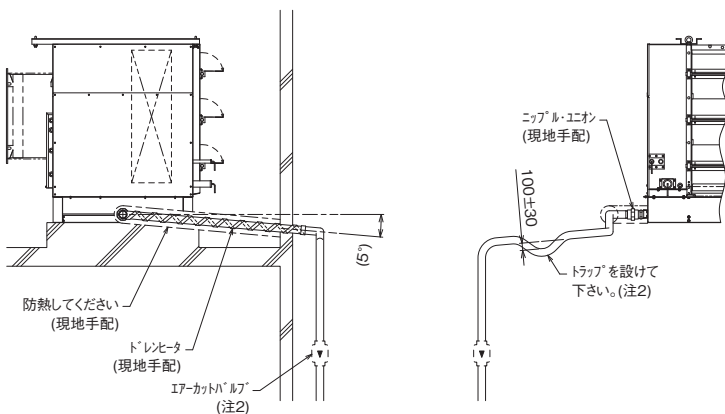

注. 製品の仕様は改良のため、予告なく変更する場合があります。

仕様表
セツト形

外形図
セツト形

据付関係資料
セツト形

機種早見表
セツト形

電気配線図
セツト形

別売部品・他社推奨品
セツト形

仕様一式
AFSV形

仕様一式
一体形

コントローラ

● UCS-N60FGA-10 + ND-80SA (広フィンピッチ仕様)

(単位: mm)

1. 据付ピッチ

本製品の据付ピッチは下図のとおりです。
なお、振動が据付部から伝搬し床・壁面から騒音や振動が発生する場合がありますので、必要に応じ十分な防振工事を行ってください。

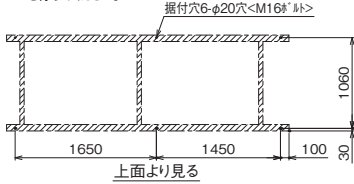

2. 軸流ファンダクト取付寸法(2カ所)

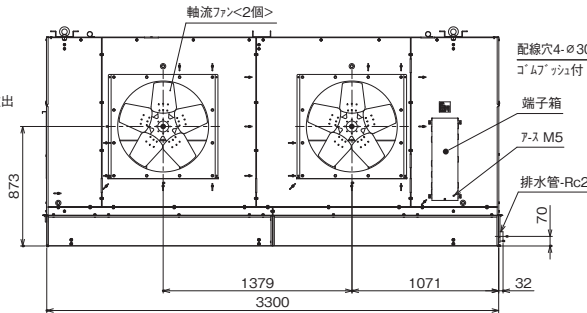
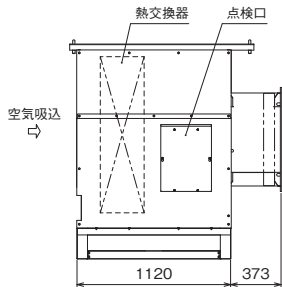
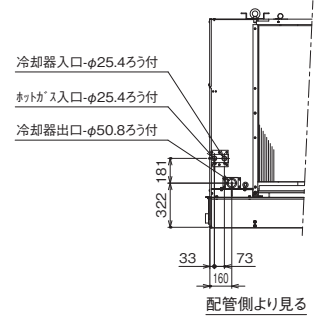
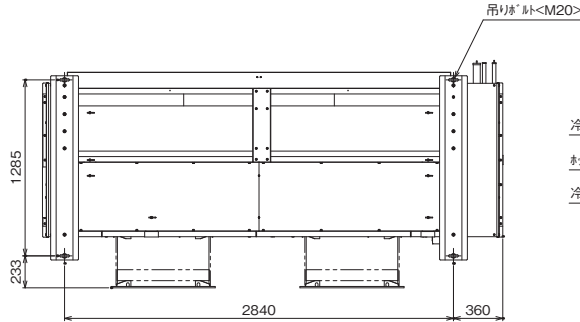
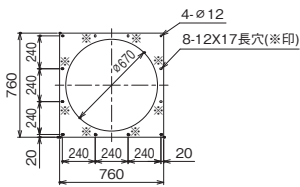

注. 製品の仕様は改良のため、予告なく変更する場合があります。

2. エント周囲の必要空間

必要空間の基本

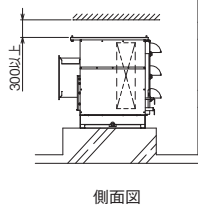
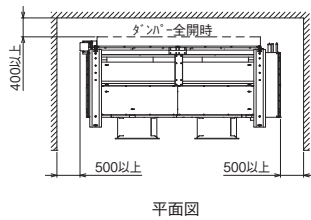

1. ドレン管外周には必ずヒータをエントドレン管部より巻いてください。
2. ドレン配管は庫外にて図示のようにトラップを設けるか、もしくは市販の「エアカットバルブ」を取り付けてください。
ドレン配管はトラップ部以外は水が溜まらないように注意してください。
(必ず下り勾配となるようにしてください)
3. 庫内のドレン配管には必ず断熱を施してください。
4. ドレン管、ニッパル、エオン、ドレン管用断熱及びドレンヒータは現地にて手配願います。
5. ドレンヒータは冷却運転中も通電としてください。
6. ヒータの容量の目安は10W/m程度です。
但し、この容量は庫内温度、巻き方により多少異なる場合があります。

平面図

側面図

3. ドレン配管現地施工例

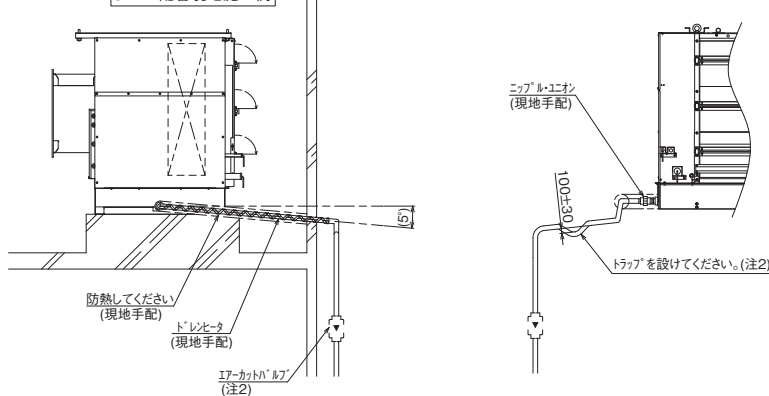

注. 製品の仕様は改良のため、予告なく変更する場合があります。

仕様表

外形図

据付関係資料

機種早見表

電気配線図

別売部品・他社推奨品

仕様一式

仕様一式

コントローラ

● UCS-N80FGA + ND-80SA (吸込ダンパ装着)

(単位: mm)

1.ユニットの組合せ図

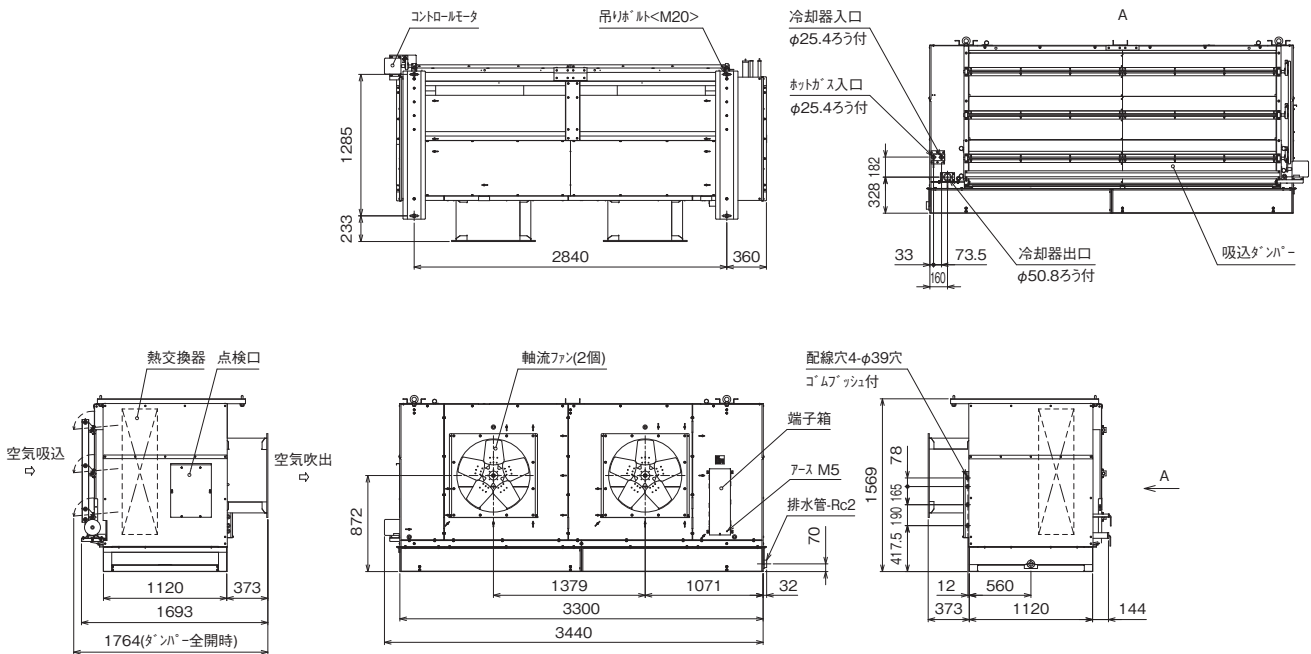

製品の仕様は改良のため、予告なく変更する場合があります。

2.ユニット周囲の必要空間

必要空間の基本

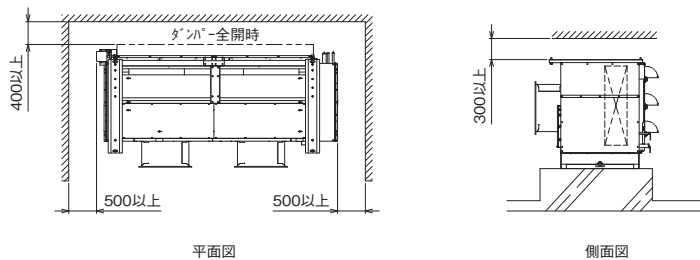

1. ドレン管外周には必ずヒータをユニットドレン管部より巻いてください。
2. ドレン配管は庫外にて図示のようにトラップを設けるか、もしくは市販のエアカットバルブを取り付けてください。ドレン配管はトラップ部以外は水が溜まらないように注意してください。(必ず下り勾配となるようにしてください)
3. 庫内のドレン配管には必ず断熱を施してください。
4. ドレン管、コナル、エオン、ドレン管用断熱及びドレンヒータは現地にて手配願います。
5. ドレンヒータは冷却運転中も通電としてください。
6. ヒータの容量の目安は10W/m程度です。但し、この容量は庫内温度、巻き方により多少異なる場合があります。

3.ドレン配管現地施工例

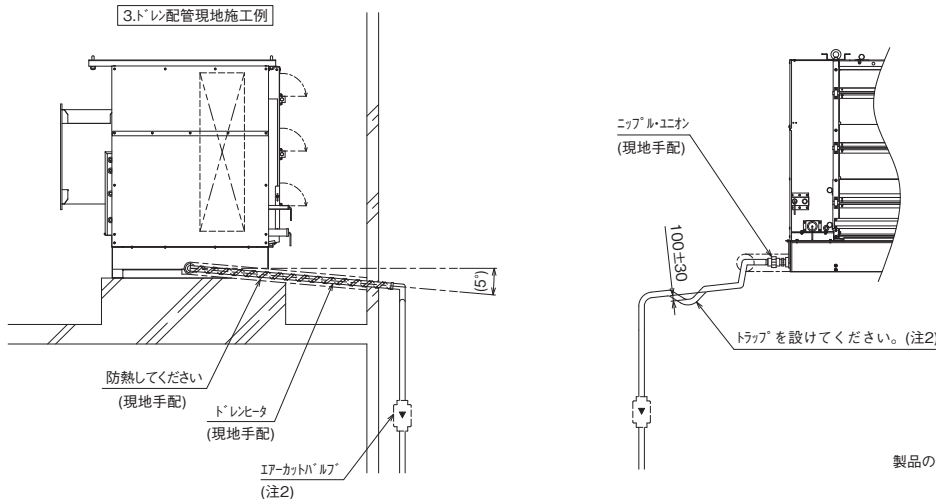

製品の仕様は改良のため、予告なく変更する場合があります。

仕様表

外形図

据付関係資料

機種早見表

電気配線図

別売部品・他社推奨品

仕様一式

仕様一式

コントローラ

(3) 天吊クーラ

● UCR-N20BGA (-BBN)

(単位：mm)

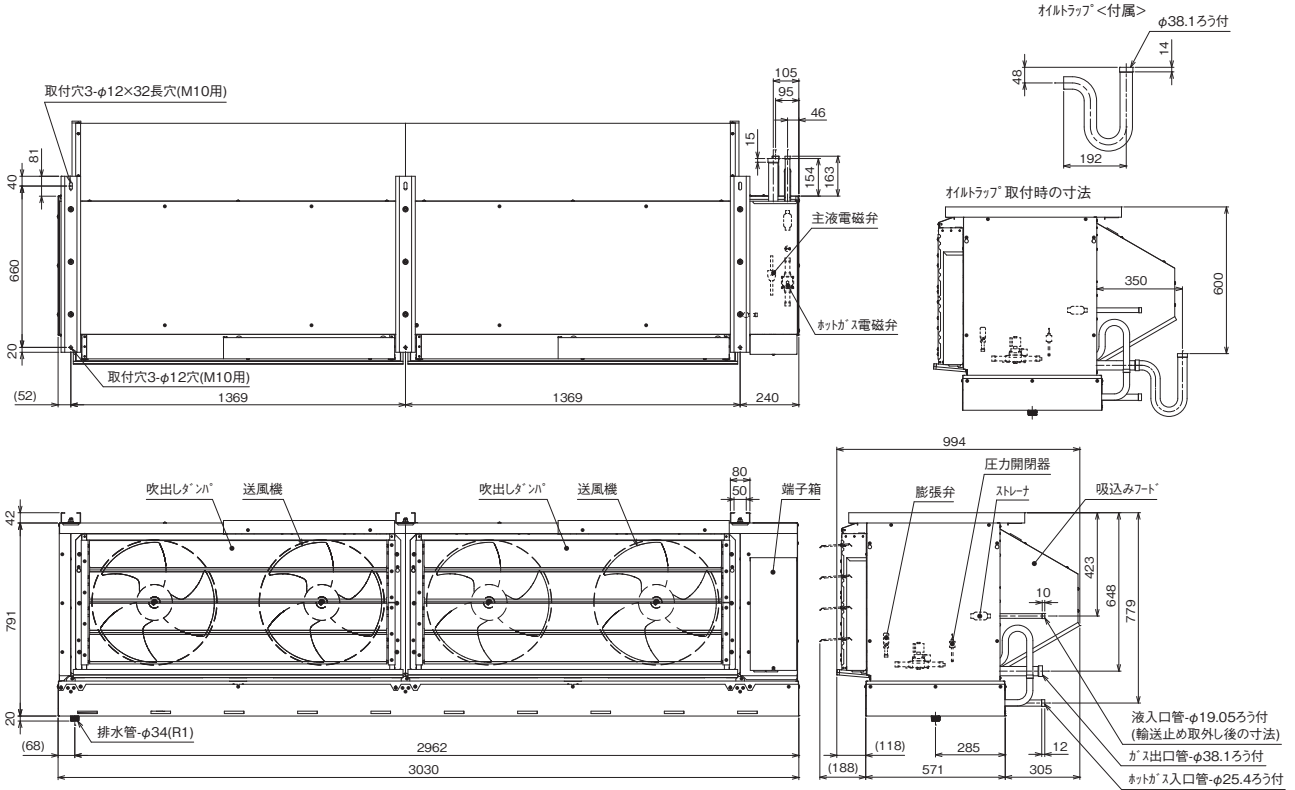

注.製品の仕様は改良のため、予告なく変更する場合があります。

● UCR-N25BGA (-BBN)

(単位：mm)

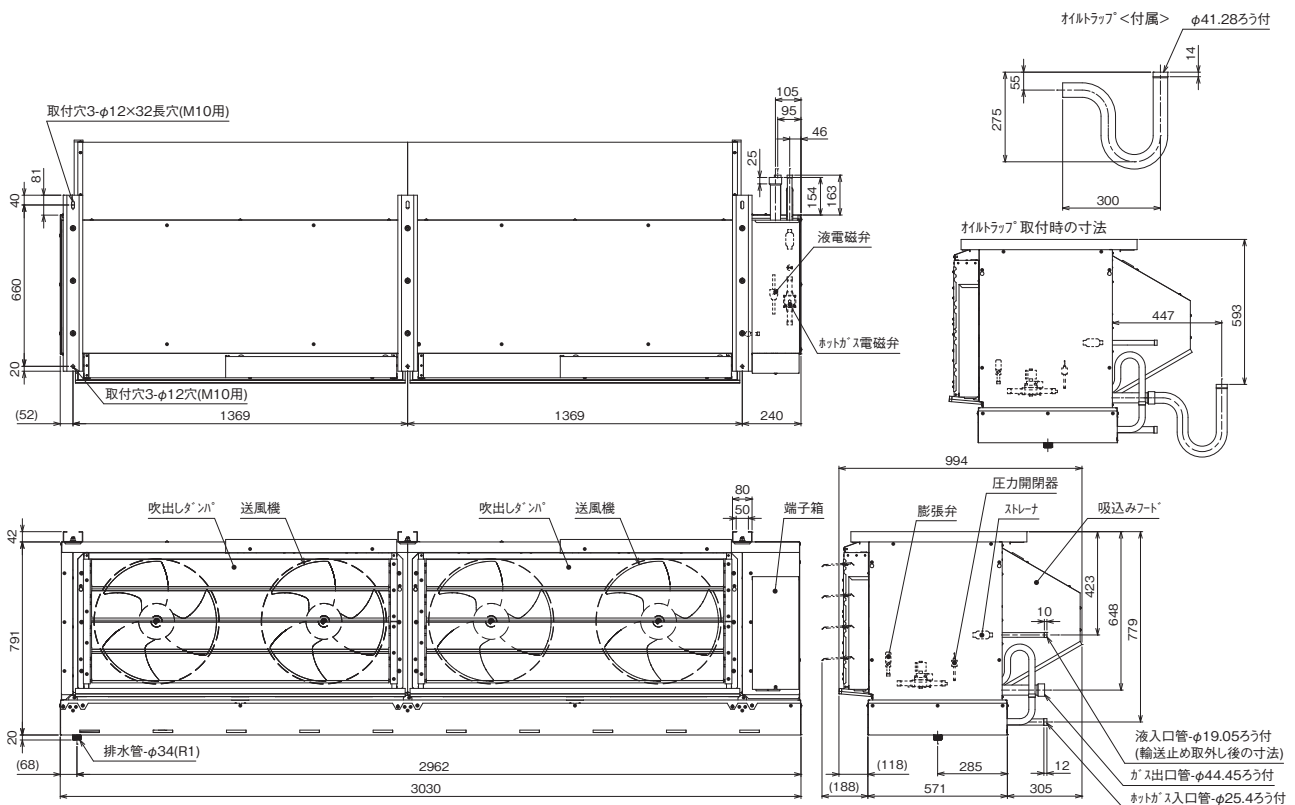

注.製品の仕様は改良のため、予告なく変更する場合があります。

仕様表

外形図

据付関係資料

機種早見表

電気配線図

別売部品・他社推奨品

仕様一式

仕様一式

コントローラ

(4) 膨張弁キット

● EK-60A

対象形名: AFSV-SN40FGH・SN50FGH・SN60FGH (-D) (-BS) (-BSG)

(単位: mm)

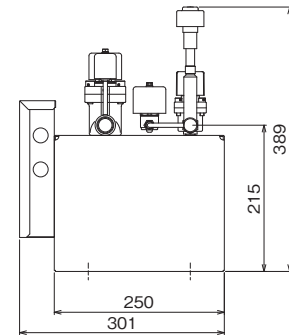
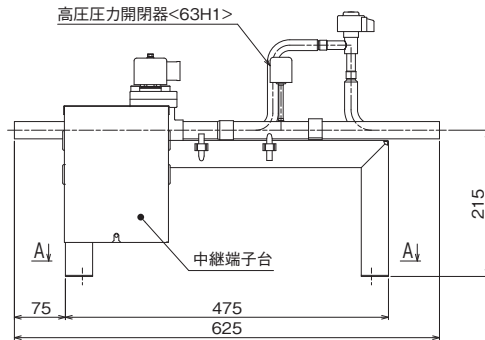
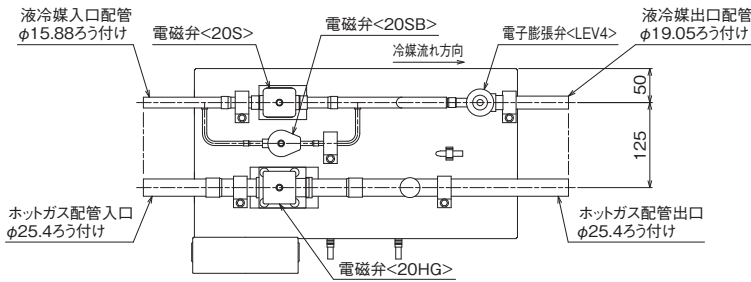

注1. 据付ビツブ
本製品の据付ビツブは下図のとおりです。
なお、必要に応じ十分な防振工事を行ってください。

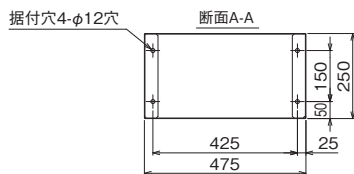

注. 製品の仕様は改良のため、予告なく変更する場合があります。

● EK-30A

対象形名: AFSV-EN28FGA (-D) (-BS) (-BSG)

(単位: mm)

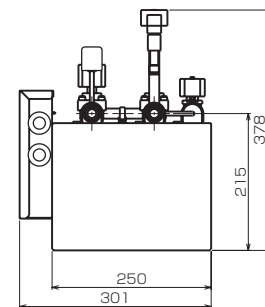
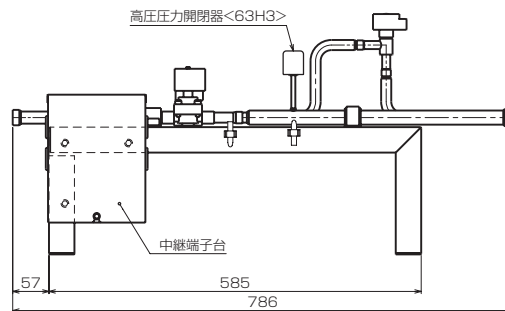
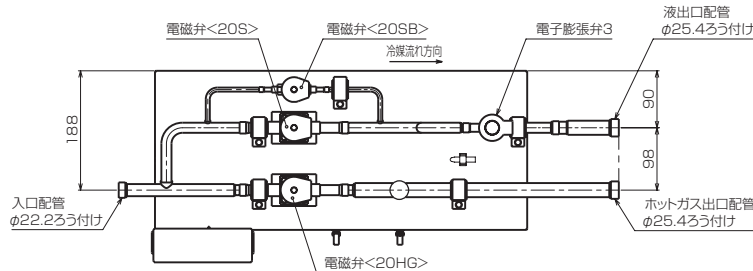

注1. 据付ビツブ
本製品の据付ビツブは下図のとおりです。
なお、必要に応じ十分な防振工事を行ってください。

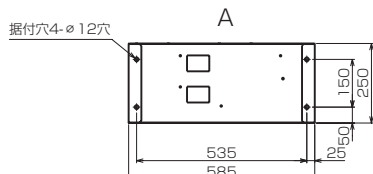

仕様表

外形図

据付関係資料

機種早見表

電気配線図

別売部品・他社推奨品

AFSV 形式

仕様一式

コントローラ

外形図

AFSV形

R410A 二段スクリークローリングユニット
R410A スクロールクローリングユニット

(5) コントローラ

● RBS-N40・60GRB-HQ

(単位：mm)

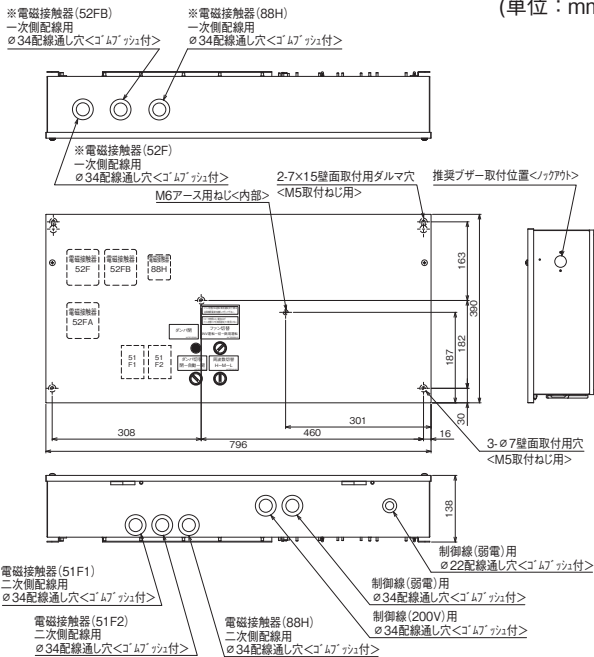

1. 製品固定は落下防止のため、必ず5点で実施してください。
2. ノックアウト取り外し時は、内部配線に気をつけて実施ください。
3. 電磁接触器、端子台に接続する配線に、張力がつかないように電線管の使用をお願いします。
4. ※印部の電線引込み穴はホコリや水滴がBOX内に侵入しないよう養生をお願いします。
5. 製品の仕様は改良のため、予告なく変更する場合があります。

● RBS-N30GRA-HQ

(単位：mm)

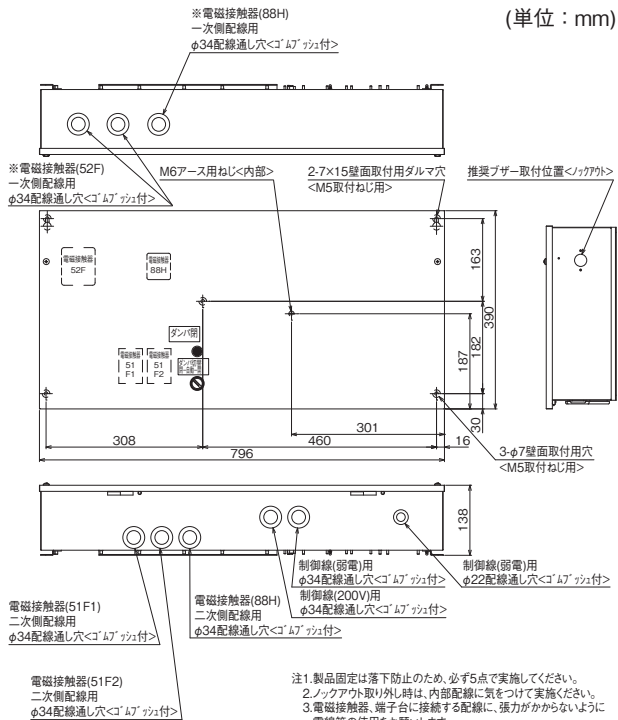

1. 製品固定は落下防止のため、必ず5点で実施してください。
2. ノックアウト取り外し時は、内部配線に気をつけて実施ください。
3. 電磁接触器、端子台に接続する配線に、張力がつかないように電線管の使用をお願いします。
4. ※印部の電線引込み穴はホコリや水滴がBOX内に侵入しないよう養生をお願いします。

注. 製品の仕様は改良のため、予告なく変更する場合があります。

● RB-4DG

(単位：mm)

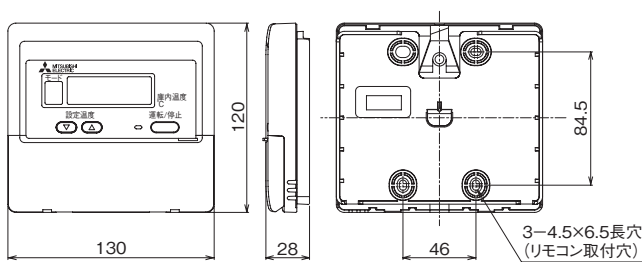

操作パネル開放状態

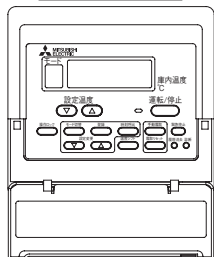

仕様表

外形図

据付関係資料

機種早見表

電気配線図

別売部品・他社推奨品

AFSV形

仕様一式

コントローラ

- AFSV-SN50FGH (-BS・-BSG)
- AFSV-SN60FGH (-BS・-BSG)

- 仕 様 表
- 外 形 図
- 据 付 関 係 資 料
- 機 種 早 見 表
- 電 気 配 線 図
- 別 売 部 品
- 仕 様 一 式
- 仕 様 一 式
- コ ン 条 件

- 注1. インバータを使用しない場合は施工不要です。
また、必ずファン切替スイッチを「商用運転」でご使用ください。
2. ----- 点線(低電圧回路AC24V以下)<リモコン、温度センサ、圧力センサ、電子膨張弁>と
----- 実線(主回路、制御回路<強電200V以上>)を並行配線する場合は「10cm以上」、
----- 一点鎖線(インバータ回路)と並行配線する場合は「40cm以上」離して施工ください。
また、----- 一点鎖線(インバータ回路)及び「接地」により施工ください。
3. 送風機用インバータ<2次側>回路配線は、「金属配線管」及び「接地」により施工ください。
4. 送風機用インバータ<1次側>回路配線は、低電圧回路および強電配線より「10cm以上」離して施工ください。
5. 電線サイズはCV線等の電線を使用し、金属管に電線3本以下とした場合のサイズです。
(電線サイズは長さ20m以下の場合は示していません)
6. リモコン配線は最長250mまで延長可能です。
- 注2. 必要に応じて、シールド線を施工ください。
シールド線施工時には、適切な場所へシールドアースをとってください。
8. M-NET伝送線には2芯シールド線(CVVS-CPEVS-MVVS)1.25mm²をご使用になり、シールドアースをとってください。

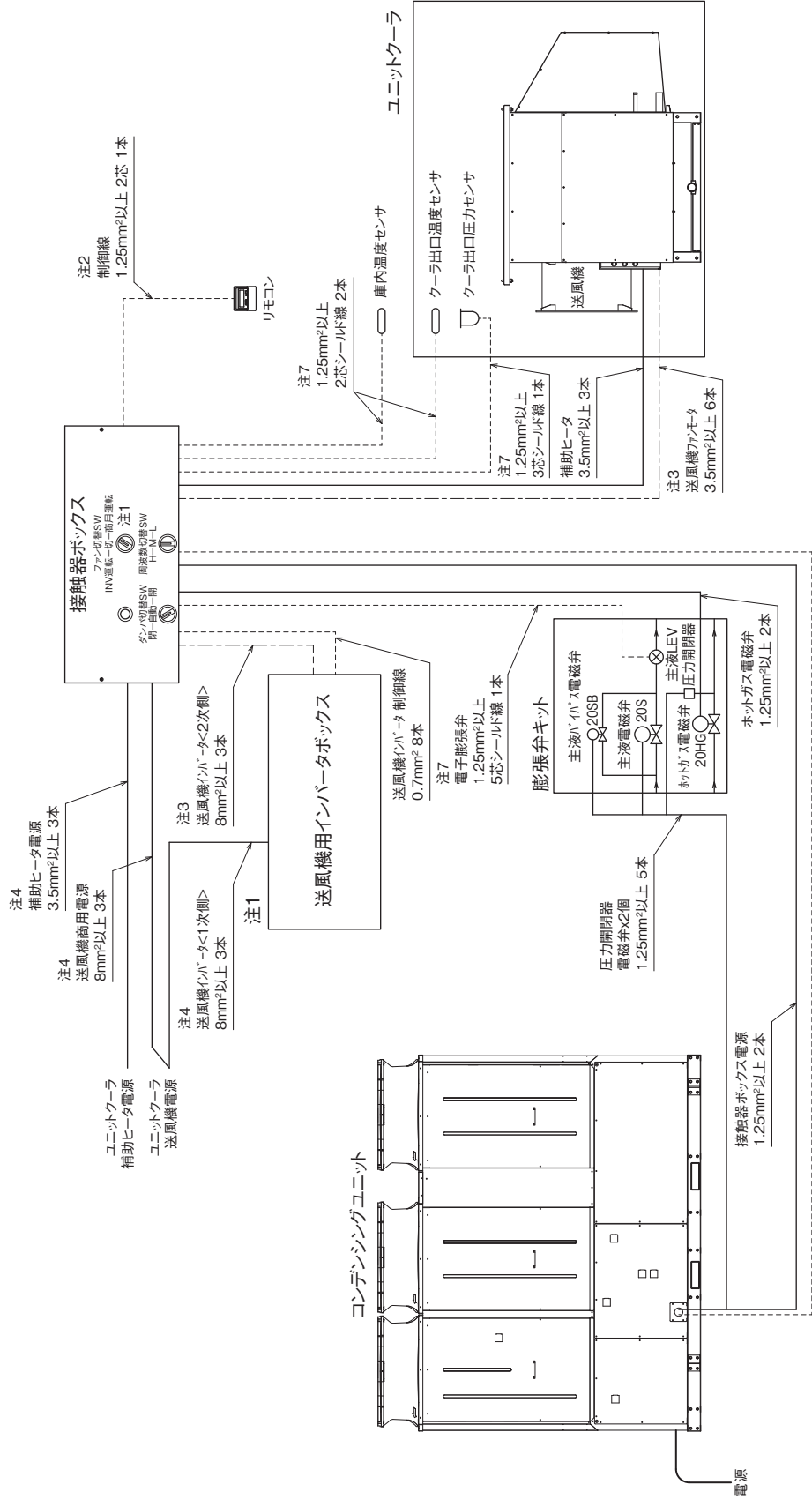

注.製品の仕様は改良のため、予告なく変更する場合があります。

● AFSV-SN40FGH-D (-BS・-BSG)

- 注1. インバータを使用しない場合は施工不要です。
 また、必ずファン切替スイッチを「商用運転」で使用ください。
2. ----- 点線(低電圧回路:AC24V以下)リモコン、温度センサ、圧力センサ、電子膨張弁>と
 —— 実線(主回路・制御回路<強電200V以上>)を並行配線する場合は「10cm以上」、
 〰 実線(主回路・制御回路<強電200V以上>)と並行配線する場合は「40cm以上」離して施工ください。
3. 送風機用インバータ<2次側>回路配線は、「金属配線管」及び「接地」により施工ください。
4. 送風機用インバータ<1次側>主回路配線は、低電圧回路および強電配線より「10cm以上」離して施工ください。
5. 電線サイズはCV線等の電線を使用し、金属管に電線3本以下とした場合のサイズです。
 (電線サイズは長さ20m以下の場合を示しています。)
6. リモコン配線は最長250mまで延長可能です。
7. 必要に応じて、シールド線を施工ください。
 シールド線施工時には、適切な場所へシールドアースをとってください。
8. M-NET伝送線には2芯シールド線(CVVS-CPEVS-MVVS)1.25mm²をご使用になり、シールドアースをとってください。

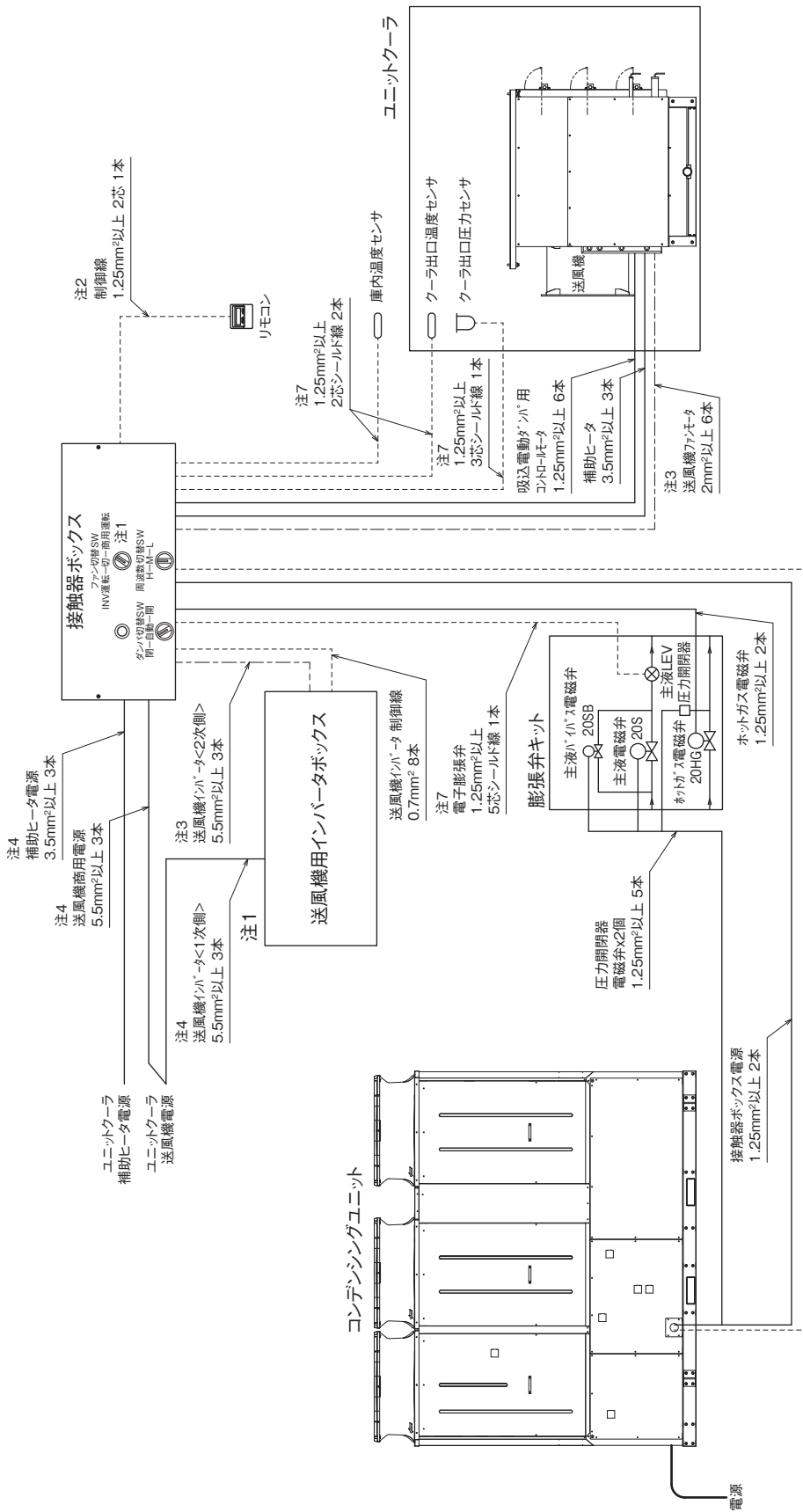

注8 M-NET伝送線 1.25mm²以上 2芯シールド線

注. 製品の仕様は改良のため、予告なく変更する場合があります。

仕 様 表	セ ット 形	外 形 図	セ ット 形	据 付 関 係 資 料	セ ット 形	機 種 早 見 表	セ ット 形	電 気 配 線 図	他 社 推 奨 品	別 売 部 品	AFSV形	仕 様 一 式	一 体 形	仕 様 一 式	コ ン テ ン ナ ー
-------------	--------------	-------------	--------------	----------------------------	--------------	-----------------------	--------------	-----------------------	-----------------------	------------------	-------	------------------	-------------	------------------	----------------------------

- AFSV-SN50FGH-D (-BS・-BSG)
- AFSV-SN40FGH-PD (-BS・-BSG)
- AFSV-SN50FGH-S1-D (-BS・-BSG)
- AFSV-SN60FGH-D (-BS・-BSG)
- AFSV-SN50FGH-PD (-BS・-BSG)
- AFSV-SN60FGH-S1-D (-BS・-BSG)
- AFSV-SN60FGH-PD (-BS・-BSG)

- 仕様表
- 外形図
- 据付関係資料
- 機種早見表
- 配線図
- 別売部品
- 仕様一式
- 仕様一式
- ユニットアローラ

6. リモコン配線は最長250mまで延長可能です。
 7. 必要に応じて、シールド線を施工ください。
 8. M-NET伝送線には2芯シールド線(CVVS・OPEVS・MVVS)1.25mm²をご使用になり、シールドアースをとってください。

注1. インバータを使用しない場合は施工不要です。
 また、必ずファン切替スイッチを「商用運転」で使用ください。
 2. ----- 点線(低電圧回路:AC24V以下<リモコン、温度センサ、圧力センサ、電子膨張弁>と)
 ----- 実線(主回路:制御回路<強電200V以上>を並行配線する場合は「10cm以上」、
 また、----- 一点鎖線(インバータ回路)と並行配線する場合は「40cm以上」離して施工ください。
 3. 送風機用インバータ<2次側>回路配線は、「金属配線管」及び「接地」により施工ください。
 4. 送風機用インバータ<1次側>主回路配線は、低電圧回路より「10cm以上」離して施工
 ください。
 5. 電線サイズはCV線等の電線を使用し、金属管に電線3本以下とした場合のサイズです。
 (電線サイズは長さ20m以下の場合を示しています。)

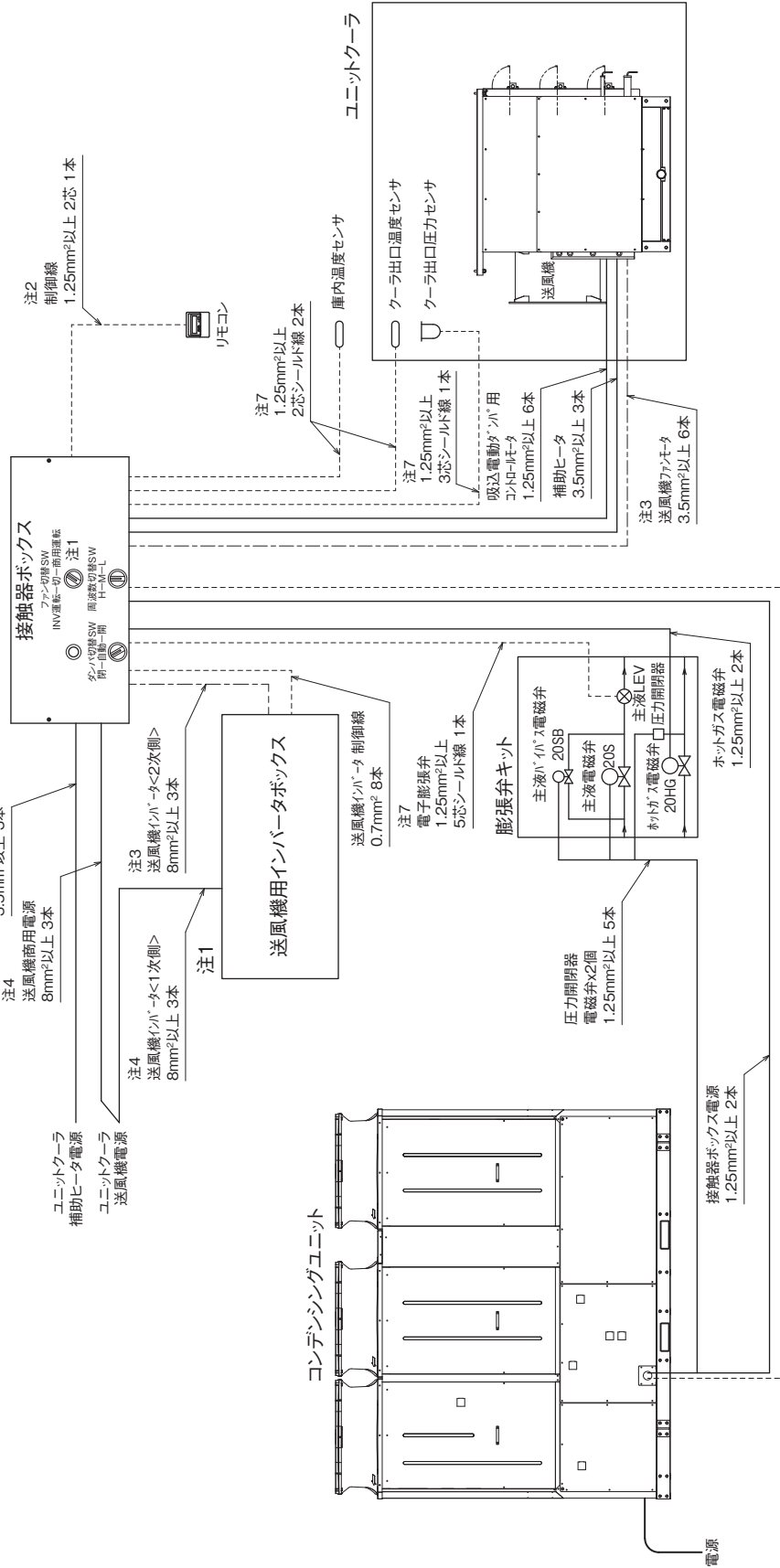

注8. M-NET伝送線 1.25mm²以上 2芯シールド線
 製品の仕様は改良のため、予告なく変更する場合があります。

● AFSV-SN40BGH-S2 (B) (-BS・-BSG)

- 注1. ----- 点線 (低電圧回路: AC24V以下<リモコン、温度センサ、圧力センサ、電子膨張弁>と
—— 実線 (主回路: 制御回路<強電200V以上>を並行配線する場合は「1.0cm以上」離して施工ください。
(電線サイズはCV線等の電線を使用し、金属管に電線3本以下とした場合のサイズです。)
2. 電線サイズは長さ20m以下の場合を示しています。
3. リモコン配線は長さ250mまで延長可能です。
4. 必要に応じて、シールド線を施工ください。シールド線施工時には、適切な場所へシールドアースをとってください。
5. M-NET伝送線には2芯シールド線(CVWS・MWS)1.25mm²をご使用になり、シールドアースをとってください。

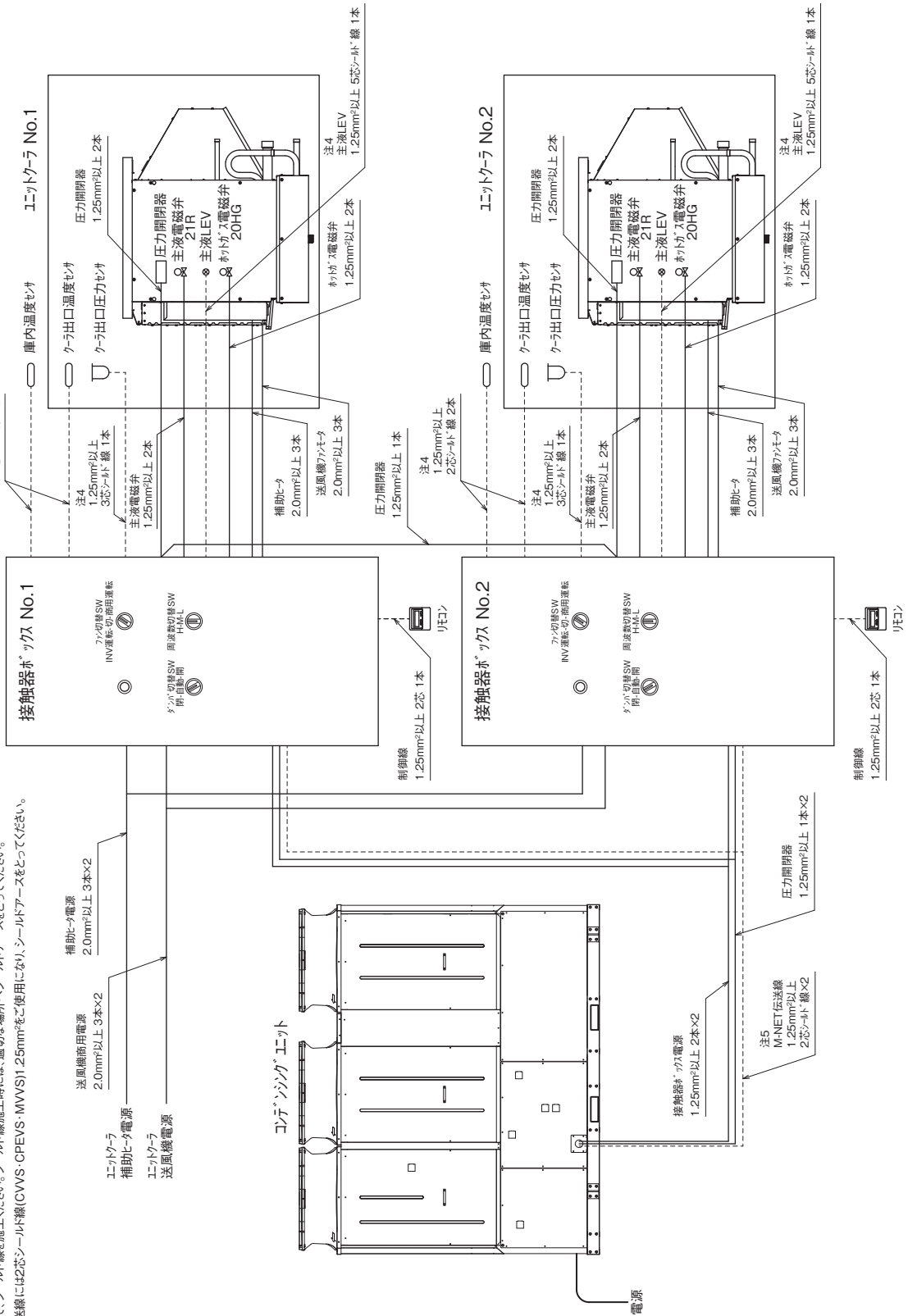

注: 製品の仕様は改良のため、予告なく変更する場合があります。

仕様表

外形図

据付関係資料

機種早見表

電気配線図

別売部品・他社推奨品

仕様一式

仕様一式

コンローラ

- AFSV-SN50BGH-S2 (B) (-BS・-BSG)
- AFSV-SN60BGH-S2 (B) (-BS・-BSG)

仕様表

外形図

据付関係資料

機種早見表

電気配線図

別売部品・他社推奨品

仕様一式

仕様一式

仕様一式

- 注1. ----- 点線 (低電圧回路・AC24V以下・リモコン、温度センサ、圧力センサ、電子膨張弁)と
 —— 実線 (主回路・制御回路・高電圧200V以上)を並行配線する場合は「10cm以上」離して施工ください。
 2. 電線サイズはC/V線等の電線を使用し、金属管に電線3本以下とした場合のサイズです。
 (電線サイズは長さ20m以下の場合を示しています。)
 3. リモコン配線は最大250mまで延長可能です。
 4. 必要に応じて、シールド線を施工ください。シールド線を使用に際し、シールドアースをとってください。
 5. M-NET伝送線には2芯シールド線(CVVS・CPEVS・MVVS)1.25mm²をご使用に際し、シールドアースをとってください。

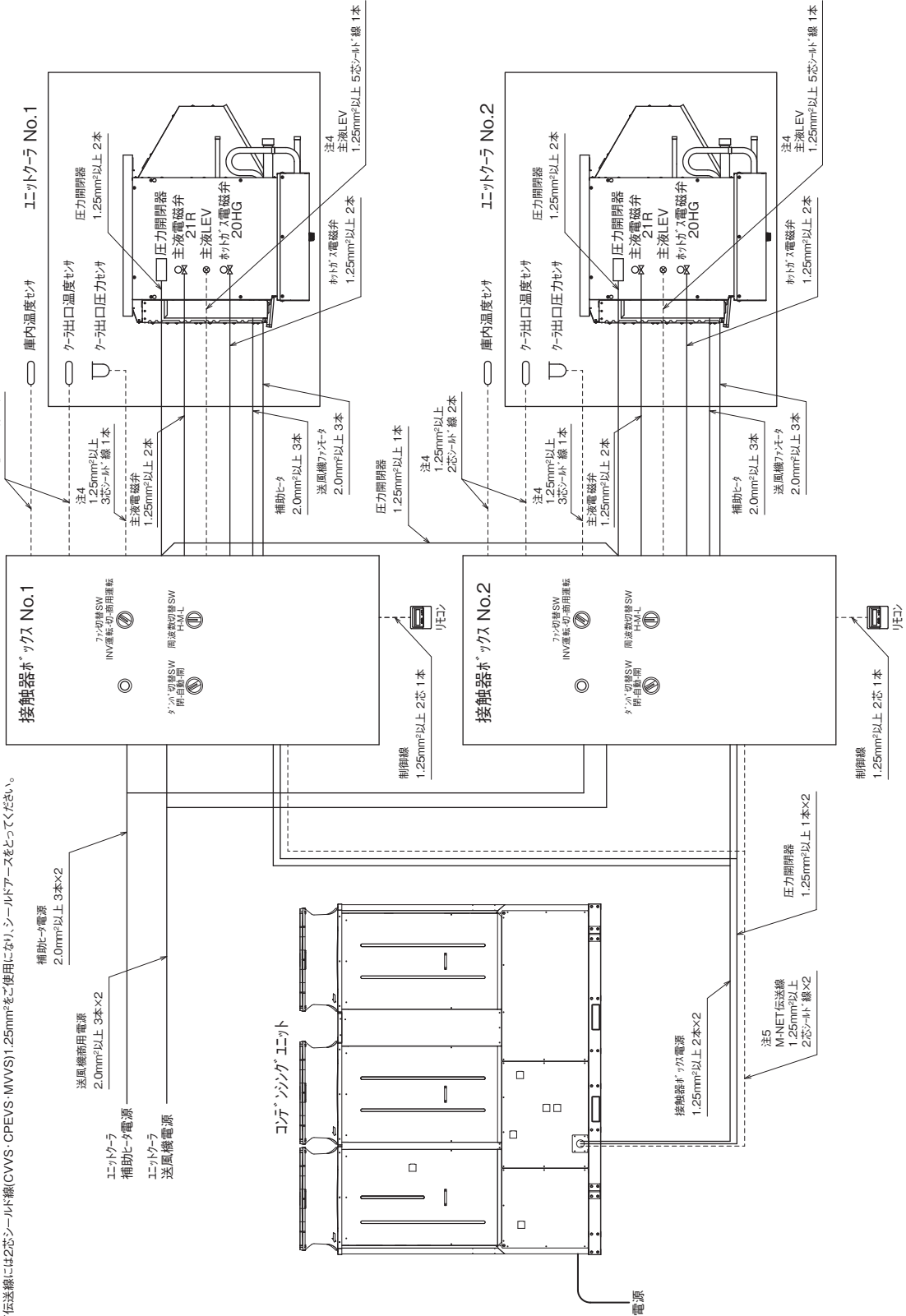

注: 製品の仕様は改良のため、予告なく変更する場合があります。

● AFSV-EN28FGA (-D) (-BS・-BSG)

注1. ----- 点線 (低電圧回路・AC24V以下) リモコン、温度センサ、圧力センサ、電子膨張弁>と
 ----- 実線 (主回路・制御回路<強電200V以上>を並行配線する場合は「10cm以上」、
 また、----- 一点鎖線と並行配線する場合は「40cm以上」離して施工ください。
 2. 電線サイズはCV線等の電線を3本以下とした場合のサイズです。
 (電線サイズは長さ20m以下の場合を示しています。)
 3. リモコン配線は最長250mまで延長可能です。

4. 必要に応じて、シールド線を施工ください。
 シールド線施工時には、適切な場所へシールドアースをとってください。
 5. M-NET伝送線には2芯シールド線(CWS・CPEVS・MVVS)1.25mm²を
 で使用になり、シールドアースをとってください。

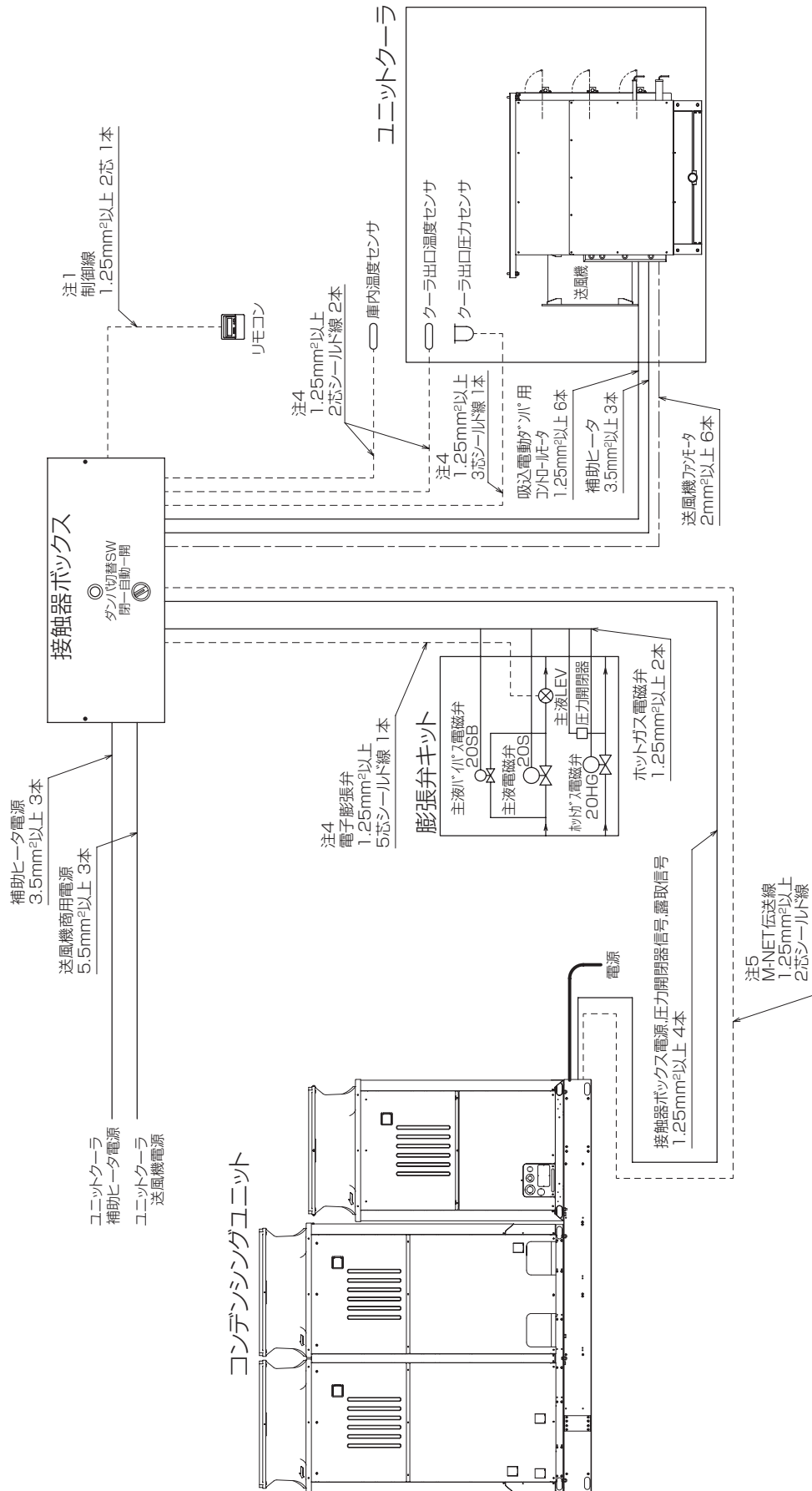

セット形	仕様表
セット形	外形図
セット形	据付関係資料
セット形	機種早見表
セット形	電気配線図
他社推奨品	別売部品
AFSV形	仕様一式
一体形	仕様一式
ユニットクーラ	

● AFSV-SN40FGH (-BS・-BSG)

仕様表

外形図

据付関係資料

機種早見表

電気配線図

別売部品

仕様一式

仕様一式

オプション

- 点線は現地での施工を示します。
設備配線工事上の注意(配線分離について)。
AC24V以下の低電圧回路とAC100V以上の制御回路の配線を同一多芯ケーブル内へ収納したり、互いに結束して配線しないでください。
(基本内回路の遮断防止のため)
・低電圧回路(AC24V以下)とは、接点入力(無電圧)、リモコン、M-NET通信線等。
・制御回路(強電200V以上)とは、接点出力、主回路線等。
・インバータ制御配線は、金属線管をよび
接地により施工してください。
・送風機用インバータ<次側>主回路配線は、低電圧回路および強電配線より10cm以上離して施工ください。
・異常警報信号を外部に取り出す場合は、下図のように配線してください。
なお、出力内容は基板設定により変更可能です。
詳細は据付工事説明書を参照してください。

端子番号	名称	
71	異常警報	
72	異常警報	
73	74	高温異常
77	78	50℃高温異常



- M-NET伝送線には、2芯シールド線(CWS-CPEVS-MVVS)1.25mm²を使用し、シールドアースをとってください。
基板の設定を変更することにより、外部入力接点による制御が可能です。
(詳細は据付工事説明書を参照してください)
外部入力接点は、微小電流用の無電圧接点としてください。
接続定格 DC15V 0.1A以上
- 最小適用負荷 1mA以下
配線図に記載なき制御線は1.25mm²以上にて配線してください。
インバータを使用しない場合は施工不要です。
また、必ずファン切替スイッチを「商用運転」で使用してください。
- 端子記号STRは「異常リセット」として使用するため、P179の設定を62(初期値61)に変更してください。
(逆転運転信号を異常リセット信号として使用するため)インバータを使用する場合、接触器ボックスでのINV運転/商用運転のファン切替は、必ず送風機用電源(ELBF)を遮断してください。
- 電線サイズはCV線等の電線を使用し、金属管に電線3本以下とした場合のサイズです。
(電線サイズは長さ20m以下の場合を示しています)
圧縮機運転(信号は圧縮機運転中の場合)に接点信号を出力します。
[異常]信号はユニットが異常停止した場合にa接点信号を出力します。
[警報・保守]信号は機器の保守時期が到来した場合にa接点信号を出力します。
端子32-35間に接地のインターロック配線は取り外してください。
その場合、端子32-35間の短絡線は接続しないでください。
本インターロックが切れているとユニットは始動することが出来ません。
運転中に本接点が切れると、ユニットは即停止します。
必要に応じて、シールド線を施工してください。
シールド線施工時には、適切な場所へシールドアースをとってください。

注: 製品の仕様は改良のため、予告なく変更する場合があります。

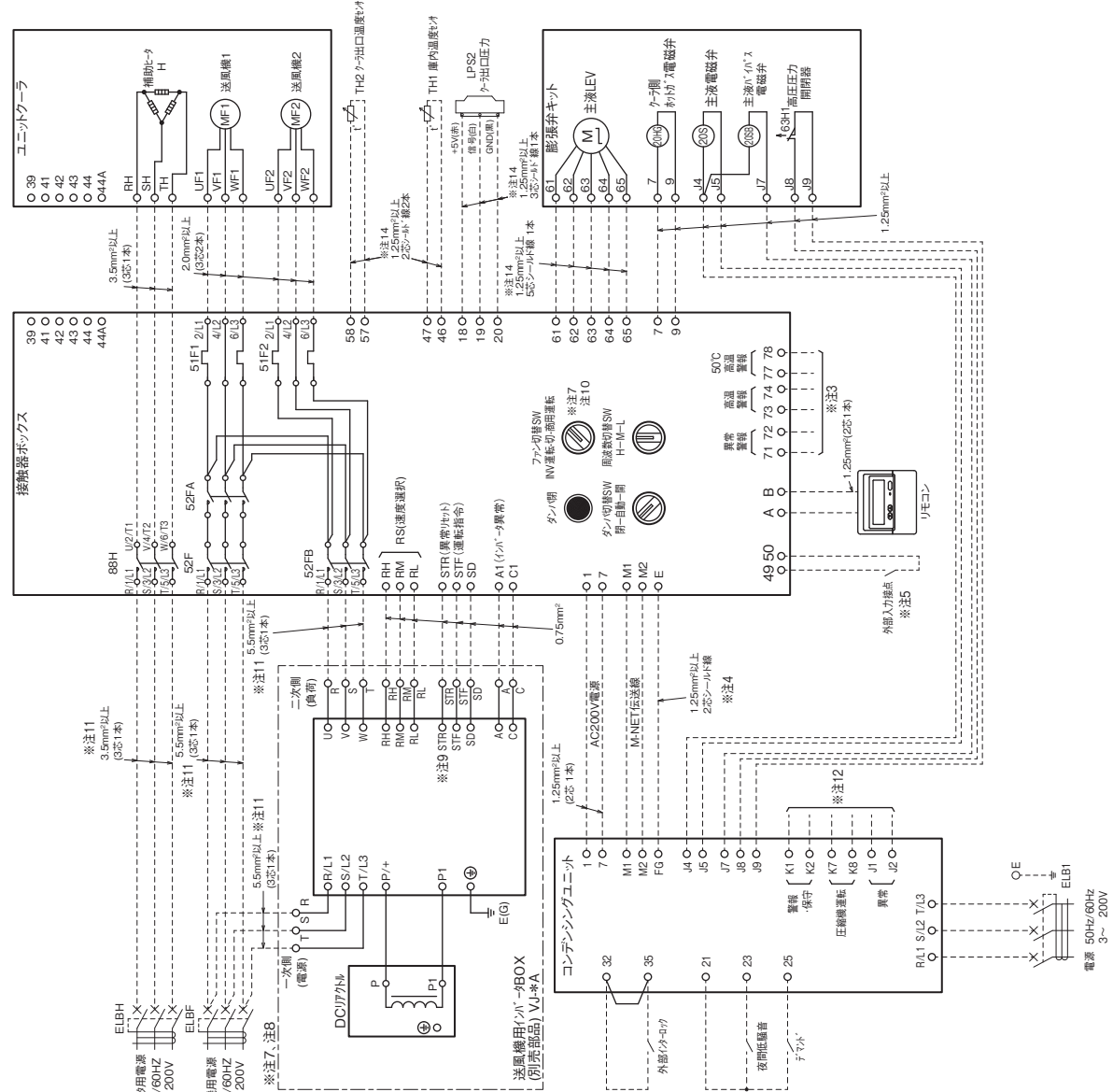

- AFSV-SN50FGH (-BS・-BSG)
- AFSV-SN60FGH (-BS・-BSG)

- 注1. ----- 点線は現地での施工を示します。
 設備配線工事上の注意(配線分離について)。
 AC24V以下の低電圧回路とAC100V以上の制御回路の配線を同一多芯ケーブル内へ収納したり、互いに結束して配線しないでください。
 (基板内回路の故障防止のため)
 ・低電圧回路(AC24V以下)とは、接点入力(無電圧)、リレー、M-NEET通信線等。
 ・制御回路(強電200V以上)とは、接点出力、主回路線等。
 ・インバータ制御配線は、金属電線管および接地により施工ください。
 ・送風機用インバータ<一次側>主回路配線は、低電圧回路および強電配線より10cm以上離して施工ください。
 ・異常・警報信号を外部に取り出す場合は、下図のように配線してください。
 なお、出力内容は基板設定により変更可能です。
 詳細は据付工事説明書を参照してください。
- | 端子番号 | 名称 |
|------|------------|
| 71 | 異常警報 |
| 72 | 異常警報 |
| 73 | 74 高温異常 |
| 77 | 78 50C高温異常 |
- AC100V
 単相200V
 3相4線3線制
 (定格電圧0.4kV以下)
- M-NEET伝送線には、2芯シールド線(CWSV-SHIELDアースをとってください)を使用し、制御が可能で、外部入力接点による制御が可能です。
 (詳細は据付工事説明書を参照してください)
 外部入力接点は、微小電流用の無電圧接点としてください。
 接点定格 DC15V 0.1A以下
 最小適用負荷 1mA以下
 配線径に記載なき制御線は1.25mm²以上にてインバータを使用しない場合は施工不要です。
 また、必ずファン切替スイッチを「商用運転」で使用してください。
 - 端子記号STRは「異常リセット」として使用するため、P179の設定を62(初期値61)に変更してください。
 (逆転運転信号を異常リセット信号として使用するため)インバータを使用する場合は、接触器ボックスでのINV運転/商用運転のファン切替は必ず送風機用電源(ELBF)を遮断して行ってください。
 電線サイズはOV線等の電線を使用し、金属管に電線3本以下とした場合のサイズです。
 (電線サイズは長さ20m以下の場合を示しています。)
 [圧縮機運転]信号は圧縮機運転中の場合に接点信号を出力します。
 [異常]信号はユニットが異常停止した場合に接点信号を出力します。
 [警報/保守]信号は機器の保守時期が到来した場合に接点信号を出力します。
 端子32-35間の短絡線は取り外してください。
 (無電圧接点)を接続ください。
 その場合、端子32-35間の短絡線は始動することが本インターロックが切れているとユニットは始動することになります。
 運転中に本接点が入ると、ユニットは即停止します。
 必要に応じて、シールド線を使用してください。
 シールド線施工時には、適切な場所へシールドアースをとってください。

注2. 本製品の仕様は改良のため、予告なく変更する場合があります。

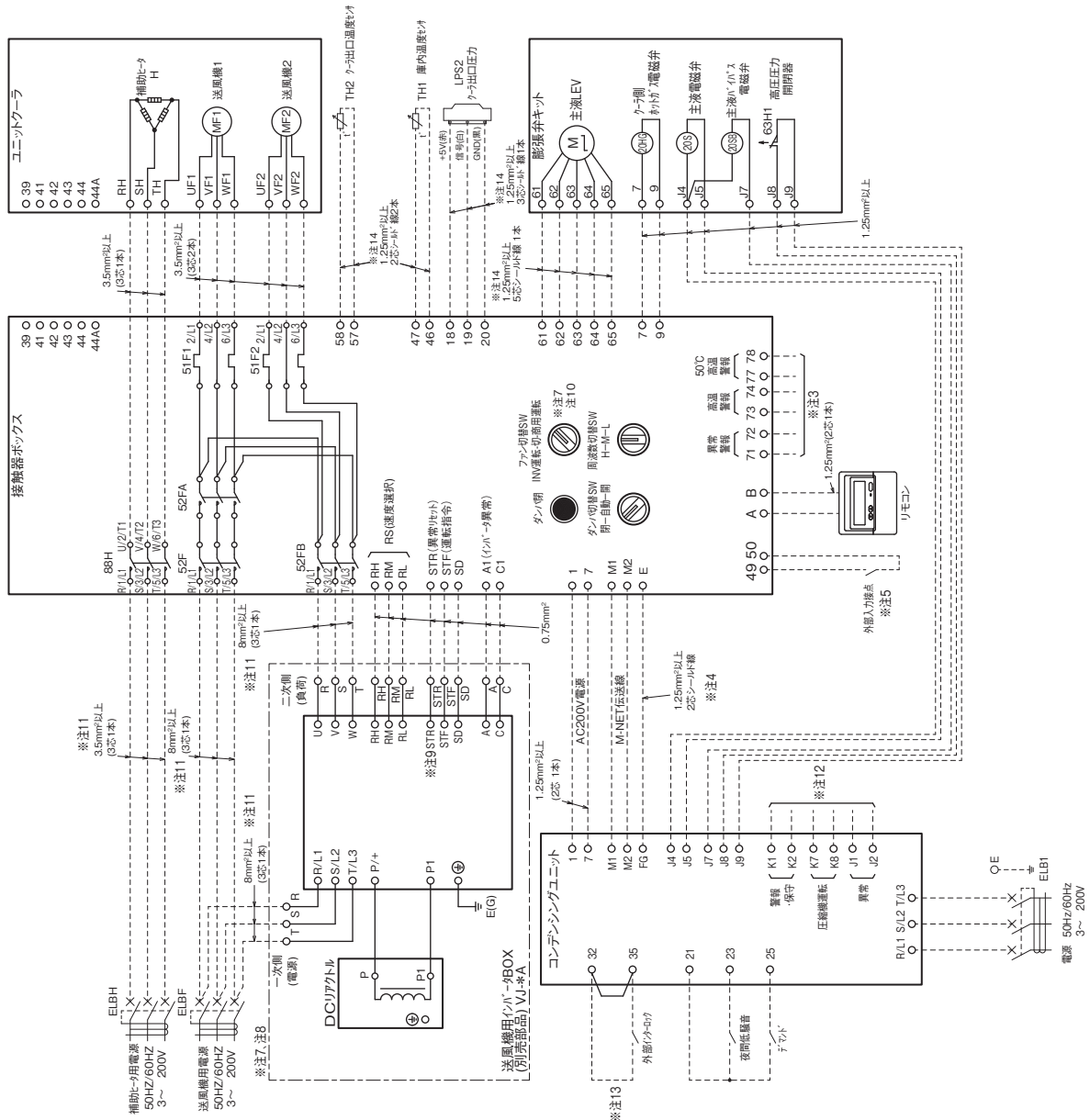

仕 様 表
外 形 図
据 付 関 係 資 料
機 種 早 見 表
電 気 配 線 図
別 売 部 品 ・ 他 社 推 奨 品
仕 様 一 式
仕 様 一 式
コ ン ト ロ ー ラ

● AFSV-SN40FGH-D (-BS・-BSG)

- 注1. 点線は現地での施工を示します。
設備配線施工上の注意(配線分離について)
AC24V以下の低電圧回路とAC100V以上の制御回路の配線を同一多芯ケーブル内へ収納したり、互いに絡み配線してはいけません。
- 注2. (基本回路の破損防止のため)
- 低電圧回路(AC24V以下)とは、接続入力(無電圧)、リモコン・M-NET通信線等
- 制御回路(強電200V以上)とは、接続出力、主回路線等。
インバータ二次側配線は、金属電線管および現地により施工してください。
- 注3. 送風機用インバータ<一次側>主回路配線は、低電圧回路および強電配線より10cm以上離して施工してください。異常警報信号を外部に取り出す場合は、下記のように配線してください。
詳細は据付工事説明書を参照してください。

端子番号	名称
①	AC100V
②	または200V
③	フェーズは、ラ
④	(定格電流0.4A以下)
⑤	71
⑥	72
⑦	73
⑧	74
⑨	77
⑩	78

4. M-NET伝送線には、2芯シールド線(CVVS・CPEVS-MVVS)1.25mm²を使用してください。シールドアースをとってください。
基板の設置を変更することにより、外部入力接点による制御が可能です。
(詳細は据付工事説明書の無電圧接点とください。外部入力接点は、微小電流用の無電圧接点とください。)
5. 最小適用負荷 DC15V 0.1A以上
6. 配線図に記載なき制御線は1.25mm²以上にて接続してください。
7. インバータを使用しない場合は施工不要です。また、必ずファン切替スイッチを商用運転で使用してください。
8. インバータBOXは付属の説明書に従って掘り付けてください。
9. 端子番号STRは「異常リセット」に変更していただき、P179の設定を62(初期値61)に変更してください。(逆転運転信号を異常リセット信号として使用するため)
10. インバータを使用する場合は、接触器ボックスでのINV運転/商用運転のファン切替は、必ず送風機用電源(ELBF)を遮断して行ってください。
11. 電線サイズはGV線等の電線を使用し、金属管に電線3本以下とした場合のサイズです。
[圧縮機運転]信号は圧縮機運転中の場合にa接点信号を出力します。
[異常]信号はユニットが異常停止した場合にa接点信号を出力します。
a接点信号を出力します。
端子32-35間に現場のインターロック場合にa接点信号を「異常・保守」信号を接続ください。
その場合、端子32-35間の短絡線は取り外してください。本インターロックが切れているとユニットは始動することが出来ません。
運転中に本接点が切れると、ユニットは即停止します。必要に応じて、シールド線を施工してください。
14. シールド線施工時には、適切な場所シールドアースをとってください。

注. 製品の仕様は改良のため、予告なく変更する場合があります。

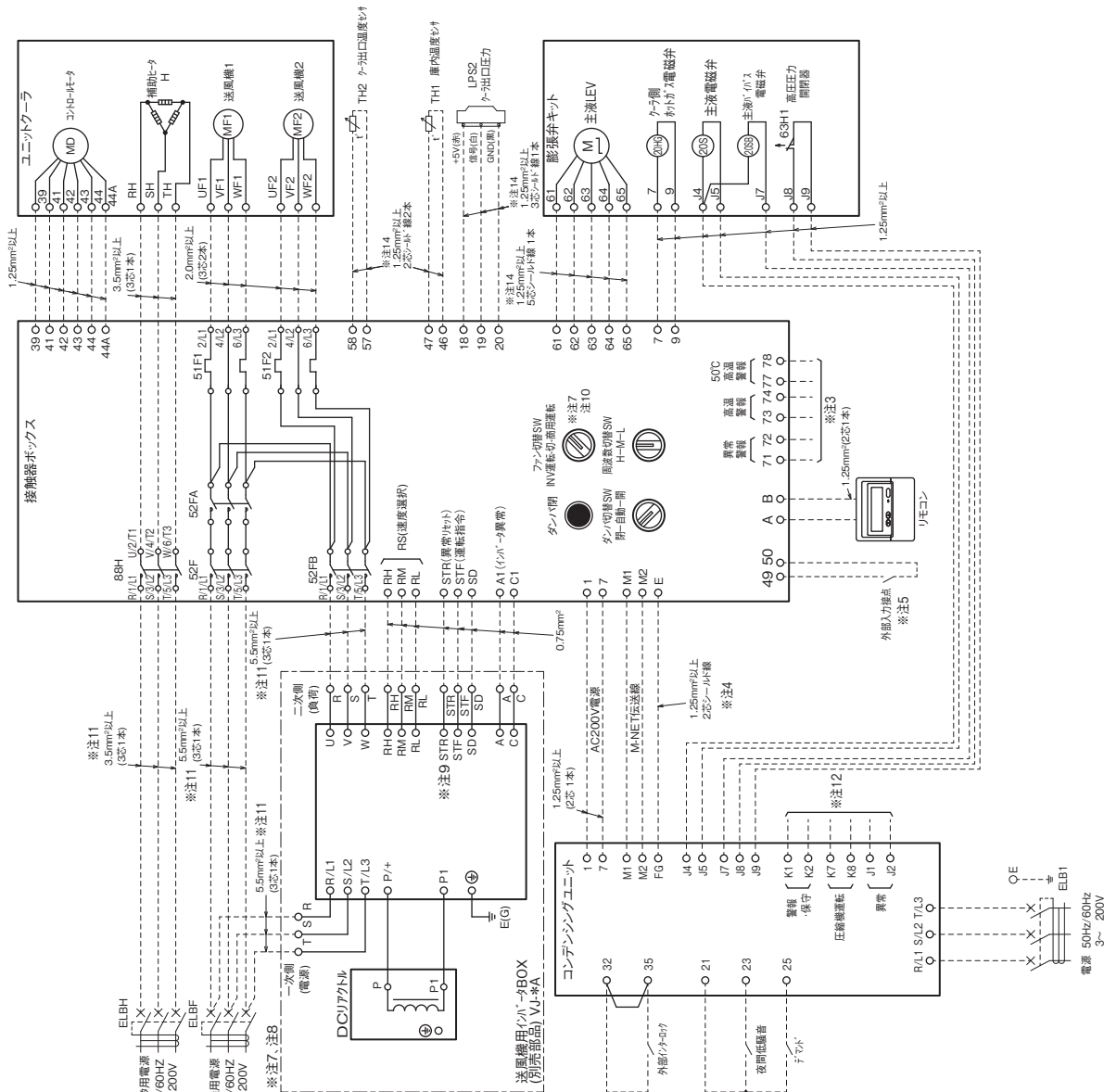

- 仕様表
- 外形図
- 据付関係資料
- 機種早見表
- 電気配線図
- 別売部品
- 仕様一式
- 仕様一式
- オプション

- AFSV-SN50FGH-D-(BS・BSG)
- AFSV-SN40FGH-PD-(BS・BSG)
- AFSV-SN50FGH-S1-D-(BS・BSG)
- AFSV-SN60FGH-D-(BS・BSG)
- AFSV-SN50FGH-PD-(BS・BSG)
- AFSV-SN60FGH-S1-D-(BS・BSG)
- AFSV-SN60FGH-PD-(BS・BSG)

- 注1. ----- 点線は現地での施工を示します。
- 注2. 設備制配線施工上の注意(配線分離について)。
AC24V以下の低電圧回路とAC100V以上の制御回路の配線を同一多芯ケーブル内へ収納したり、互いに結束して配線しないでください。
(基板内回路の短絡防止のため)
・低電圧回路(AC24V以下)とは、接点入力(無電圧)、リフトコン、M-NEI通信線等。
・制御回路(強電200V以上)とは、接点出力、主回路線等。
・インバータ二次側配線は、金属導管および接地により施工してください。
・送風機用インバータより10cm以上離して施工してください。および強電配線を外部に取り出す場合は、下図のように配線してください。
なお、出力内容は基板設定により変更可能です。
詳細は据付工事説明書を参照してください。
- 注3. M-NEI伝送線には、2芯シールド線(CWS-CP-EVS-WVVS)1.25mm²をご使用に、シールドアースをとってください。
基板の設定を変更することにより、外部入力接点による制御が可能です。
(詳細は据付工事説明書を参照してください)。
外部入力接点は、微小電流用の無電圧接点としてください。
接点定格 DC15V 0.1A以上
最小適用負荷 1mA以下
配線図に記載なき制御線は1.25mm²以上に配線してください。
インバータを使用しない場合は施工不要です。
また、必ずアース切替スイッチを閉鎖運転にて使用ください。
インボータBOXは付属の説明書に従い、据付けてください。
端子記号STRは「異常リセット」に使用するため、PT1790の設定を62(初期値61)に変更してください。
(逆転運転信号を異常リセット信号として使用するため)インバータを使用する場合、接触器ボックスでの送風機用電源(ELBF)を遮断して行ってください。
電線サイズはCV線等の電線を使用し、金属管に電線3本以下とした場合のサイズです。
[圧縮機運転]信号は圧縮機運転中の場合にa接点信号を出力します。
[異常]信号はユニットが異常停止した場合にa接点信号を出力します。
[警報・保守]信号は機器の保守時期が到来した場合にa接点信号を出力します。
端子32-35間に短絡線を接続ください。
その場合、端子32-35間の短絡線は取り外してください。
本インターロックが切れるとユニットは始動することが出来ません。
運転中に本接点が切れると、ユニットは即停止します。
必要に応じて、シールド線を施工ください。
14. シールド線施工時には、適切な場所へシールドアースをとってください。

端子番号	名称
71 72	異常警報
73 74	高温異常
77 78	50℃高温異常

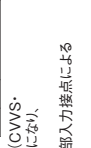

4. M-NEI伝送線には、2芯シールド線(CWS-CP-EVS-WVVS)1.25mm²をご使用に、シールドアースをとってください。
5. 基板の設定を変更することにより、外部入力接点による制御が可能です。
(詳細は据付工事説明書を参照してください)。
外部入力接点は、微小電流用の無電圧接点としてください。
接点定格 DC15V 0.1A以上
最小適用負荷 1mA以下
配線図に記載なき制御線は1.25mm²以上に配線してください。
6. 配線図に記載なき制御線は1.25mm²以上に配線してください。
7. インバータを使用しない場合は施工不要です。
また、必ずアース切替スイッチを閉鎖運転にて使用ください。
8. インボータBOXは付属の説明書に従い、据付けてください。
9. 端子記号STRは「異常リセット」に使用するため、PT1790の設定を62(初期値61)に変更してください。
(逆転運転信号を異常リセット信号として使用するため)インバータを使用する場合、接触器ボックスでの送風機用電源(ELBF)を遮断して行ってください。
10. 電線サイズはCV線等の電線を使用し、金属管に電線3本以下とした場合のサイズです。
[圧縮機運転]信号は圧縮機運転中の場合にa接点信号を出力します。
[異常]信号はユニットが異常停止した場合にa接点信号を出力します。
[警報・保守]信号は機器の保守時期が到来した場合にa接点信号を出力します。
端子32-35間に短絡線を接続ください。
その場合、端子32-35間の短絡線は取り外してください。
本インターロックが切れるとユニットは始動することが出来ません。
運転中に本接点が切れると、ユニットは即停止します。
必要に応じて、シールド線を施工ください。
14. シールド線施工時には、適切な場所へシールドアースをとってください。

注:製品の仕様は改良のため、予告なく変更する場合があります。

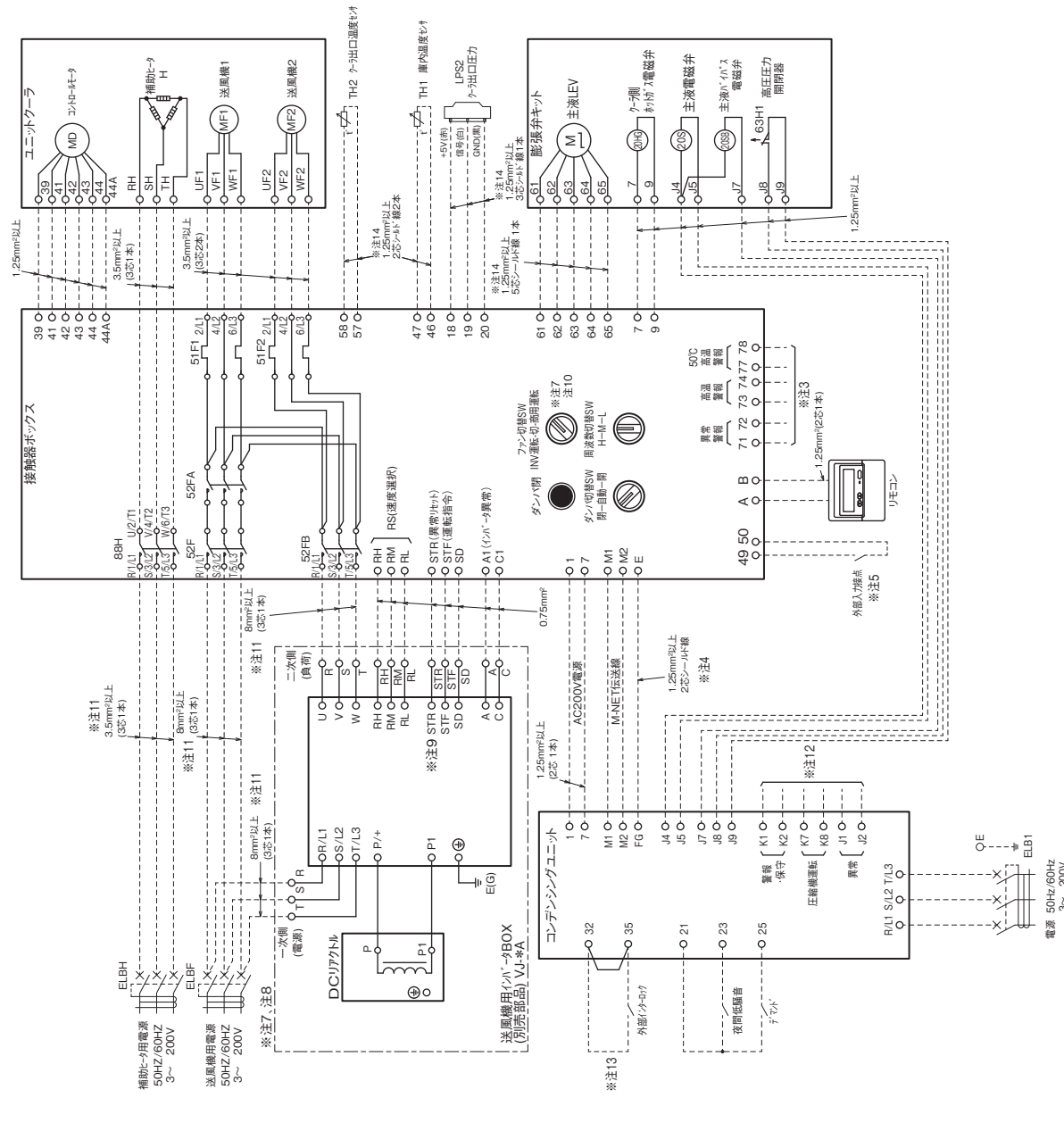

仕 様 表
セ ット 形
外 形 図
セ ット 形
据 付 関 係 資 料
セ ット 形
機 種 早 見 表
セ ット 形
電 気 配 線 図
他 社 推 奨 品
別 売 部 品
仕 様 一 式
AFSV形
仕 様 一 式
リ フト ア ー ラ

- AFSV-SN40BGH-S2 (-BS・-BSG)
- AFSV-SN40BGH-S2B (-BS・-BSG)

- 注1. ----- 点線は現場での施工を示します。
2. 設備配線工事上の注意 (配線区分について)
AC24V以下の低電圧回路とAC100V以上の制御回路の配線を同一多芯ケーブル内へ収めず、互いに括弧して区別してください。
- (基板回路の接続防止のため)
・制御回路(AC24V以下)とは、接点入力(無電圧)/リモコン/MAIN電源線等。
・制御回路(強電200V以上)とは、接点出力、主回路線等。
3. 異常・警報信号を外部に取出す場合は、下図のように配線してください。
なお、出力内容は基板設定により変更可能です。
詳細は据付工事説明書を参照してください。
4. M-NET伝送線には、2芯シールド線(CVWS-CPEVS-MWMS) 1.25mm²をご使用になり、シールドアースをとってください。
5. 基板の設定を変更することにより、外部入力接点による制御が可能です。
(詳細は据付工事説明書を参照してください)
- 外部入力接点は、微小電流用の無電圧接点としてください。
- 接点定格 DC15V 0.1mA以上
最小適用負荷 1mA以下
6. 配線図に記載なき制御線は1.25mm²以上にて配線してください。
7. 高圧圧力開閉器は図の通り、No.1, No.2の接線器及びユニットアースが直列になるよう接続のこと。
8. 電線サイズは(CV)線等の電線を使用し、金属管に電線3本以下とした場合のサイズです。(電線サイズは長さ20mm以下の場合は電線3本以下とした場合のサイズは(CV)線等の電線を使用し、金属管に電線3本以下とした場合のサイズです。)
9. 圧縮機運転(信号は機種の保守時期が来た場合にa接点信号を出力します。)
[異常]信号はユニットが異常停止したときにa接点信号を出力します。
[警報]信号はユニットが機種の保守時期が来た場合にa接点信号を出力します。
10. 端子2,3,5間の短絡線は取り外ししてください。
その場合、端子2,3,5間の短絡線は取り外ししてください。
本インターロックが切れているとユニットは起動することが出来ません。
運転中に本接点が切れると、ユニットは即停止します。
11. 必要に応じて、シールド線を施工してください。
シールド線施工時には、適切な場所へシールドアースをとってください。

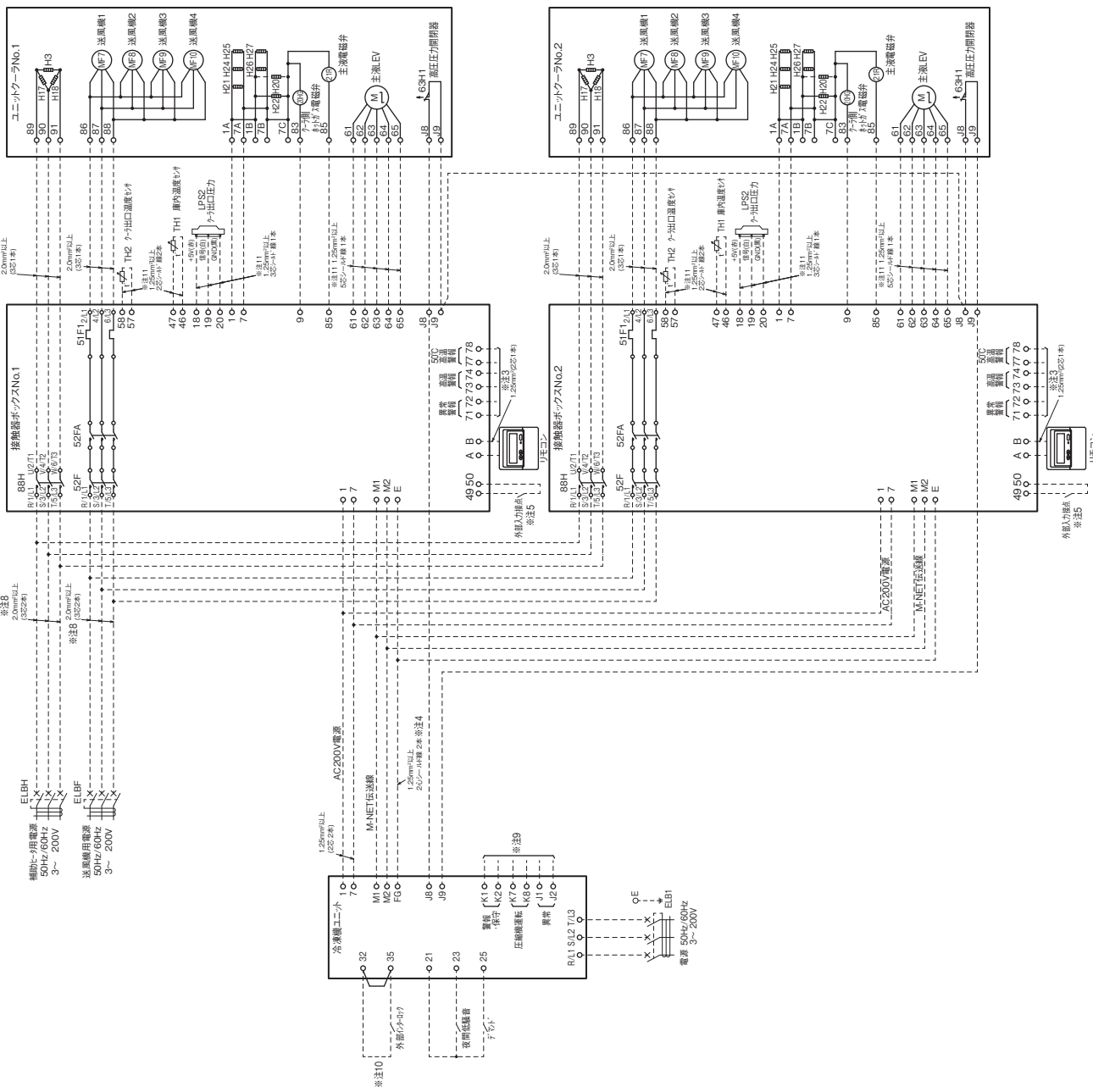

仕様表

外形図

据付関係資料

機種早見表

電気配線図

別売部品・他社推奨品

仕様一式

仕様一式

ユニットアース

- AFSV-SN50BGH-S2 (-BS・-BSG)
- AFSV-SN60BGH-S2 (-BS・-BSG)

- AFSV-SN50BGH-S2B (-BS・-BSG)
- AFSV-SN60BGH-S2B (-BS・-BSG)

注1. ---は現地の施工を示します。
 2. 設備間配線施工上の注意 (配線分欄について)
 AC24V以下の低圧回路とAC100V以上の制動回路の配線を同一多芯ケーブル内へ収めたり、互いに纏まって配線してはならない。
 (巻戻し回路の巻戻し禁止のため)
 ・低圧回路(AC24V以下)とは、巻戻し力(無電圧)リモコン、M-NET通信線等。
 ・制動回路(高電圧200V以上)とは、接点出力、主回路配線等。
 3. 異常・警報信号を外部に取出す場合は、下の図のように配線してください。
 なお、出力内容は基本設定により変更可能です。
 詳細は据付工事説明書を参照してください。

端子番号	名称
89	送風機M1
90	送風機M2
91	送風機M3
92	送風機M4
93	送風機M5
94	送風機M6
95	送風機M7
96	送風機M8
97	送風機M9
98	送風機M10

- M-NET伝送線には、2芯シールド線(CVWS-CPEVWS-MVWS)
- 1.25mm²をご使用になり、シールドアースをとってください。
- 基板の固定を変更することにより、外部入力接点による制御が可能です。
 (詳細は据付工事説明書を参照してください)
- 外部入力接点は、微小電流用の無電圧接点とってください。
 接点定格 DC15V 0.1A以上
 最小運用負荷 1mA以下
- 配線図に記載なき制御線は1.25mm²以上に配線してください。
- 高圧力閉閉路は図の通り、No.1No.2の接触器及びユニットアラーム列になるよう接続のこと。
- 電線サイズはCV線等の電線を使用し、金属管に電線径本以下とした場合のサイズです。(電線サイズは長さ20m以下の場合は示しています。)
- 圧縮機運転「信号」は圧縮機運転中の場合にa接点信号を出力します。「異常」信号はユニットが異常停止した場合にb接点信号を出力します。「警報」信号はユニットの保守時期が到来した場合にc接点信号を出力します。「警告」信号はユニットの保守時期が到来した場合にd接点信号を出力します。
- 端子32,35間に型後のインターローロ「接点」接点(無電圧)接点を接続してください。その場合、端子32,35間の短絡線は取り外してください。
 本インターローロが切れているとユニットは始動することが出来ません。運転中に本接点が切れると、ユニットは即停止します。
 11. 必要に応じて、シールド線を施工してください。
 シールド線施工時には、適切な場所へシールドアースをとってください。

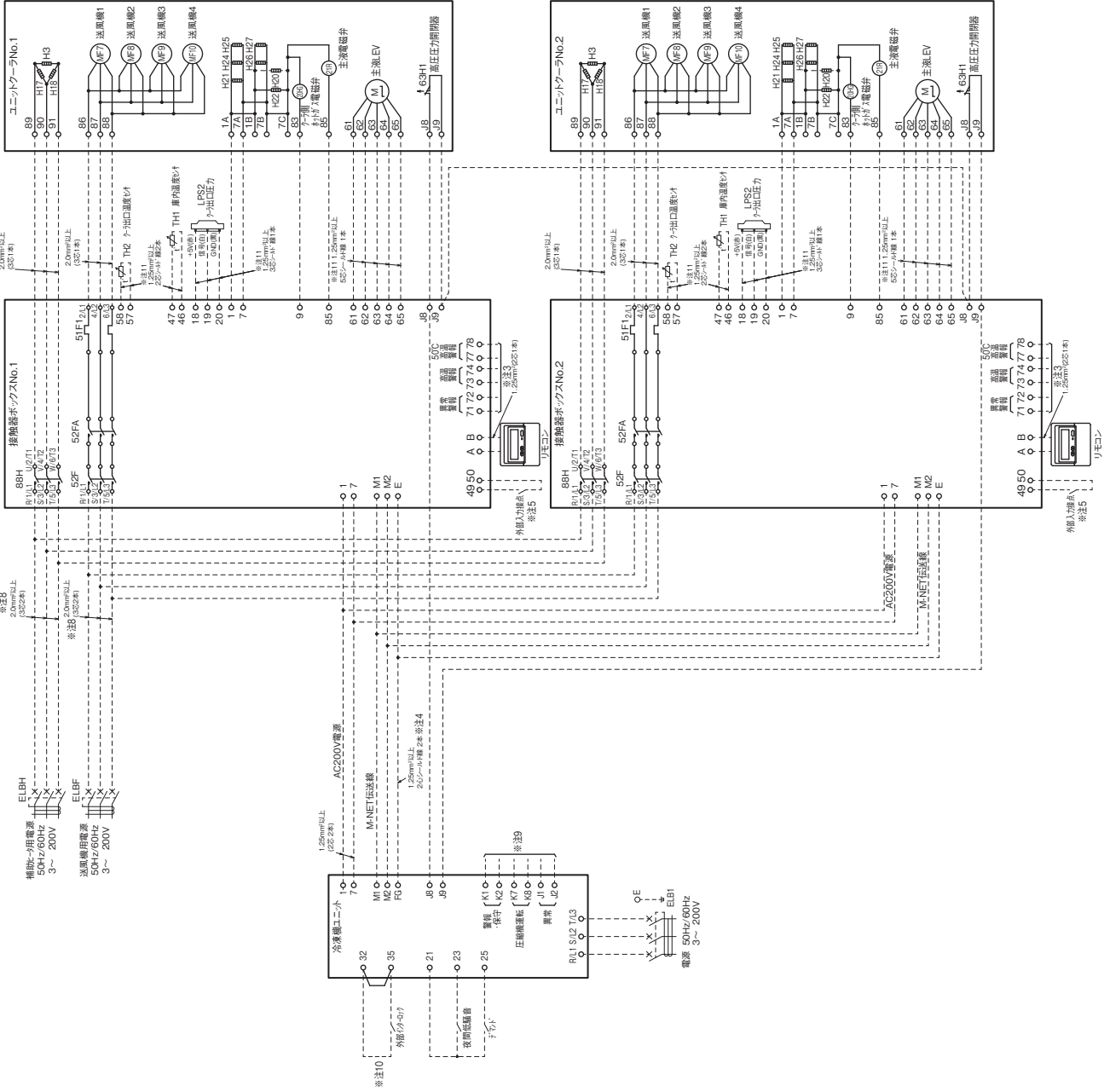

仕 様 表
外 形 図
据 付 関 係 資 料
機 種 早 見 表
電 気 配 線 図
別 売 部 品 ・ 他 社 推 奨 品
仕 様 一 式
仕 様 一 式
コ ン ト ロ ー ラ

● AFSV-EN28FGA (-D) (-BS・-BSG)

- 注1. ---点線は現場での施工を示します。
 注2. 設備配線施工上の注意(配線分離について)
 AC24V以下の低電圧回路とAC100V以上の制御回路の配線を同一多芯ケーブル内へ収納したり、互いに結束して配線しないでください。(基板内回路の破損防止のため)
 ・低電圧回路(AC24V以下)とは、接点入力(無電圧)、圧力、M-NET通信線等。
 ・制御回路(強電200V以上)とは、接点出力、主回路線等。
 ・リフト二次制御配線は、金属線管および接地により施工してください。

- ・送風機用リフト<一次側>主回路配線は、低電圧回路および強電配線より「5cm」離して施工してください。
 3. 異常・警報信号を外部に出す場合は、下図のように配線してください。なお、出力内容は基板設定により変更可能です。詳細は据付工事説明書を参照してください。

端子番号	名称	
71	異常警報	
73	74	異常警報

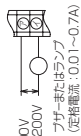

4. M-NET伝送線には、2芯シールド線(CVMS-CPEVS・MVVS)1.25mm²をご使用になり、シールドアースをとってください。
 5. 基板の設定を変更することにより、外部入力接点による制御が可能です。(詳細は据付工事説明書を参照してください。)
 外部入力接点は、微小電流用の無電圧接点としてください。
 接点定格 DC15V 0.1A以上
 最小適用負荷 1mA以下
 6. 配線図に記載なき制御線は1.25mm²以上に配線してください。
 7. 電線が「記」はCV線等の電線を使用し、金属管に電線3本以下とした場合の対応です。
 (電線が「記」は長さ20m以下の場合を示しています。)
 8. 必要に応じて、シールド線を施工ください。シールド線施工時には、適切な場所へシールドアースをとってください。
 9. 異常出力、アラーム出力、運転信号出力を外部に取り出す場合は、下表のように配線してください。

名称	端子番号
異常出力	7.23
アラーム出力	7.24
運転信号出力	7.32

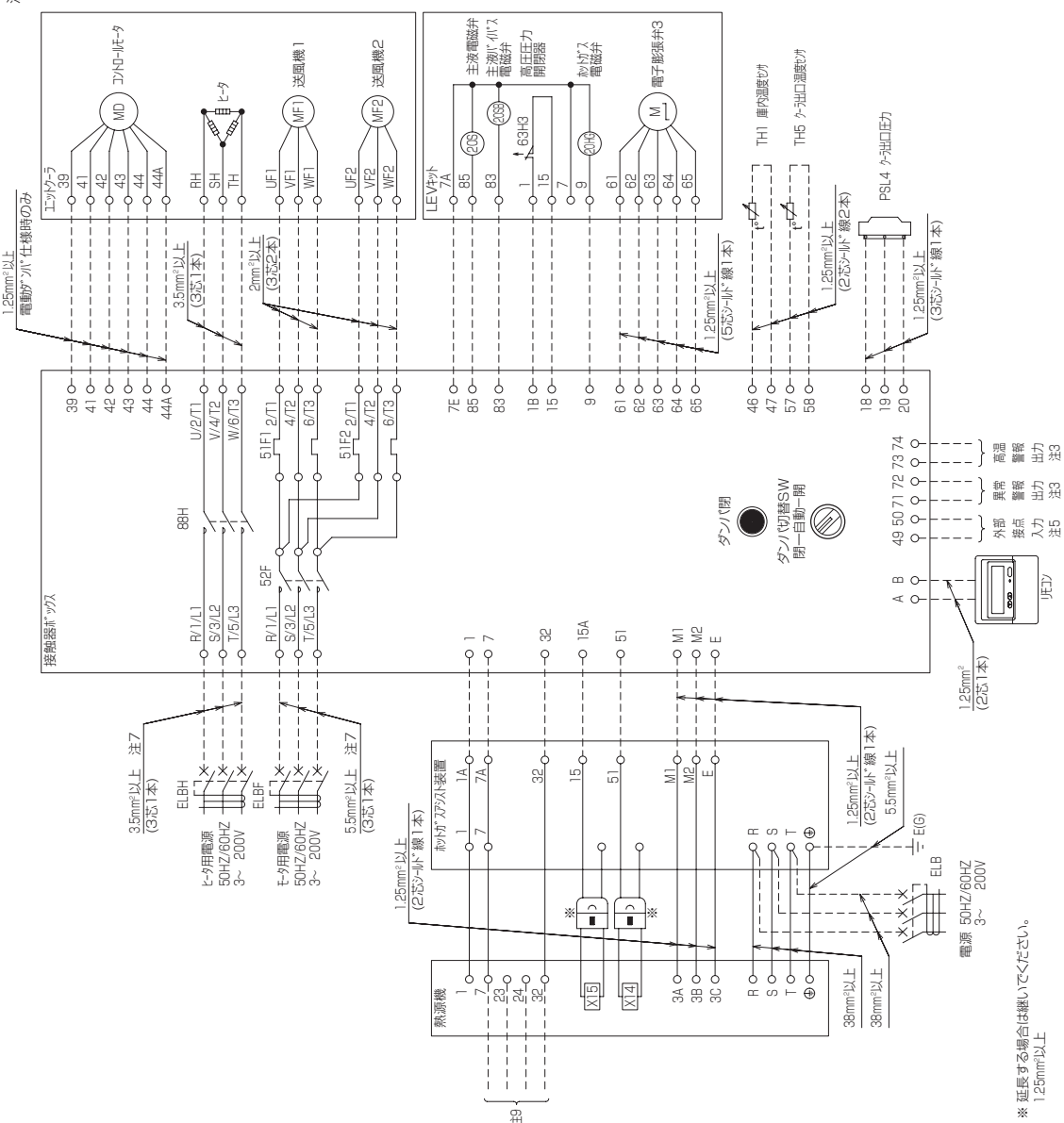

* 延座する場合は継いでください。
 1.25mm²以上

- 仕様一式
- 仕様一式
- 別売部品・他社推奨品
- 電気配線図
- 機種早見表
- 外形図
- 仕様表

項目		形名	AFSV-SN40FGH(-D)(-BS)・(-BSG)	AFSV-SN50FGH(-D)(-BS)・(-BSG)	AFSV-SN60FGH(-D)(-BS)・(-BSG)	
電源			三相 200V 50Hz/60Hz	三相 200V 50Hz/60Hz	三相 200V 50Hz/60Hz	
コンデンシングユニット	圧縮機電動機	始動方式	インバータ			
		呼称出力	kW	18	24	26
		最大運転電流	A	145	165	170
	凝縮器ファン	電動機呼称出力	W	460 × 3		
		最大運転電流	A	9		
	ユニット最大運転電流	A	154	174	179	
	電源容量 (注1)	kVA	54	61	63	
	電線サイズ (注4)	主回路電源	mm ²	60	60	100
		接地線	mm ²	14	22	22
	配線用遮断器 (MCB) 形名 (注5)	各1台	NF250-AF (200A)		NF250-AF (250A)	
漏電遮断器 (ELB) 形名 (注5~7)	各1台	NV250-AF (200A)		NV250-AF (250A)		
ユニットクーラ	冷却器	形名×台数	UCS-N40FGA × 1		UCS-N60FGA × 1	
		送風機呼称出力×台数	kW	1.5 × 2	3.7 × 2	
		送風機最大運転電流 (注2)	A	18.3/26.5	32.7/48.4	32.7/48.4
	吸込フード仕様	除霜補助	ユニットクーラ	kW	4.0	4.1
		ヒータ容量	吸込フード	kW	0.1	0.1
		除霜補助ヒータ電流	A	13.8	14.2	
	吸込ダンパ仕様	除霜補助	ユニットクーラ	kW	4.0	4.1
		ヒータ容量	吸込ダンパ	kW	0.5	0.5
		除霜補助ヒータ電流	A	15.0	15.5	
	電源容量 (注1)	送風機用	kVA	7/10	12/17	12/17
		除霜補助ヒータ用	kVA	6		
	電線サイズ (注4)	送風機用	mm ²	5.5	8.0	
		除霜補助ヒータ用	mm ²	3.5		
		接地線	mm ²	2.0	3.5/5.5	3.5/5.5
	送風機用漏電遮断器 (ELBF) 形名 (注5~7)		NV50-AF (30A)	NV50-AF (40A) / NV63-AF (60A)	NV50-AF (40A) / NV63-AF (60A)	
除霜補助ヒータ用漏電遮断器 (ELBH) 形名 (注5~7)		NV30-AF (20A)				

項目		形名	AFSV-SN40FGH-PD (-BS)・(-BSG)	AFSV-SN50FGH-PD (-BS)・(-BSG)	AFSV-SN60FGH-PD (-BS)・(-BSG)	
電源			三相 200V 50Hz/60Hz	三相 200V 50Hz/60Hz	三相 200V 50Hz/60Hz	
コンデンシングユニット	圧縮機電動機	始動方式	インバータ			
		呼称出力	kW	18	24	26
		最大運転電流	A	145	165	170
	凝縮器ファン	電動機呼称出力	W	460 × 3		
		最大運転電流	A	9		
	ユニット最大運転電流	A	154	174	179	
	電源容量 (注1)	kVA	54	61	63	
	電線サイズ (注4)	主回路電源	mm ²	60	60	100
		接地線	mm ²	14	22	22
	配線用遮断器 (MCB) 形名 (注5)	各1台	NF250-AF (200A)		NF250-AF (250A)	
漏電遮断器 (ELB) 形名 (注5~7)	各1台	NV250-AF (200A)		NV250-AF (250A)		
ユニットクーラ	冷却器	形名×台数	UCS-N40FGA-10 × 1		UCS-N60FGA-10 × 1	
		送風機呼称出力×台数	kW	3.7 × 2		
		送風機最大運転電流 (注2)	A	32.7/48.4	32.7/48.4	32.7/48.4
	除霜補助	ユニットクーラ	kW	4.1	4.0	
		ヒータ容量	吸込ダンパ	kW	0.5	0.6
		除霜補助ヒータ電流	A	15.5	15.4	
	電源容量 (注1)	送風機用	kVA	12/17	12/17	12/17
		除霜補助ヒータ用	kVA	6		
	電線サイズ (注4)	送風機用	mm ²	8.0		
		除霜補助ヒータ用	mm ²	3.5		
接地線		mm ²	3.5/5.5	3.5/5.5	3.5/5.5	
送風機用漏電遮断器 (ELBF) 形名 (注5~7)		NV50-AF (40A) / NV63-AF (60A)	NV50-AF (40A) / NV63-AF (60A)	NV50-AF (40A) / NV63-AF (60A)		
除霜補助ヒータ用漏電遮断器 (ELBH) 形名 (注5~7)		NV30-AF (20A)				

注1. 電源トランス容量はユニット (コンデンシングユニット・ユニットクーラ) のみに必要な最小容量です。

実際にはその他の補機を含めたトランス容量を選定して下さい。

注2. ユニットクーラ送風機の運転電流値は、商用電源で運転させた場合の最大値です。

注3. ユニットに供給される電源電圧はユニット電源端子部で仕様電圧±5%

(運転開始直後 (約1分) は±10%まで許容) となるように設計して下さい。

また、相間アンバランス2%以内となるようにして下さい。

注4. 主電源電線サイズはCV線等の連続最高許容温度90℃以上の電線を使用し

金属管に電線3本以下とした場合のサイズです。周囲温度40℃以下を想定しています。

尚、現地の配線状態 (電線が長い等) により電圧降下が生じ、ユニットが正常に運転できなくなる場合があります。

(電線サイズは長さ20m以下の場合を示しています。)

注 (3) 項の電圧 (電源端子部で名板値の±5%以内) となるように適宜設計してください。

注5. 漏電遮断器や配線用遮断器は、弊社製推奨品の形名を記載しています。

尚、漏電遮断器や配線用遮断器はユニットに装着していません。

注6. 本ユニットの受電設備における分岐開閉器につきましては、漏電遮断器をお客様設備にて必ず設置いただきますようお願い致します。

注7. 漏電遮断器の定格感度電流値・動作時間は、下記の通りです。

定格感度電流値：インバータ使用時 (高調波対策品)：100mA、商用 (50/60Hz) 電源使用時：30mA、動作時間：0.1秒

コンデンシングユニットの漏電遮断器はインバータ用 (高調波対策品) を使用して下さい。

ユニットクーラの漏電遮断器は、汎用インバータで駆動する場合は、インバータ用 (高調波対策品) を使用して下さい。

仕様表

外形図

据付関係資料

機種早見表

電気配線図

別売部品・他社推奨品

仕様一式

仕様一式

コントローラ

電気特性表

AFSV 形

R410A 二段スクリークローリングユニット

仕様表

外形図

据付関係資料

機種早見表

電気配線図

別売部品・他社推奨品

仕様一式

仕様一式

コントローラ

項目		形名	AFSV-SN50FGH-S1-D (-BS・-BSG)	AFSV-SN60FGH-S1-D (-BS・-BSG)		
電源			三相 200V 50Hz/60Hz	三相 200V 50Hz/60Hz		
コンデンシングユニット	圧縮機電動機	始動方式	インバータ			
		呼称出力	kW	24	26	
		最大運転電流	A	165	170	
	凝縮器ファン	電動機呼称出力	W	460 × 3		
		最大運転電流	A	9		
	ユニット最大運転電流 (注1)		A	174	179	
	電源容量		kVA	61	63	
	電線サイズ (注4)	主回路電源	mm ²	60	100	
		接地線	mm ²	22	22	
	配線用遮断器 (MCB) 形名 (注5)			NF250-AF (250A)		
漏電遮断器 (ELB) 形名 (注5~7)			NV250-AF (250A)			
ユニットクーラ	冷却器	形名 × 台数	UCS-N80FGA × 1			
		送風機呼称出力 × 台数	kW	3.7 × 2		
		送風機最大運転電流 (注2)	A	32.7/48.4	32.7/48.4	
		除霜補助	ユニットクーラ	kW	4.0	
		ヒータ容量	吸込ダンパ	kW	0.6	
	電源容量 (注1)	送風機用	kVA	12/17	12/17	
		除霜補助ヒータ用	kVA	6		
	電線サイズ (注4)	送風機用	mm ²	8.0		
		除霜補助ヒータ用	mm ²	3.5		
		接地線	mm ²	3.5/5.5	3.5/5.5	
送風機用漏電遮断器 (ELBF) 形名 (注5~7)			NV50-AF (40A) / NV63-AF (60A)	NV50-AF (40A) / NV63-AF (60A)		
除霜補助ヒータ用漏電遮断器 (ELBH) 形名 (注5~7)			NV30-AF (20A)			

項目		形名	AFSV-SN40BGH-S2 (B) (-BS・-BSG)	AFSV-SN50BGH-S2 (B) (-BS・-BSG)	AFSV-SN60BGH-S2 (B) (-BS・-BSG)	
電源			三相 200V 50Hz/60Hz	三相 200V 50Hz/60Hz	三相 200V 50Hz/60Hz	
コンデンシングユニット	圧縮機電動機	始動方式	インバータ			
		呼称出力	kW	18	24	26
		最大運転電流	A	145	165	170
	凝縮器ファン	電動機呼称出力	W	460 × 3		
		最大運転電流	A	9		
	ユニット最大運転電流		A	154	174	179
	電源容量 (注1)		kVA	54	61	63
	電線サイズ (注4)	主回路電源	mm ²	60	60	100
		接地線	mm ²	14	22	22
	配線用遮断器 (MCB) 形名 (注5)			NF250-AF (200A)	NF250-AF (250A)	
漏電遮断器 (ELB) 形名 (注5~7)			NV250-AF (200A)	NV250-AF (250A)		
ユニットクーラ	冷却器	形名 × 台数	UCR-N20BGA (-BBN) × 2	UCR-N25BGA (-BBN) × 2		
		送風機呼称出力 × 台数	kW	0.6 × 4		
		送風機運転電流	A	7.52/9.68	7.52/9.68	7.52/9.68
		除霜補助ヒータ容量	kW	2.8		
		除霜補助ヒータ電流	A	11.2		
	電源容量 (注1)	送風機用	kVA	3/4	3/4	3/4
		除霜補助ヒータ用	kVA	4		
	電線サイズ (注4)	送風機用	mm ²	2.0		
		除霜補助ヒータ用	mm ²	2.0		
		接地線	mm ²	2.0		
送風機用漏電遮断器 (ELBF) 形名 (注5~7)			NV30-AF (30A)			
除霜補助ヒータ用漏電遮断器 (ELBH) 形名 (注5~7)			NV30-AF (30A)			

- 注1. 電源トランス容量はユニット (コンデンシングユニット・ユニットクーラ) のみに必要な最小容量です。実際にはその他の補機を含めたトランス容量を選定して下さい。
- 注2. ユニットクーラ送風機の運転電流値は、商用電源で運転させた場合の最大値です。
- 注3. ユニットに供給される電源電圧はユニット電源端子部で仕様電圧 ± 5% (運転開始直後 (約1分) は ± 10% まで許容) となるように設計して下さい。また、相間アンバランス 2% 以内となるようにして下さい。
- 注4. 主電源電線サイズは CV 線等の連続最高許容温度 90℃ 以上の電線を使用し、金属管に電線 3 本以下とした場合のサイズです。周囲温度 40℃ 以下を想定しています。尚、現地の配線状態 (電線が長い等) により電圧降下が生じ、ユニットが正常に運転できなくなる場合があります。(電線サイズは長さ 20 m 以下の場合を示しています。)
- 注5. 注 (3) 項の電圧 (電源端子部で名板値の ± 5% 以内) となるように適宜設計してください。
- 注6. 漏電遮断器や配線用遮断器は、弊社製推奨品の形名を記載しています。尚、漏電遮断器や配線用遮断器はユニットに装備していません。
- 注7. 本ユニットの受電設備における分岐開閉器につきましては、漏電遮断器をお客様設備にて必ず設置いただきますようお願い致します。
- 注8. 漏電遮断器の定格感度電流値・動作時間は、下記の通りです。
 定格感度電流値：インバータ使用時 (高調波対策品)：100mA、商用 (50/60Hz) 電源使用時：30mA、動作時間：0.1 秒
 コンデンシングユニットの漏電遮断器はインバータ用 (高調波対策品) を使用して下さい。
 ユニットクーラの漏電遮断器は、汎用インバータで駆動する場合は、インバータ用 (高調波対策品) を使用して下さい。

項目	形名	AFSV-EN28FGA (-D) (-BS・-BSG)			
電源		三相 200V 50Hz/60Hz			
コンデンシングユニット	形名	ECO-EN225C1-HG			
	電気特性	消費電力 (注1)	kW	19.87	
		運転電流 (注1)	A	66.2	
		最大電流	A	114	
		力率 (注1)	%	85.5	
		始動電流	A	30	
	圧縮機	定格出力	kW	9.0 × 2	
		回転数	min-1	5760 (96Hz)	
		電熱器 (オイル)	W	45	
	凝縮器	送風機	電動機出力 × 台数	460 × 2 + 110 × 1	
	電気工事	電線の太さ (注2)		mm ² (m)	60 (34)
			過電流保護器	手元	A
			分岐	A	200
		開閉器容量	手元	A	200
			分岐	A	200
		制御回路配線太さ		mm ²	2
		接地線太さ		mm ²	38
進相コンデンサ (圧縮機) (注3)		容量	μF	取付不可	
		kVA	取付不可		
	電線太さ	mm ²	取付不可		
配線用遮断器 (MCB) 形名 (注8)	電流値抑制モード ON (出荷状態)	各1台	NF-250AF (125A)		
	電流値抑制モード OFF	各1台	NF-250AF (150A)		
漏電遮断器 (ELB) 形名 (注8~10)	電流値抑制モード ON (出荷状態)	各1台	NV-250AF (125A)		
	電流値抑制モード OFF	各1台	NV-250AF (150A)		
ユニットクーラ	形名	UCS-N40FGA-HG			
	蒸発器	送風機	電動機出力 × 台数	kW	1.5 × 2
		運転電流	A	18.3	
		電源容量	kVA	7	
	除霜補助ヒータ (クーラ単体)	ヒータ容量	kW	5.0	
		電流	A	17.8	
		電気容量	kVA	8	
	電気工事	電線の太さ	冷却器送風機用	mm ²	5.5/26.5
		電線の太さ	除霜補助ヒータ用	mm ²	3.5/10
		接地線		mm ²	2.0
	冷却器送風機用漏電遮断器 (ELBF) 形名			NV30-AF (30A)	
	除霜補助ヒータ用漏電遮断器 (ELBH) 形名			NV30-AF (30A)	
	吸込フード除霜補助ヒータ容量	kW		0.1	
	吸込フード除霜補助ヒータ電流	A		0.1	
	吸込ダンパ (オプション) 除霜補助ヒータ容量	kW		0.5	
	吸込ダンパ (オプション) 除霜補助ヒータ電流	A		1.2	

- 注1. 測定条件は次のとおりです。
 周囲温度：32℃、蒸発温度：-40℃、吸入ガス温度：18℃
 インバータ圧縮機運転周波数：96Hz
- 注2. 電線の太さ欄()内の数字は、電圧降下2V時の最大こう長を示します。
- 注3. 本ユニットはインバータにより圧縮機を運転しますので、進相コンデンサは使用しないでください。
- 注4. 電源トランス容量はユニット(コンデンシングユニット・ユニットクーラ)のみに必要な最小容量です。実際にはその他の補機を含めたトランス容量を選定してください。
- 注5. ユニットクーラ送風機の運転電流値は、商用電源で運転させた場合の最大値です。
- 注6. ユニットに供給される電源電圧はユニット電源端子部で仕様電圧±5% (ユニット開始直後(約1分)は±10%まで許容)となるように設計してください。また、相同アンバランス2%以内となるようにしてください。
- 注7. 主電源電線サイズはCV線等の連続最高許容温度90℃以上の電線を使用し金属管に電線3本以下とした場合のサイズです。周囲温度40℃以下を想定しています。尚、現地の配線状態(電線が長い等)により電圧降下が生じ、ユニットが正常に運転できなくなる場合があります。(電線サイズは長さ20m以下の場合を示しています。)
- 注8. 漏電遮断器や配線用遮断器は、弊社製推奨品の形名を記載しています。尚、漏電遮断器や配線用遮断器はユニットに装備していません。
- 注9. 本ユニットの受電設備における分岐開閉器につきましては、漏電遮断器をお客様設備にて必ず設置いただきますようお願い致します。
- 注10. 漏電遮断器の定格感度電流値・動作時間は、下記の通りです。
 定格感度電流値：インバーター使用時(高調波対策品)：100mA、商用(50/60Hz)電源使用時：30mA
 動作時間：0.1秒
 コンデンシングユニットの漏電遮断器はインバータ用(高調波対策品)を使用してください。
 ユニットクーラの漏電遮断器は、汎用インバータで駆動する場合は、インバータ用(高調波対策品)を使用してください。

セ
ット
形
表セ
ット
形
図セ
ット
形
据
付
関
係
資
料セ
ット
形
機
種
早
見
表セ
ット
形
電
気
配
線
図他
社
推
奨
品
・
別
売
部
品A
F
S
V
形
仕
様
一
式一
体
形
仕
様
一
式コ
ン
ト
ロ
ー
ラ

項目	形名	AFSV-SN40, 50, 60FGH(-D・-PD) AFSV-SN50, 60FGH-S1-D AFSV-SN40, 50, 60BGH-S2(B)
冷媒		R410A
冷凍機油		MEL32(N)1
電源電圧	運転時	定格電圧の±5%
	始動時(注1)	定格電圧の±10%
	相間アンバランス	2%以内
圧力	吸入圧力	0.007 ~ 0.16
	吐出圧力(注2)	1.16 ~ 2.96
温度	外気温度	-15 ~ +40 (注8)
	庫内温度	F級: -40 ~ -20 (注3) / C級: -20 ~ +10
	蒸発温度	-50 ~ -30
	凝縮温度(注4)	15 ~ 50
	高段吐出ガス温度	100以下
	低段吸入ガス温度	吸入スーパージョイント 5 ~ 35
停止時間	分	3以上
発停サイクル		6回/hr以下(注5)
使用できない環境		引火性・可燃性ガス雰囲気、腐食性ガス雰囲気、硫黄化合物を含む雰囲気、エステル油成分を含む雰囲気、アンモニアガス雰囲気、潮風の直接当たる場所
高圧カット(圧力開閉器)	MPa	コンデンスユニット側: 3.28 ± 0.15 ユニットクーラ側: 2.94 ± 0.1
低圧カット(圧力センサー)	MPa	-0.05

注1. ユニット運転開始直後(約1分)の電源電圧を示します。

注2. 吐出圧力は1.16MPa以上(目安)を確保してください。

圧縮機への給油は差圧を利用して行っていますので、吐出圧力が下がりますと給油不良となり圧縮機に重大な影響を与えます。

注3. AFSV-SN40, 50, 60BGH-S2, AFSV-SN40, 50, 60BGH-S2Bの場合、-35 ~ -20°Cです。

注4. 凝縮温度の下限値は、蒸発温度によって異なります。

注5. 6回/hr以下となるよう負荷や発停温度をコントロールしてください。

注6. 使用範囲外でのご使用により機器が故障や破損した場合は、保証の対象外とさせていただきます。

注7. 本使用範囲は、F級運転時の使用範囲です。

注8. AFSV-SN40, 50, 60FGHは-10°C未満は使用範囲外です。

クローリングユニットは下記の網掛け部の範囲で使用してください。

- AFSV-SN40・50・60FGH(-D)(-BS・-BSG)
- AFSV-SN50・60FGH-S1-D(-BS・-BSG)
- AFSV-SN40・50・60FGH-PD(-BS・-BSG)

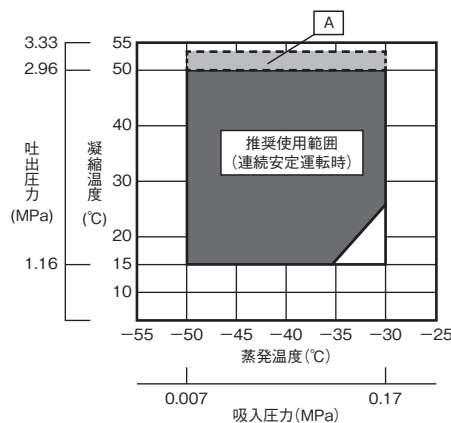
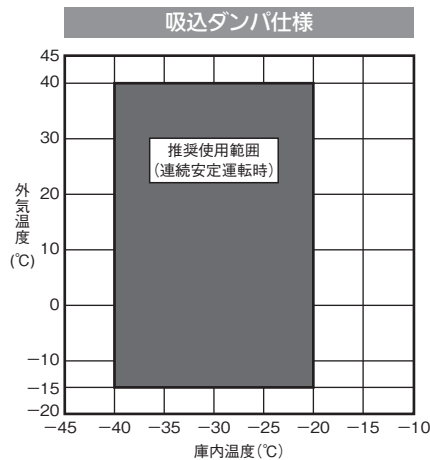
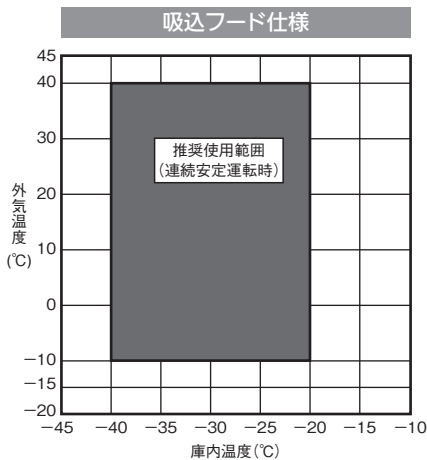

- AFSV-SN40・50・60BGH-S2(B)(-BS・-BSG)

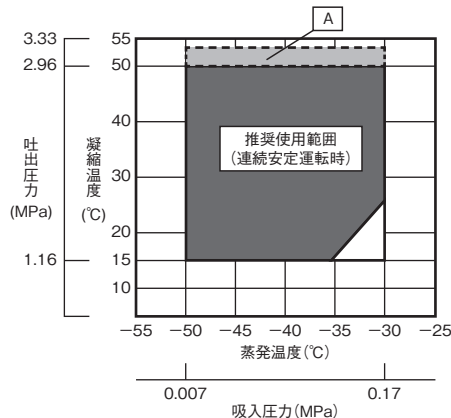
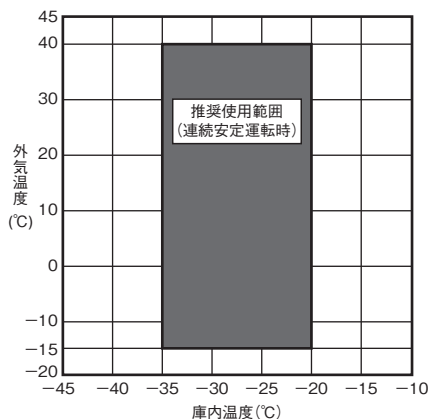

注1. 運転条件によって、蒸発温度は-25°Cまで上昇することがあります。

注2. 上記A部は最大周波数で運転できない、または容量制御運転となる可能性がある領域を示します。

なお、図中のA部は目安として図示したものであり、ユニット形名により異なります。

注3. 上記運転マップはF級冷却運転時を示します。

項目	形名	AFSV-EN28FGA
用途	—	低・中温用
使用冷媒	—	R410A
蒸発温度	°C	-47 ~ -5
吸入圧力	MPa	0.0257 ~ 0.578
吸入ガス過熱度	K	10 ~ 40
吸入ガス温度	°C	18 以下
凝縮温度	°C	15 ~ 59
吐出圧力	MPa	1.16 ~ 3.65
吐出ガス温度	°C	120 以下
圧縮機シェル下温度	°C	85 以下
周囲温度	°C	-15 ~ 43
電源電圧	—	三相 200V、50/60Hz
最低始動電圧	—	電源電圧 - 15% 以上
電圧不平衡率	—	2% 以内
接続配管長さ (吸入・液)	m	70 以下 (注 1, 2)
設置場所	—	屋外設置 (注 3)

注 1. 工事説明書記載の配管工事など施工条件を満たし、装置への油戻りが保証される場合、および冷媒過充てんとならない場合の数値です。
 注 2. 配管長さは相当長を示します。室外ユニットとユニットクーラ間が 70m 以下になるようにしてください。
 注 3. 設置場所についての詳細は、技術マニュアル「R410A インバータスクロールクーリングユニット AFSV」を参照してください。

項目	形名	AFSV-EN28FGA (-D) (-BS, -BSG)	
冷媒	—	R410A	
冷凍機油	—	MEL32R	
電源電圧	—	定格電圧の ± 10%	
	運転時	—	
	始動時	—	
	相間アンバランス	—	
		170V 以上	
		2% 以内	
圧力	吸入圧力	MPa	0.024 ~ 0.578
	吐出圧力	MPa	1.16 ~ 3.65
温度	外気温度	°C	-15 ~ +43
	庫内温度	°C	-40 ~ +10
	蒸発温度	°C	-47 ~ -5
	凝縮温度	°C	15 ~ 59
	吸入ガス過熱度	K	10 ~ 40
	吸入ガス温度	°C	18 以下
	吐出ガス温度	°C	120 以下
	圧縮機シェル下温度	°C	85 以下
最大配管長(相当長)	m	70 (相当長) (注 1)	
停止時間	分	3 以上	
発停サイクル	—	4 回 /hr 以下	
高圧カット (圧力開閉器)	MPa	コンデンシングユニット側: $4.15 \pm_{0.15}^{\pm 0.15}$ ユニットクーラ側: $2.94 \pm_{0.1}^{\pm 0.1}$	

注 1. 工事説明書記載の配管工事など施工条件を満たし、装置への確実な油戻りが保証されることと冷媒過充てんとならない場合の数値です。

クーリングユニットは下記の網掛け部の範囲で使用してください。

● AFSV-EN28FGA (-D) (-BS, -BSG)

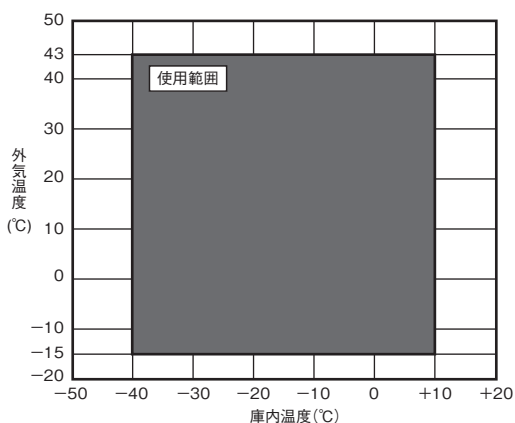

注 1. 一部最大周波数で運転できない領域があります。

仕様表

外形図

据付関係資料

機種早見表

電気配線図

別売部品・社推奨品

AFSV 形仕様一式

仕様一式

コントローラ

仕様表

一体形

小形クーリングユニット

● 冷蔵（高温・中温）用

項目		形名	AFH-P05RB (-BKN)	AFH-P05B (-BKN)	AFL-P05RB (-BKN)	
設置方式			天井置			
使用範囲	凝縮器吸込空気温度	℃	+5~+43			
	庫内温度	℃	+3~+20		-5~+15	
電源			単相100V 50/60Hz	三相 200V 50/60Hz	単相100V 50/60Hz	
電気特性	消費電力〈注1〉	kW	0.51/0.55	0.51/0.57	0.51/0.56	
	運転電流〈注1〉	A	6.0/5.7	1.6/1.7	5.9/5.8	
	力率〈注1〉	%	85/96	92/97	87/97	
	始動電流	A	37/33	10/9	37/33	
冷却能力〈注1〉		kW	0.68/0.75	0.68/0.75	0.59/0.67	
冷却装置	圧縮機呼称出力		kW	0.45	0.45	0.45
	凝縮器	形式		プレートフィンチューブ式		
		送風機	電動機出力	W	8	
		風量	m ³ /min	7.5/8.9		
	冷却器	形式		プレートフィンチューブ式		
		送風機	電動機出力	W	8	
		風量	m ³ /min	5.5/6.5		
冷媒制御			キャピラリーチューブ			
冷媒、冷媒充てん量		g	R404A, 340	R404A, 320	R404A, 280	
庫内温度調節			電子式温度調節器			
霜取	方式		オフサイクル式		オフサイクル式/ホットガスバイパス式〈注7〉	
	制御		電子式 周期2~6.5時間 (0.5時間毎設定) 電子式温度調節器 (終了)			
保護装置	高圧圧力開閉器		有			
	電磁開閉器・熱動過電流継電器		有			
	温度開閉器 (圧縮機・吐出管)		-			
	ヒューズ (操作回路用)		250V 5A			
逆相防止器		-				
内蔵品	ドライヤ		有			
	サクシヨアキュムレータ		-			
付属部品			据付用ガasket、吹出ダクト、吹出ダクト用断熱材 トラップセット、リモコン			
外形寸法〈高さ×幅×奥行〉		mm	360×640×650	380×640×650	360×640×650	
質量	荷造質量	kg	38	37	39	
	製品質量	kg	34	33	35	
騒音〈注2〉		dB	49/50	49/50	49/50	
荷造寸法〈高さ×幅×奥行〉		mm	390×690×700	420×690×750	390×690×700	
リモコン	形名		RB-4DF			
	据付条件		℃ 屋内設定・周囲温度-10~+40 (但し凍結・結露なきこと)			
	外装色		マンセル4.48Y 7.92/0.66			
	庫内温度設定範囲		℃	+1~+25 〈注8〉	-7~+20 〈注8〉	
	リモコンケーブル			2心 10m付属		
外形寸法	高さ	mm	120			
	幅	mm	130			
	奥行	mm	28			
電線太さ〈注4〉		mm 〈m〉	φ1.6 〈8〉	φ1.6 〈1.3〉	φ1.6 〈8〉	
ブレーカ	定格	A	15			
	開閉器定格	A	15			
接地線太さ		mm	φ1.6			
進相コンデンサ	容量		〈注5〉			
	配線太さ	mm	φ1.6			
冷却能力	庫内温度 (注6)	20℃	kW	0.95/1.02	0.97/1.01	-
		15℃	kW	0.86/0.95	0.85/0.93	0.86/0.95
		10℃	kW	0.77/0.86	0.77/0.85	0.77/0.86
		5℃	kW	0.68/0.75	0.68/0.75	0.68/0.75
		3℃	kW	0.64/0.71	0.64/0.71	-
		0℃	kW	-	-	0.59/0.67
		-5℃	kW	-	-	0.49/0.57

注1. 測定条件は次の通りです。
AFH:凝縮器吸込空気温度:32℃、庫内温度:+5℃
AFL:凝縮器吸込空気温度:32℃、庫内温度:0℃

注2. 騒音値の測定条件は次の通りです。
無響音室内で注1の運転条件下において運転を行い、
本体中央の高さで、1m離れた位置で測定

注3. 製品仕様は改良等の為、予告なしに変更する場合があります。

注4. 電線の太さ欄〈 〉内の数字は次の通りです。
200V機種 (P05A)の場合:電圧降下2Vのときの最大こう長
100V機種 (P05RA)の場合:電圧降下1Vのときの最大こう長

注5. 各電力会社低圧進相用コンデンサ取付容量基準による。

注6. 冷却能力の条件は次の通りです。
凝縮器吸込空気温度:32℃

注7. 庫内温度設定により自動切替

注8. 使用範囲とは異なります。

● 冷蔵（中温）用

項目			形名	AFL-RP08B (-BKN)	AFL-RP1B (-BKN)	AFL-RP1.6B (-BKN)	AFL-RP2A (-BKN)	
設置方式				天井置				
使用範囲	凝縮器吸込空気温度	℃		+5~+43				
	庫内温度	℃		-5~+15				
電源				三相200V 50/60Hz				
電気特性	消費電力〈注1〉	kW		0.63/0.75	0.88/1.04	1.17/1.38	1.84/2.18	
	運転電流〈注1〉	A		2.6/2.7	3.6/3.7	5.1/4.9	6.7/6.7	
	力率〈注1〉	%		70/80	71/81	66/81	79/94	
	始動電流	A		19/18	23/22	31/29	53/46	
冷却能力〈注1〉			kW	0.86/1.00	1.20/1.38	1.55/1.78	2.56/2.78	
冷却装置	圧縮機呼称出力		kW	0.65	0.8	1.2	1.7	
	凝縮器	形式		プレートフィンチューブ式				
		送風機	電動機出力	W	15	15	15	38
			風量	m ³ /min	11.2/11.9	14.5/16.5	15/17	23/24
	冷却器	形式		プレートフィンチューブ式				
		送風機	電動機出力	W	8	15	15	15×2
		風量	m ³ /min	5.5/6.5	9/10.5	10.5/12.5	20/23	
冷媒制御				キャピラリーチューブ				
冷媒、冷媒充てん量			g	R404A, 415	R404A, 660	R404A, 770	R404A, 1450	
庫内温度調節				電子式温度調節器				
霜取	方式			オフサイクル式/ホットガスバイパス式（庫内温度設定により自動切替）				
	制御			電子式 周期2~6.5時間（0.5時間毎設定） 電子式温度調節器（終了）				
保護装置	高圧圧力開閉器			有				
	電磁開閉器・熱動過電流継電器			有〈5A 設定〉	有〈6.5A 設定〉	有〈9A 設定〉	有〈13A 設定〉	
	温度開閉器（圧縮機・吐出管）			有				
	ヒューズ（操作回路用）			250V 5A				
内蔵品	ドライヤ			有				
	サクシヨニアキュムレータ			有〈0.37L〉	有〈0.52L〉	有〈0.52L〉	有〈1.0L×2〉	
付属部品				据付用ガスケット、吹出ダクト、吹出ダクト用断熱材 トラップセット、リモコン、防音板金（RP2Aのみ）				
外形寸法〈高さ×幅×奥行〉			mm	360×640×650	385×880×680	360×963×906	505×963×995	
質量	荷造質量		kg	40	47	59	89	
	製品質量		kg	36	43	53	74	
騒音〈注2〉			dB	52/54	53/56	53/56	57/60	
荷造寸法〈高さ×幅×奥行〉			mm	390×690×700	420×930×730	390×1020×960	620×1120×1050	
リモコン	形名			RB-4DF				
	据付条件		℃	屋内設置・周囲温度-10~+40（但し凍結・結露なきこと）				
	外装色			マンセル4.48Y 7.92/0.66				
	庫内温度設定範囲		℃	-7~+20〈注7〉				
	リモコンケーブル			2心 10m付属				
	外形寸法	高さ	mm	120				
幅		mm	130					
奥行		mm	28					
電気工事	電線太さ〈注4〉		mm〈m〉	φ1.6〈36〉	φ1.6〈25〉	φ1.6〈16〉	φ1.6〈10〉	
	ブレーカ	定格	A	10	15	20	20	
		開閉器定格	A	15	15	30	30	
	接地線太さ		mm	φ1.6				
	進相コンデンサ		容量	〈注5〉				
		配線太さ	φ1.6					
冷却能力	庫内温度（注6）	15℃	kW	1.04/1.21	1.45/1.67	1.76/1.99	3.38/3.55	
		10℃	kW	1.00/1.16	1.39/1.60	1.74/1.97	3.20/3.27	
		5℃	kW	0.94/1.10	1.32/1.51	1.67/1.90	2.89/3.04	
		0℃	kW	0.86/1.00	1.20/1.38	1.55/1.78	2.56/2.78	
		-5℃	kW	0.78/0.91	1.10/1.26	1.37/1.61	2.16/2.37	
		-15℃	kW	—	—	—	—	
		-20℃	kW	—	—	—	—	

注1. 測定条件は次の通りです。
凝縮器吸込空気温度：32℃、庫内温度：0℃

注2. 騒音値の測定条件は次の通りです。
無響音室内で注1の運転条件下において運転を行い、
本体中央の高さで、1m離れた位置で測定

注3. 製品仕様は改良等の為、予告なしに変更する場合があります。

注4. 電線の太さ欄〈 〉内の数字は、電圧降下1V（AFL-RP08, 1,1.6B）、
2V（AFL-RP2A）のときの最大こう長を示します。

注5. 各電力会社低圧進相用コンデンサ取付容量基準による。

注6. 冷却能力の条件は次の通りです。
凝縮器吸込空気温度：32℃

注7. 使用範囲とは異なります。

仕様表

外形図

据付関係資料

機種早見表

電気配線図

別売部品・他社推奨品

仕様一式

仕様一式

コントローラ

仕様表

一体形

小形クーリングユニット

● 冷凍用

項目			形名	AFR-RP1B (-BKN)	AFR-RP1.6B (-BKN)	AFR-RP2A (-BKN)	AFR-RP3A (-BKN)
設置方式				天井置			
使用範囲	凝縮器吸込空気温度	℃		-5~+43			
	庫内温度	℃		-25~-5			
電源				三相200V 50/60Hz			
電気特性	消費電力〈注1〉	kW		0.75/0.89	0.96/1.10	1.60/1.90	2.00/2.34
	運転電流〈注1〉	A		3.3/3.3	4.6/4.3	6.2/6.1	9.7/8.6
	力率〈注1〉	%		66/78	60/74	74/90	60/79
	始動電流	A		23/22	31/29	53/46	74/70
冷却能力〈注1〉			kW	0.65/0.76	0.88/1.05	1.35/1.55	1.95/2.09
冷却装置	圧縮機呼称出力		kW	0.8	1.2	1.7	2.2
	凝縮器	形式		プレートフィンチューブ式			
		送風機	電動機出力 風量	W m ³ /min	15		38
	冷却器	形式		プレートフィンチューブ式			
		送風機	電動機出力 風量	W m ³ /min	15		15×2
	冷媒制御				キャピラリーチューブ		
冷媒、冷媒充てん量			g	R404A, 570	R404A, 1060	R404A, 1470	R404A, 1590
庫内温度調節				電子式温度調節器			
霜取	方式			ホットガスバイパス式			
	制御			電子式 周期2~6.5時間 (0.5時間毎設定) 電子式温度調節器 (終了)			
保護装置	高圧圧力開閉器			有			
	電磁開閉器・熱動過電流継電器			有〈6.5A 設定〉	有〈9A 設定〉	有〈13A 設定〉	有〈15A 設定〉
	温度開閉器 (圧縮機・吐出管)			有			
	ヒューズ (操作回路用)			250V 5A			
内蔵品	逆相防止器			有			
	ドライヤ	サクシオンアキュムレータ		有〈0.52L〉	有〈0.52+0.3L〉	有〈1.0L×2〉	
付属部品				据付用ガスケット、吹出ダクト トラップセット、リモコン、防音板金 (RP2A・RP3Aのみ)			
外形寸法〈高さ×幅×奥行〉			mm	360×880×680	360×963×906	505×963×906	505×963×995
質量	荷造質量		kg	47	62	86	95
	製品質量		kg	43	55	72	80
騒音〈注2〉			dB	53/56		55/58	56/58
荷造寸法〈高さ×幅×奥行〉			mm	390×930×730	390×1020×960	620×1120×960	620×1120×1050
リモコン	形名			RB-4DF			
	据付条件		℃	屋内設定・周囲温度-10~+40 (但し凍結・結露なきこと)			
	外装色			マンセル4.48Y 7.92/0.66			
	庫内温度設定範囲		℃	-27~-3〈注7〉			
	リモコンケーブル			2心 10m付属			
電気工事	外形寸法		高さ	120			
			幅	130			
			奥行	28			
電線太さ〈注4〉			mm〈m〉	φ1.6〈29〉	φ1.6〈19〉	φ1.6〈10〉	φ2.0〈10〉
ブレーカ	定格		A	10		20	
	開閉器定格		A	15		30	
接地線太さ			mm	φ1.6			
進相コンデンサ	容量			φ1.6			
	配線太さ		mm	φ1.6		φ2.0	
冷却能力	庫内温度 (注6)	10℃	kW	-	-	-	-
		5℃	kW	-	-	-	-
		0℃	kW	-	-	-	-
		-5℃	kW	1.02/1.17	1.38/1.62	1.81/1.86	2.88/2.57
		-10℃	kW	0.90/1.05	1.22/1.46	1.75/1.82	2.63/2.45
		-15℃	kW	0.79/0.93	1.06/1.28	1.60/1.72	2.34/2.29
		-20℃	kW	0.65/0.76	0.88/1.05	1.35/1.55	1.95/2.09
-25℃	kW	0.53/0.59	0.72/0.82	1.10/1.15	1.55/1.68		

注1. 測定条件は次の通りです。
凝縮器吸込空気温度：32℃、庫内温度：-20℃
注2. 騒音値の測定条件は次の通りです。
無響音室内で注1の運転条件下において運転を行い、
本体中央の高さで、1m離れた位置で測定
注3. 製品仕様は改良等の為、予告なしに変更する場合があります。

注4. 電線の太さ欄〈 〉内の数字は、電圧降下1V (AFR-RP1, 1.6B)、
2V (AFR-RP2, 3A) のときの最大こう長を示します。
注5. 各電力会社低圧進相用コンデンサ取付容量基準による。
注6. 冷却能力の条件は次の通りです。
凝縮器吸込空気温度：32℃
注7. 使用範囲とは異なります。

仕様表

外形図

据付関係資料

機種早見表

電気配線図

別売部品・
他社推奨品

仕様一式

仕様一式

コントローラ

(単位：mm)

● AFH-P05RB 形

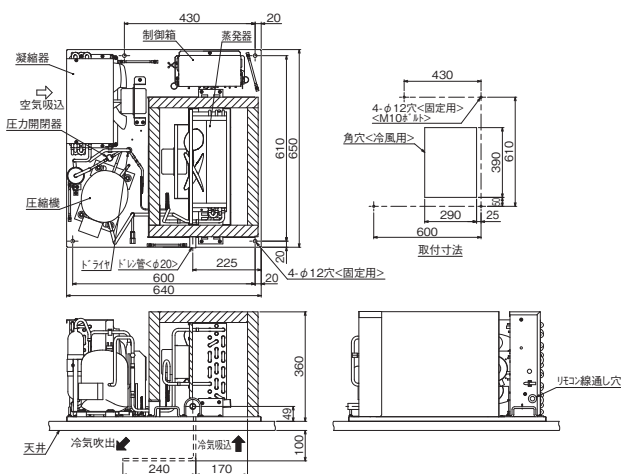

● AFH-P05B 形

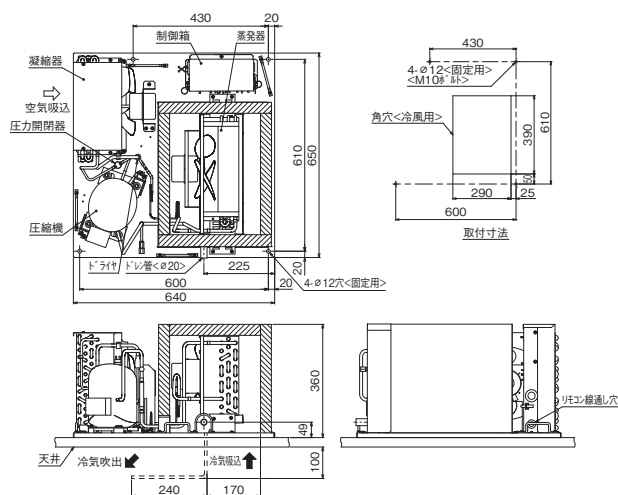

仕様表
セツト形

外形図
セツト形

据付関係資料
セツト形

機種早見表
セツト形

電気配線図
セツト形

別売部品・他社推奨品

仕様一式
AFSV形

仕様一式
一体形

コントローラ

● AFL-P05RB 形

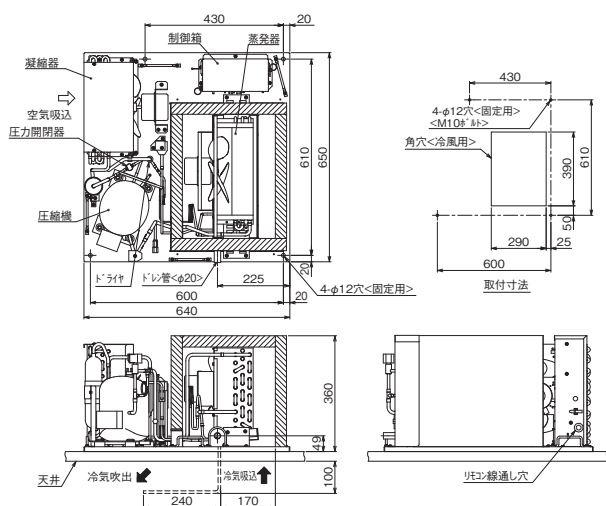

● AFL-RP08B 形

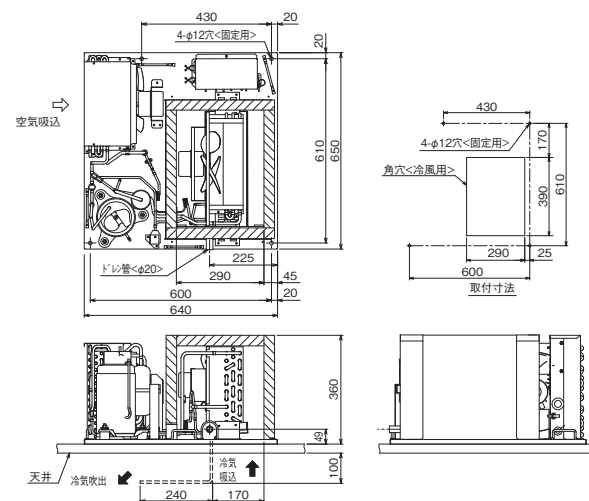

● AFL-RP1B 形

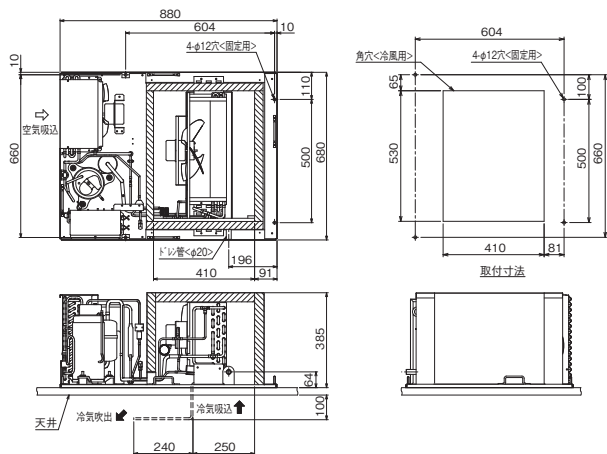

● AFL-RP1.6B 形

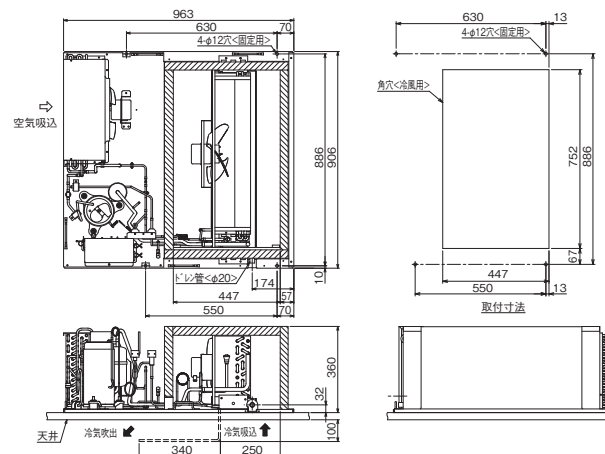

(単位 : mm)

● AFL-RP2A 形

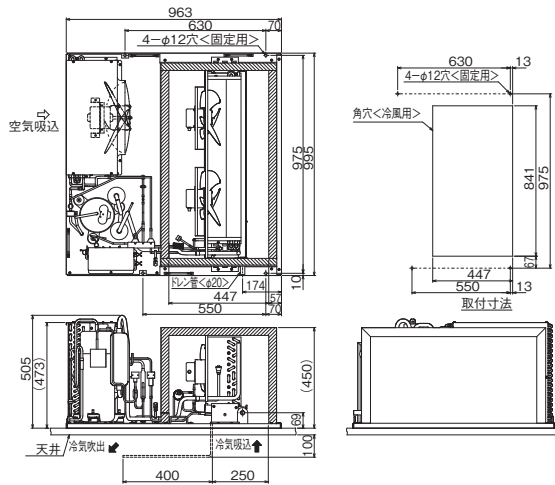

● AFR-RP1B 形

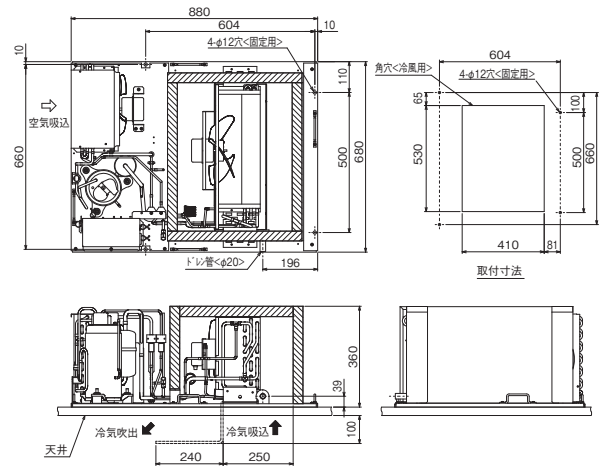

※ () は参考値

● AFR-RP1.6B 形

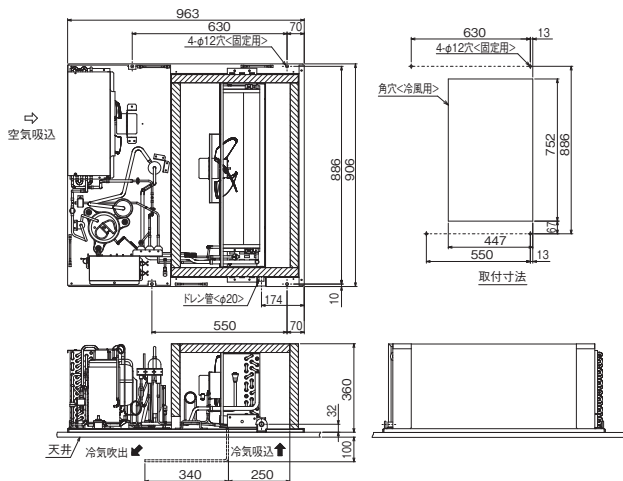

● AFR-RP2A 形

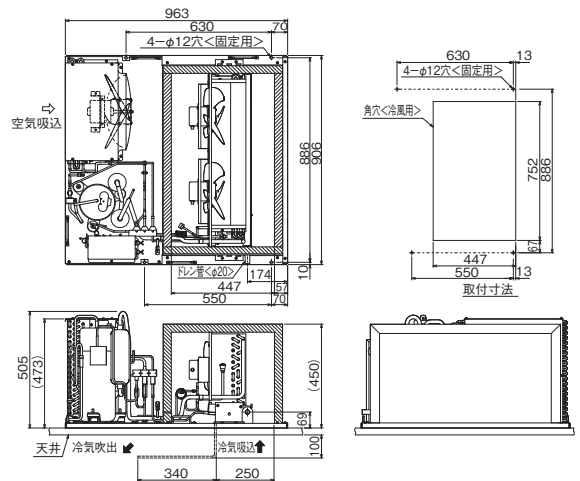

※ () は参考値

● AFR-RP3A 形

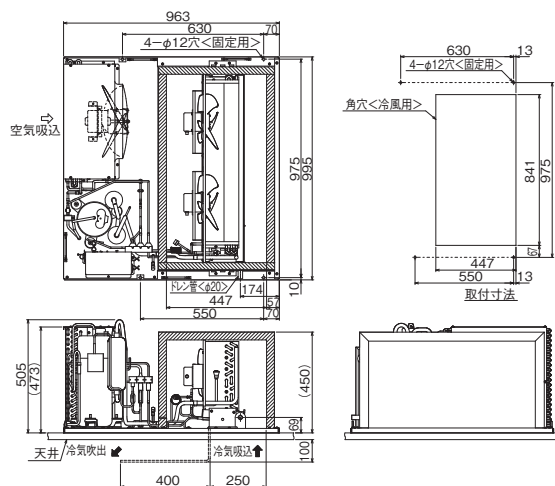

リモートコントローラ

● RB-4DF 形

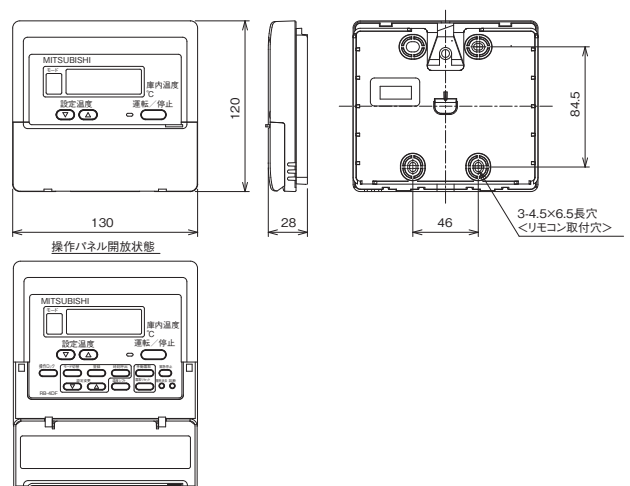

※ () は参考値

仕様表

外形図

据付関係資料

機種早見表

電気配線図

別売部品・
他社推奨品

仕様一式

仕様一式

リモートコントローラ

1. 据付方法

天井置形

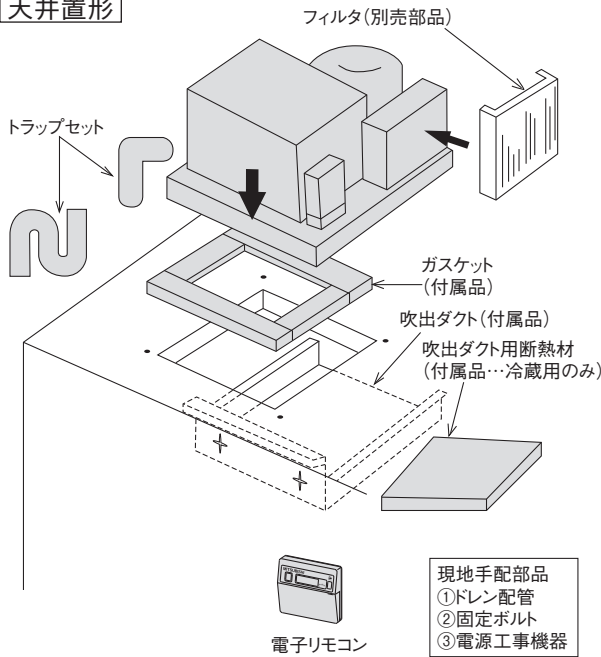

2. 据付場所・据付工事

(1) 搬入

できるだけ垂直に保ち静かに搬入してください。30°以上は傾けないでください。

(2) 据付

- ① 固定できる場所
強度の十分なところへ、ボルトで確実に締め付けてください。
- ② 水のかからないところ
雨水、その他、水が直接かからない所へ据付けてください。
(本製品は、屋内専用です。)
- ③ 風通しの良いところ
凝縮器吸込空気温度が35°Cを超える場合は、換気扇を設け35°C以下にしてください。厨房室や換気の悪い場所でお使いになりますと熱がこもるおそれがあります。風通しについては特に配慮してください。
- ④ 据付場所の選定上のご注意
 - 吹出口や吸込口をふさがらないでください。風の流れを妨げると冷涼効果が低下します。
 - ドアを開いた時に侵入した空気を直接吸引しないよう、ユニットの配置はできるだけドアから離す。(冷却不良、霜取不良防止のため)
 - 複数台設置する場合、他のユニットの排風や冷風の影響を受けないように設置する。
- ⑤ 水平なところ
ユニットは必ず、水平に設置してください。特に冷却部が傾斜してドレンパンが逆勾配になると、排水性が悪くなり、ドレンのオーバーフローやドレンパン氷結が発生します。
- ⑥ 据付スペース
保守やサービス、および性能確保のため、最低次のスペースを確保する必要があります。

(天井置形)

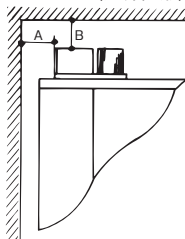

モデル	A寸法	B寸法
AFH-P05RB AFH-P05B AFL-P05RB AFL-RP08B AFL-RP1B AFR-RP1B	0.3m	0.3m
AFL-RP1.6B AFR-RP1.6B AFL-RP2A AFR-RP2A AFR-RP3A	1.0m	0.3m

※ユニットの周辺に可燃物を置かないでください。

(3) リモコンの取付け

- ① リモコンは、事務所・冷蔵庫の壁面等メンテナンスや取扱いのしやすい屋内に取付けてください。リモコンは、風雨が直接かかる場所および冷蔵庫内等の結露する場所には、取付けしないでください。

3. ドレン配管の取付け

- (1) ドレン配管に不備があると外気侵入およびドレン排水不良によるドレンパン氷結が生じます。必ず、付属のトラップおよびエルボを用い、正しく施工してください。

- (2) 冷蔵庫天井のドレン配管を施工する場合、次の点に注意してください。

- ① ドレン配管は水道用塩ビ管(20A)もしくは、これと同等の内径を有するパイプを使用し、これより細いものは用いないでください。
- ② ドレン管の横引きはできるだけ短くしてください。
- ③ 必ず下り勾配にし、下図×印のようなドレン配管には絶対にしないでください。

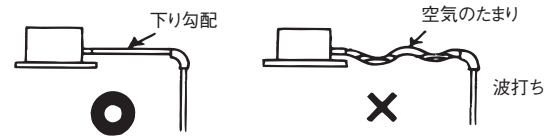

- ④ 施工時などに、ドレン管内に異物を混入させぬよう注意してください。

- (3) 寒冷地では、トラップおよび水道用塩ビ管内のドレン水が凍結することがありますので、断熱材またはヒータを巻いて凍結を防止してください。なおヒータを取付けるときには過熱による事故に十分注意してヒータ容量を選定してください。
(ヒータ容量の目安…10W/m)

4. 電気工事上のご注意

※詳細は各製品の据付工事説明書をご参照ください。

(1) アース工事

安全のためD種(第3種)以上のアース工事を行ってください。また、電気設備技術基準により、アース工事をするほか、漏電遮断器を取付けるよう定められていますので必ず取付けてください。

(2) 電気配線工事

- ① 電源電圧はリレーボックスの電源端子部で、運転中は±10%、始動時の最低で定格電圧の85%以上を確保してください。
- ② 必ず、ユニット専用の手元開閉器を設けてください。
- ③ ユニットの上面に沿って配線を設置しないでください。

(3) リモコンの配線工事

- ① リモコンケーブルは10m2心のもので付属しています。リモコン配線は最大250mまで延長可能です。ただし付属のリモコンコードを使用する場合は10m以内とし、10mを超える場合については1.25mm²(CVV)の電線を現地手配してください。
- ② リモコンケーブル・温度センサ用配線は、動力線とは一緒に配線しないでください。一緒に工事されますと、温度表示がチラついたり、誤動作する場合があります。

仕様表

外形図

据付関係資料

機種早見表

電気配線図

別売部品・他社推奨品

仕様一式

仕様一式

コントローラ

(1) フィルタ (天井置形クーリングユニット用)

形名	対応機種
F-P01R	AFH-P05B, AFH-P05RB, AFL-P05RB, AFL-RP08B, AFR-RP1B
F-P02R	AFL-RP1B
F-P03R	AFL-RP1.6B, AFR-RP1.6B
F-P04R	AFR-RP2A
F-P05R	AFL-RP2A, AFR-RP3A

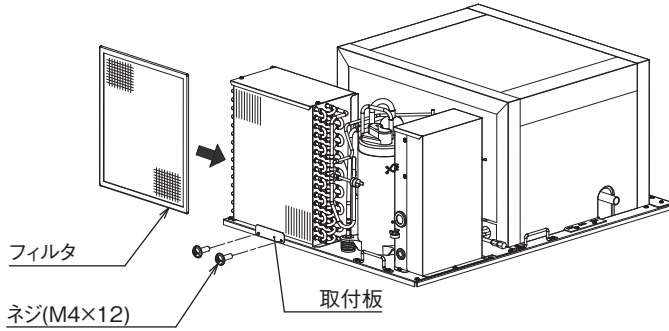

(2) ダクト用断熱材 (天井置形クーリングユニット用)

形名	対応機種
D-05A	AFH-P05B, AFH-P05RB, AFL-P05RB, AFL-RP08B
D-1A	AFL-RP1B, AFR-RP1B
D-1.6A	AFL-RP1.6B, AFR-RP1.6B
D-2A	AFR-RP2A
D-3A	AFL-RP2A, AFR-RP3A

仕様表

外形図

据付関係資料

機種早見表

電気配線図

別売部品・
他社推奨品仕様一式
AFSV形

仕様一式

コントローラ

省エネ機能搭載 クオリティコントローラ

オフサイクルデフロスト・ヒータデフロスト対応の標準タイプのコントローラです。

設定温度 RBH: +1°C~+24°C
RBS: -37°C~+17°C(※2)(超低温サーミスタ使用時-57°C~-23°C)

クオリティコントローラの機能特長

●優れた省エネ機能(※1)

○インテリジェンスサーモ機能

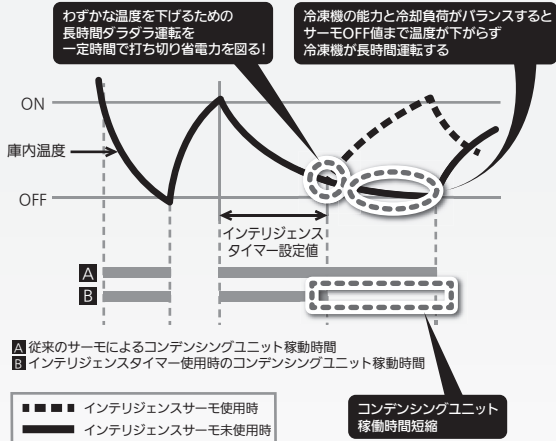

○セットバック機能

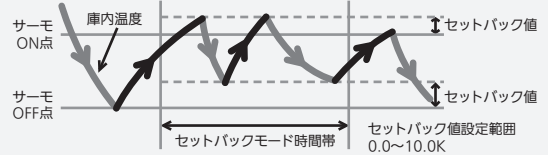

○サーモOFF時のファンON/OFF機能など搭載

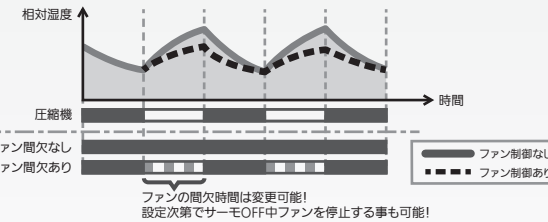

○目標蒸発温度の自動シフト目標蒸発温度の適宜最適化を自動で行い、更なる省エネを実現。

冷却負荷運動方式のイメージ

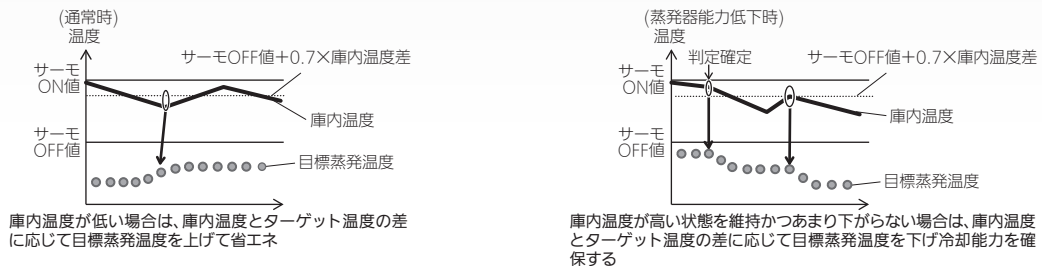

現在の庫内温度に応じて最適な目標蒸発温度で運転!

●R463A-J/R410A兼用インバータコンデンシングユニットとの接続でさらに省エネ

○目標蒸発温度の自動設定(※1)

庫内温度設定にあわせて、コンデンシングユニットの目標蒸発温度を自動変更。(TDを設定)
(TD=『ユニットクール入口空気温度』-『目標蒸発温度』)

●同室複数台制御

4台までの同室複数台制御が可能。

同室複数台システムのイメージ

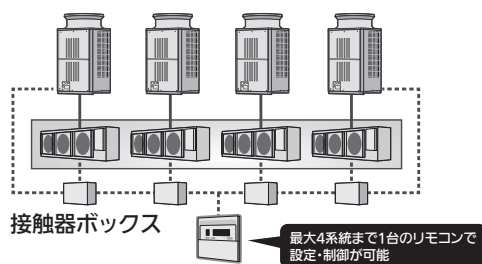

●工事性UP

R463A-J/R410A兼用インバータコンデンシングユニットとM-NET(2心線)での接続が可能。

●操作性UP

- ・手元リモコンでさまざまな操作・データモニタリングが可能。
- ・中継基板のデータモニタリング・遠隔設定が可能。
- ・コンデンシングユニットの運転データ・異常詳細コードの確認が可能(※1)。

※1: R463A-J/R410A兼用インバータコンデンシングユニットのM-NET接続している場合に有効な機能です。
※2: 庫内温度-35°C以下で使用するためには、別売の超低温サーミスタ(TM-U5)が必要となります。

仕様表

外形図

据付関係資料

機種早見表

電気配線図

別売部品・他社推奨品

仕様一式

仕様一式

コントローラ

コントローラ

● 複数室システムに対応可能

○ 複数室(最大8室)での個別制御が可能

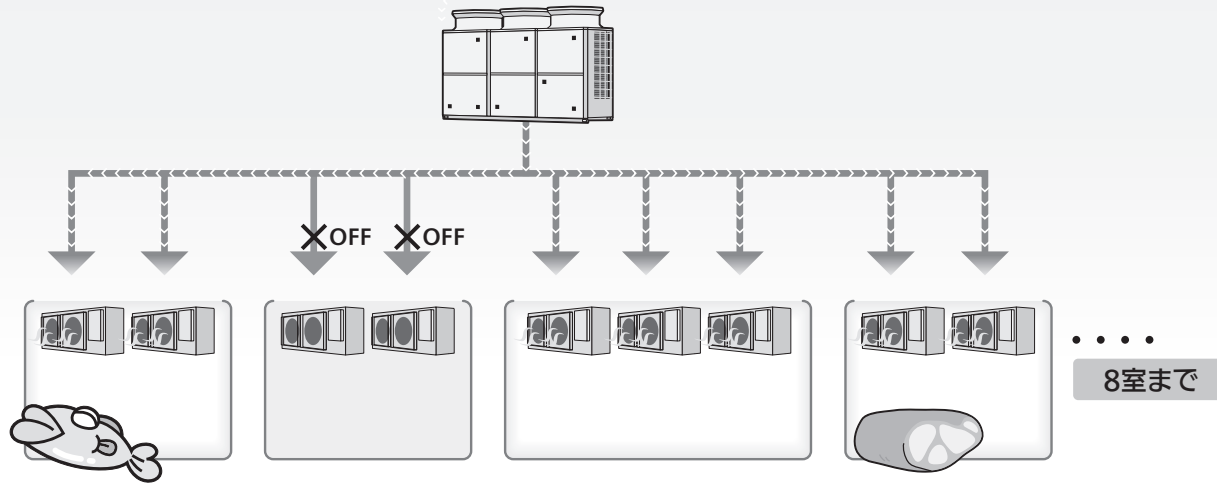

○ 同室複数台(最大4台)を手元リモコン1基で制御できます。

※1: 庫内温度 -3.5°C 以下で使用になるためには、別売の超低温サーミスタ(TM-U5)が必要となります。

● PT100センサーに対応^(※2)

※2: 別売部品の手配が必要になります。詳細はP.192をご覧ください。

仕様表

外形図

据付関係資料

機種早見表

電気配線図

別売部品・
他社推奨品

仕様一式

仕様一式

コントローラ

コントローラ

機能の名称		コントローラタイプ	
通信仕様		M-NET	
基本機能	冷却運転	庫内温度設定範囲(0.5℃単位)	RBH:+1~+24℃ RBS:-37℃~+17℃(超低温サーミスタ使用時-57℃~-23℃)(注1)
		庫内温度差	○0.5~5.0K(0.5K単位)
		温度表示範囲	-60~+70℃(超低温サーミスタ使用時:-80~+70℃)
		ショートサイクル運転保護	○(90~300秒、10秒単位)
	霜取運転	周期霜取	○(周期0.5~99時間、0.5時間単位)
		時刻霜取	○(最大12回/日、10分単位)
		手動霜取	○
		水切り停止(オフサイクル以外)	○(0~30分、1分単位)
	霜取方式	ユニットクーラファン遅延(オフサイクル以外)	○(2~5分、1分単位)
		オフサイクル霜取対応	○
	ヒータ霜取対応	○	
	緊急停止	○	
省エネ 便利機能	蒸発温度自動シフト (最適蒸発温度を自動計算)	○(注2)	
	目標蒸発温度自動設定 (庫内温度設定に連動してコンデンシングユニットの目標蒸発温度設定を変更)	○(注2)	
	インテリジェンスサーモ	○	
	ナイトセットバック	○(最大4回/日、10分単位)	
	庫内温度シフト運転(冷やしこみ)	○	
	霜取周期自動シフト(学習機能)	○	
	霜取方式自動切替 (ヒータ→オフサイクル)	○	
	サーモOFF時のユニットクーラファン間欠運転	○	
	PT100センサーによるサーモ制御	○(別売キット等現地手配)(注5)	
	湿度モニタリング	○(別売キットが必要)	
異常・警報	予備サーミスタでの温度モニタリング	◎(PTセンサーも対応可能)	
	50℃高温警報(運転停止)	○(同室複数台システムでの個別検知に対応)	
	高温警報(運転継続)	○(遅延時間設定0~120分、10分単位) (リモコンOFF時の検出可否切替可能)	
	冷えすぎ防止異常(運転停止)	○	
	サーミスタ異常	○	
	遠隔緊急停止(監禁警報に相当)	○	
接点入出力	プレアラーム検知(冷媒不足・液バックなど)	○(コンデンシングユニット対応機種のみ)	
	外部(コンデンシングユニット)異常	○(詳細コード表示可能)	
	コントローラ異常(注3)		
	50℃高温異常		
	高温異常		
	冷えすぎ防止異常		
	庫内温度サーミスタ異常		
	外部(コンデンシングユニット)異常		
	リモコン過電流異常		
	リモコン通信異常		
	冷却運転出力		
	霜取運転出力(注4)		
	リモコン運転スイッチ出力		
	湿度センサ異常		
遠隔緊急停止			
プレアラーム(コンデンシングユニット対象機種のみ)			
ブザー出力			
遠隔操作入力(注4)	出力内容は任意設定可能 (接点:3箇所)		
プレアラーム入力(コンデンシングユニット対象機種のみ)	○		
通信システム	低温流通管理システムMELCOLD IIとの接続	○	
	空調冷熱総合管理システムAE-200Jとの接続	○	
	低温用集中コントローラMELTOUCHとの接続	○	
	同室複数台制御	○	
リモコン	複数室個別制御	○(最大8室)	
	標準付属品	RB-4DG(LED)	
	時刻設定	○	
	年月日設定	○	
	霜取終了後の表示	15分間「dF」点滅	
	運転データモニタリング(コンデンシングユニット)	○	
	運転データモニタリング(コントローラ)	○	
中継基板(コントローラ)の設定値変更	○		
外部異常の詳細コード表示	○		

- (注1) 庫内温度-35℃以下でご使用になるためには、別売の超低温サーミスタ(TM-U5)が必要になります。
- (注2) コンデンシングユニットと相互通信(M-NET)を行うことが前提となります。
- (注3) コントローラ異常に設定するとすべての異常に対し出力します。
- (注4) 霜取運転出力と手動霜取入力を組み合わせることで、システム間の霜取開始タイミングを連動させることができます。
- (注5) 別途推奨品を手配いただく必要があります。

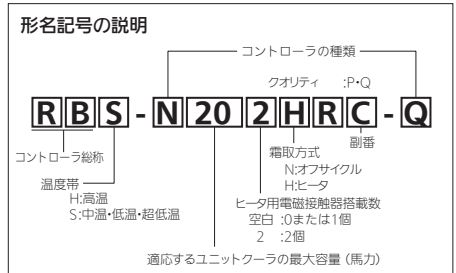

仕様表

外形図

据付関係資料

機種早見表

電気配線図

別売部品・他社推奨品

仕様一式

仕様一式

コントローラ

コントローラ

■ コントローラ選定表

部屋数		1			n(2 ~ 8)	
リモコン		1	1	1	1	n
接触器ボックス		1	1	1	n(2 ~ 4)	n※6
コンデンシングユニット		1	1	1	n	1
ユニットクーラ		1	2	3	接触器ボックス1台あたり3台まで	
システム構成図						
コントローラ		霜取方式				
Hシリーズ	RBH-P35NRC-Q	オフサイクル	20	30	30	30
	RBH-P45NRC-Q		20	40	60	60
Lシリーズ	RBS-P20HRC-Q	ヒータ	15	—	—	15
	RBS-P25HRC-Q		20	—	—	20
	RBS-P202HRC-Q		—	30	30	30
	RBS-P252HRC-Q		—	40	60	60
Rシリーズ	RBS-P20HRC-Q	ヒータ	20※4	—	—	20※4
	RBS-P25HRC-Q		25	—	—	25
	RBS-P202HRC-Q		—	40	30	40
	RBS-P252HRC-Q		—	50	45	50

- ※1 ○・□内の数字は、コンデンシングユニット1台に接続可能なユニットクーラの最大馬力(合算)を示します。□の場合は、ユニットクーラまたは接触器ボックス内の配線改造を行う必要があります。
- ※2 霜取を各部屋ごとの設定に基づいて行うため、圧縮機と霜取ヒータが同時通電することがあります。
- ※3 ユニットクーラ広フィンピッチ機種は、外形母体の送風機・ヒータの容量を検討のうえ、使用願います。
- ※4 BHAタイプユニットクーラと接続の場合は、RBS-P(N)25形コントローラを使用してください。
- ※5 本表は目安であり、詳細は送風機・ヒータの容量を確認のうえ使用願います。
- ※6 複数室個別制御の場合、接触器ボックスの最大数はシングル機(圧縮機1台)n=4、マルチ・トリプル機(圧縮機2台以上)n=8となります。

■ コントローラ構成

仕様区分			セット形名	接触器ボックス形名	リモコンパネル形名
コントローラタイプ	霜取方式	温度帯			
クオリティ コントローラ	オフサイクル	+3 ~ +22℃	RBH-P35・45NRC-Q	RBH-PC35・45NRC-Q	RB-4DG
	ヒータ	-55 ~ +15℃ ※1	RBS-P20・25HRC-Q	RBS-PC20・25HRC-Q	
			RBS-P202・252HRC-Q	RBS-PC202・252HRC-Q	

※1 庫内温度が-35℃以下でご利用の場合は、別売の超低温用サーミスタ(TM-U5)が必要となります。

■ 外形図

＜クオリティ (Q) コントローラ＞

・手元リモコン(RB-4DG)

(単位:mm)

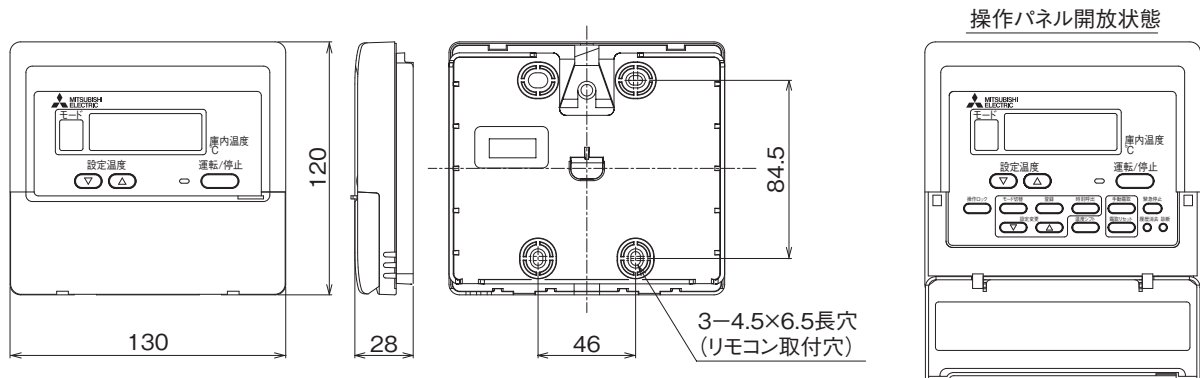

・接触器ボックス(RBH-P(N)C35NRC-Q、RBS-P(N)C20・202HRC-Qの場合)

(単位:mm)

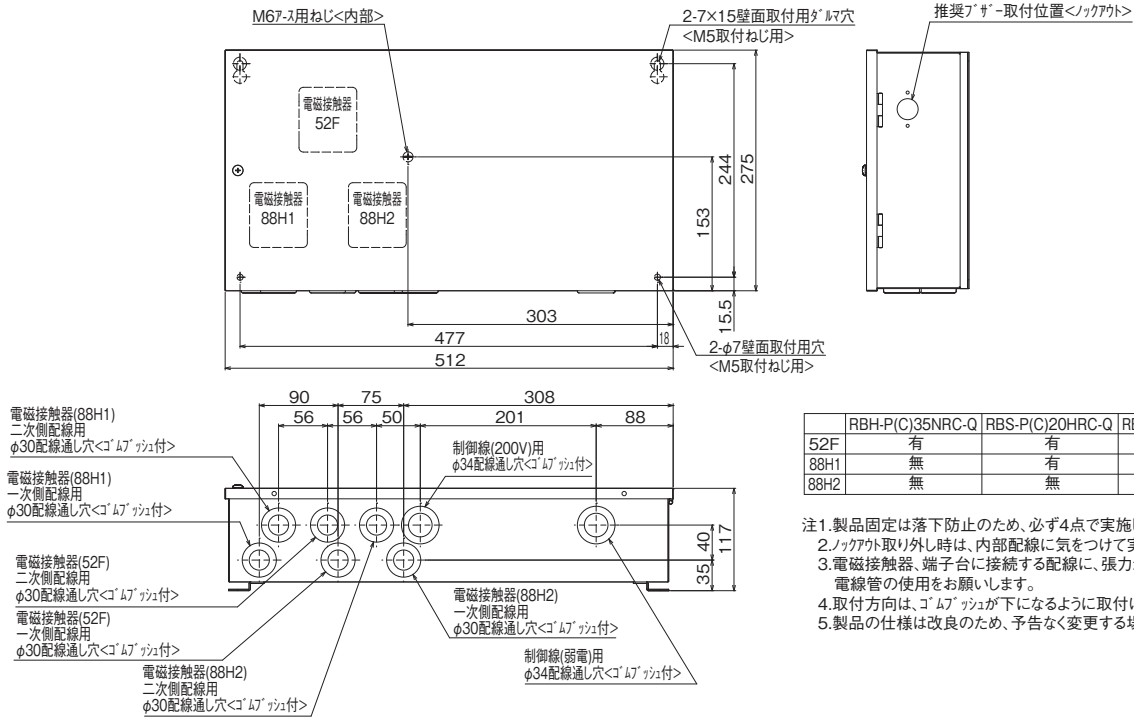

・接触器ボックス(RBH-P(N)C45NRC-Q、RBS-P(N)C25・252HRC-Qの場合)

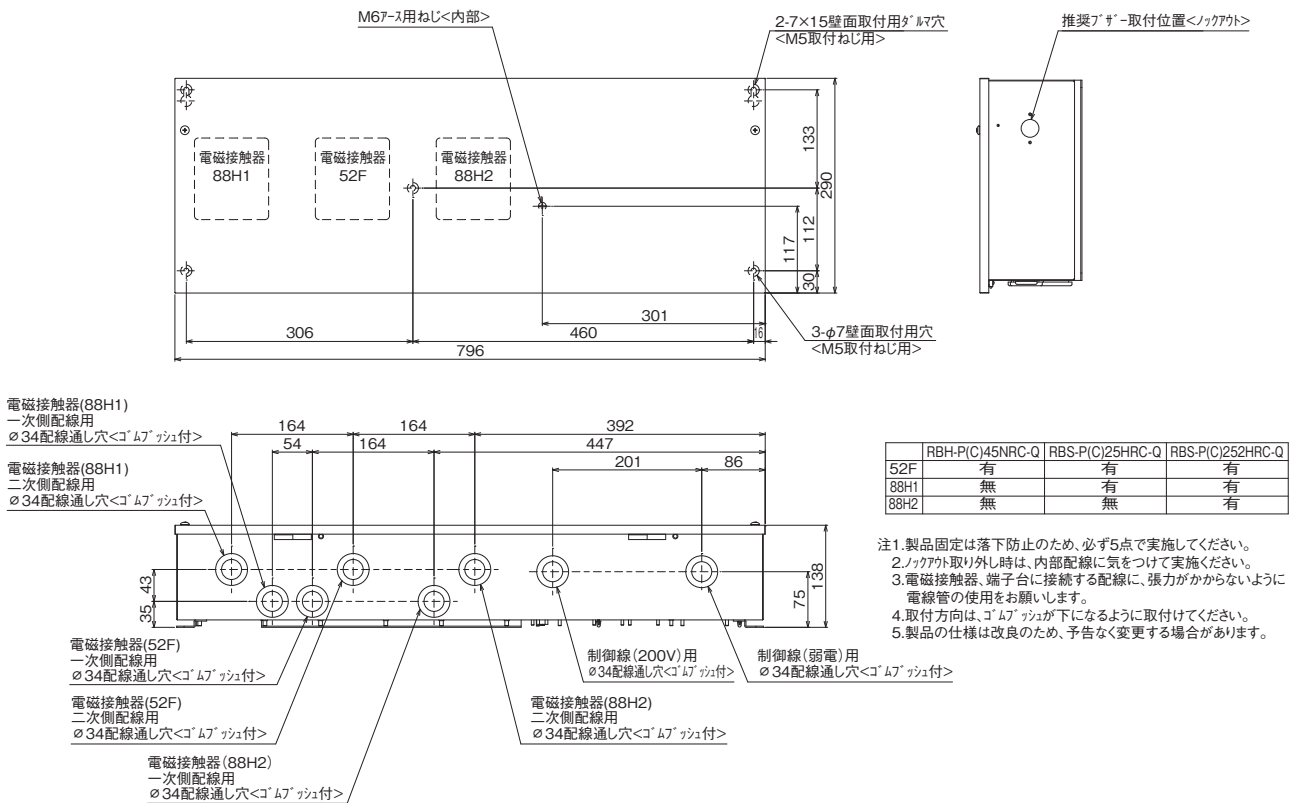

仕様表

外形図

据付関係資料

機種早見表

電気配線図

別売部品・他社推奨品

仕様一式

仕様一式

コントローラ

コントローラ

■ コントローラの選定方法

下記のフローを参考に選定ください。

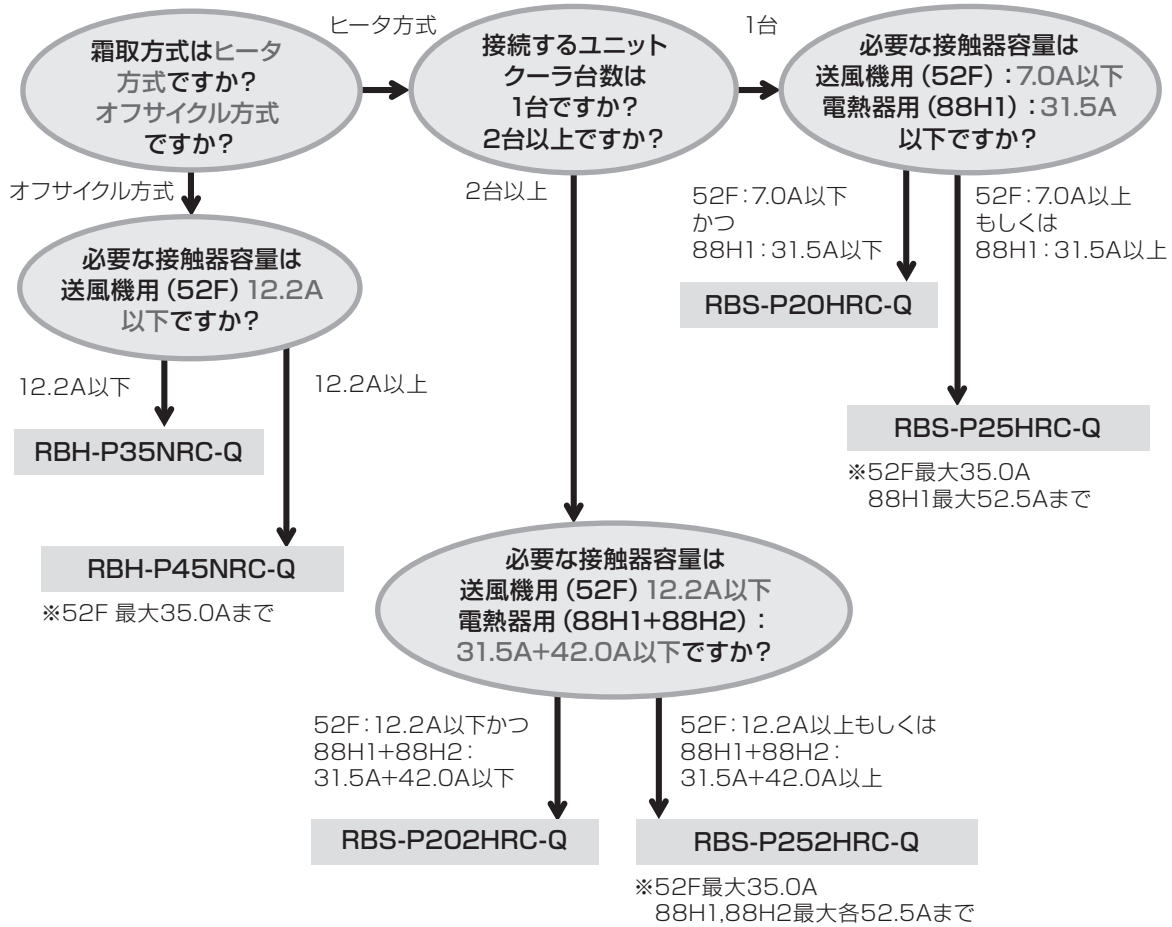

仕様表

外形図

据付関係資料

機種早見表

電気配線図

別売部品・
他社推奨品

仕様一式

仕様一式

コントローラ

リモコン互換表

コントローラ用リモコンは基本的に上位互換となっております。(一部コントローラは除く)

下記互換表を参考にしてください。

●…互換性有り ×…互換性なし

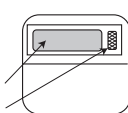
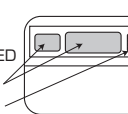
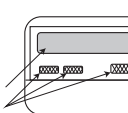
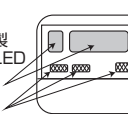
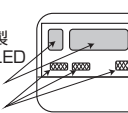
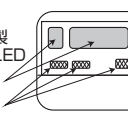
コントローラ 形名	デラックスコントローラ RBH-20NDA RBL-15HDA RBL-20HDA RBR-20(2)HDA RBL-20GDA RBR-20GDA 新鮮度クールマルチ RBL-6FDA	スタンダードコントローラ RBH-20NSC(1) RBL-8HSC(1) RBL-15HSC(1) RBR-6HSC(1) RBR-20HSC(1) デラックスコントローラ RBH-20NDB(1) RBL-15HDB(1) RBL-20HDB(1) RBR-20(2)HDB(1) RBL-20GDB(1) RBR-20GDB(1)	スタンダードコントローラ RBH-20NSE RBL-8HSE RBL-15HSE RBR-6HSE RBR-20HSE デラックスコントローラ RBH-20NDE RBL-15HDE RBL-20HDE RBR-20(2)HDE RBL-20GDE RBR-20GDE	クオリティーコントローラ RBH-P35NSA RBS-P20HSA RBS-P202HSA	クオリティーコントローラ RBH-P35NSB RBS-P20HSB RBS-P202HSB RBH-P35NRA-Q RBS-P20HRA-Q RBS-P202HRA-Q ハイクオリティーコントローラ RBH-N35NQA RBS-N20HQA RBS-P202HQA RBH-N35NRA-HQ RBS-N20HRA-HQ RBS-N202HRA-HQ	クオリティーコントローラ RBH-P35NRC-Q RBH-P45NRC-Q RBS-P20HRC-Q RBS-P25HRC-Q RBS-P202HRC-Q RBS-P252HRC-Q RBH-P35NRB-Q RBH-P45NRB-Q RBS-P20HRB-Q RBS-P25HRB-Q RBS-P202HRB-Q RBS-P252HRB-Q ハイクオリティーコントローラ RBH-N35NRB-HQ RBS-N20HRB-HQ RBS-P202HRB-HQ RBS-N252HRB-HQ
リモコン 形名						
RB-4DA 外観 外装：樹脂製 表示：液晶 	●	×	×	×	×	×
RB-4DB 外観 外装：樹脂製 表示：赤色LED 	×	●	●	×	×	×
RB-4DB1 (外観は4DBと同じ) RB-4DC 外観 外装：樹脂製 表示：液晶 	×	●	●	×	×	×
RB-4DF 外観 外装：樹脂製 表示：赤色LED 	×	●	●	●	×	×
RB-4DF1 外観 外装：樹脂製 表示：赤色LED 	×	●	●	●	●	×
RB-4DG 外観 外装：樹脂製 表示：赤色LED 	×	●	●	●	●	●

セ
ット
形
仕
様
表

セ
ット
形
外
形
図

セ
ット
形
据
付
関
係
資
料

セ
ット
形
機
種
早
見
表

セ
ット
形
電
気
配
線
図

他
社
推
奨
品
別
売
部
品

A
F
S
V
形
仕
様
一
式

一
体
形
仕
様
一
式

コ
ン
ト
ロ
ー
ラ

コントローラ

■ クオリティコントローラ仕様表

別売部品



※各部品の詳細は P.190～P.193 を参照ください。

形名	クオリティコントローラ		RBH-P35NRC-Q	RBS-P20HRC-Q	RBS-P202HRC-Q
項目	単位				
据付条件	°C	屋内設置 周囲温度-10～+40 (但し、凍結・結露なきこと)			
電源	単相 200V 50/60Hz				
外装色	接触器ボックス	マンセル 5Y 8/1			
	電子リモコン	マンセル 4.48 Y 7.92/0.66			
霜取方式			オフサイクル	ヒータ	
冷蔵庫内使用温度範囲	°C	+3～+22		-55～+15	
表示灯	運転				
スイッチ	運転 / 停止・緊急停止・手動霜取・霜取りリセット・温度シフト・操作ロック				
温度制御器	庫内温度制御方式	電子式			
	庫内温度設定範囲	°C	+1～+24	-37～+17 (注4) (注5)	
電熱器用接触器 (注3)	個数		無	有 (1)	有 (2)
	接点最大電流 (AC200～220V)	A	—	31.5 (抵抗負荷 AC1級)	31.5+42.0 (抵抗負荷 AC1級)
送風機用接触器 (注3)	個数		有 (1)		
	接点最大電流 (AC200～220V)	A	12.2 (三相かご形、単相モータ AC3級)	7.0 (三相かご形、単相モータ AC3級)	12.2 (三相かご形、単相モータ AC3級)
霜取用タイマ	電子式 周期 0.5～99時間 (0.5時間毎設定、運転積算時間) または時刻 (1日最大12回まで)				
付属部品	サーミスタ (庫内温度、リード線 5m)・サーミスタ取付具一式・ リモコンケーブル (2心 5m)・電子リモコン (RB-4DG)				
外形寸法 (電子リモコン)	高さ	mm	120		
	幅	mm	130		
	奥行	mm	28		
外形寸法 (接触器ボックス)	高さ	mm	275		
	幅	mm	512		
	奥行	mm	117		
製品重量 (注1)	kg	6.0	6.5	7.0	

注1 電子リモコンと接触器ボックスの合計の値です。
 注2 適合コンデンシングユニット、ユニットクーラとの配線は、現地対応となります。
 注3 接触器の最大電流が記載値を超えない範囲で使用願います。
 注4 別売の超低温用サーミスタ(TM-U5)と組み合わせた場合、庫内温度設定範囲は、-57～-23°Cとなります。

注5 庫内温度設定範囲の上限値・下限値は、-37～+24°Cの間の任意の値に変更可能です。
 ただし、超低温用設定のときは、この機能は使用できません。
 注6 製品仕様は改良などのため、予告なしに変更する場合があります。

形名	クオリティコントローラ		RBH-P45NRC-Q	RBS-P25HRC-Q	RBS-P252HRC-Q
項目	単位				
据付条件	°C	屋内設置 周囲温度-10～+40 (但し、凍結・結露なきこと)			
電源	単相 200V 50/60Hz				
外装色	接触器ボックス	マンセル 5Y 8/1			
	電子リモコン	マンセル 4.48 Y 7.92/0.66			
霜取方式			オフサイクル	ヒータ	
冷蔵庫内使用温度範囲	°C	+3～+22		-55～+15	
表示灯	運転				
スイッチ	運転 / 停止・緊急停止・手動霜取・霜取りリセット・温度シフト・操作ロック				
温度制御器	庫内温度制御方式	電子式			
	庫内温度設定範囲	°C	+1～+24	-37～+17 (注4) (注5)	
電熱器用接触器 (注3)	個数		—	有 (1)	有 (2)
	接点最大電流 (AC200～220V)	A	—	52.5 (抵抗負荷 AC1級)	52.5×2 (抵抗負荷 AC1級)
送風機用接触器 (注3)	個数		有 (1)		
	接点最大電流 (AC200～220V)	A	35 (三相かご形、単相モータ AC3級)		
霜取用タイマ	電子式 周期 0.5～99時間 (0.5時間毎設定、運転積算時間) 時刻 (1日最大12回まで)				
付属部品	サーミスタ (庫内温度、リード線 20m)・サーミスタ取付具一式・ リモコンケーブル (2心 5m)・電子リモコン (RB-4DG)				
外形寸法 (電子リモコン)	高さ	mm	120		
	幅	mm	130		
	奥行	mm	28		
外形寸法 (接触器ボックス)	高さ	mm	290		
	幅	mm	796		
	奥行	mm	138		
製品重量 (注1)	kg	9.2	10.5	11.8	

注1 電子リモコンと接触器ボックスの合計の値です。
 注2 適合コンデンシングユニット、ユニットクーラとの配線は、現地対応となります。
 注3 接触器の最大電流が記載値を超えない範囲で使用願います。
 注4 別売の超低温用サーミスタ(TM-U5)と組み合わせた場合、庫内温度設定範囲は、-57～-23°Cとなります。(RBS形のみ)

注5 庫内温度設定範囲の上限値・下限値は、-37～+24°Cの間 (RBH形は+1～+24°C)の任意の値に変更可能です。
 ただし、超低温用設定のときは、この機能は使用できません。
 注6 製品仕様は改良などのため、予告なしに変更する場合があります。
 注7 受注対応品となります。

保冷库用・天井置形冷却クーリングユニット

■製造元/お問い合わせ先

三菱電機冷熱応用システム株式会社

〒640-8686

和歌山市手平6丁目5番66号(三菱電機(株)冷熱システム製作所内)

TEL 073-422-8333 Fax 073-436-6540

主な特長

- 自動運転機能・湿度切替機能付
マイコン操作パネルで操作が簡単!
- フィルタ標準装備でお掃除簡単!
- 100Wは排水の出ないドレンレス方式!

※保管物・外気温等の条件によってはドレン水が発生する場合があります。

◆機種ラインアップ

	100W	250W	300W
単相100V	AFH-02RE-DL18C	AFH-03RG-DC17	—
三相200V	—	AFH-03A-DC17	AFH-04A-DC13



〈AFH-02RE-DL18C外観〉



〈AFH-03A-DC17外観〉

◆仕様書

形名		AFH-02RE-DL18C	AFH-03RG-DC17	AFH-03A-DC17	AFH-04A-DC13	
寸法	高さ	mm 240	290	290	290	
	幅	mm 600	641	641	718	
	奥行	mm 480	484	484	509	
設置方式		天井置				
電源		単相 100V 50/60 Hz	単相 100V 50/60 Hz	三相 200V 50/60 Hz	三相 200V 50/60 Hz	
電気特性	消費電力	W 165/165	335/350	320/375	450/510	
	運転電流	A 2.1/1.7	4.4/3.7	1.1/1.2	1.4/1.7	
	力率	% 79/97	76/95	84/90	93/87	
	始動電流	A 5.3/4.9	24/22	5.1/4.5	10/9	
	標準条件	℃ 凝縮器吸込空気温度 32 庫内温度 5	凝縮器吸込空気温度 32 庫内温度 5	凝縮器吸込空気温度 32 庫内温度 5	凝縮器吸込空気温度 32 庫内温度 5	
使用範囲	凝縮器条件	℃ 0~40	0~40	0~40	0~40	
	庫内温度	℃ 5~15	0~15	0~15	0~15	
冷凍装置	圧縮機称出力	W 100	250	250	300	
	凝縮器	形式	プレートフィンチューブ式	プレートフィンチューブ式	プレートフィンチューブ式	プレートフィンチューブ式
		送風機	W 3.84/3.84	8	8	8
	冷却器	形式	プレートフィンチューブ式	プレートフィンチューブ式	プレートフィンチューブ式	プレートフィンチューブ式
		送風機	W 5.04/5.04	8	8	8
	冷媒制御	キャピラリーチューブ	キャピラリーチューブ	キャピラリーチューブ	キャピラリーチューブ	
	冷媒種類	R134a	R134a	R134a	R134a	
冷媒充填量	g 145	250	230	290		
制御	庫内温度調節	電子式温度調節器	電子式温度調節器	電子式温度調節器	電子式温度調節器	
	方式	オフサイクル方式	ホットガスバイパス方式	ホットガスバイパス方式	ホットガスバイパス方式	
	制御	電子タイマー、温度開閉器	電子タイマー、温度開閉器	電子タイマー、温度開閉器	電子タイマー、温度開閉器	
保護装置	熱動過電流継電器	1	1	1	1	
	高圧圧力開閉器	—	1	1	1	
付属品		据付用ガasket、吹出ダクト、アース線、ドレンホース、吹出ダクト用断熱材、据付用固定金具、固定用ボルト	据付用ガasket、吹出ダクト、アース線、ドレンホース、吹出ダクト用断熱材、据付用固定金具、アミ、固定用ボルト	据付用ガasket、吹出ダクト、アース線、ドレンホース、フィルタ、アミ、据付用固定金具、固定用ボルト	据付用ガasket、吹出ダクト、アース線、ドレンホース、フィルタ、アミ、据付用固定金具、固定用ボルト	
質量	kg	16	28	28	30	

* 製品の仕様は改良のため、予告なく変更する場合があります。

◆外形図

AFH-02RE-DL18C

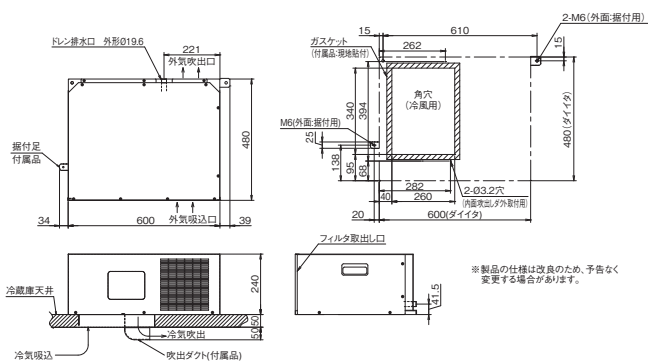

AFH-03RG-DC17

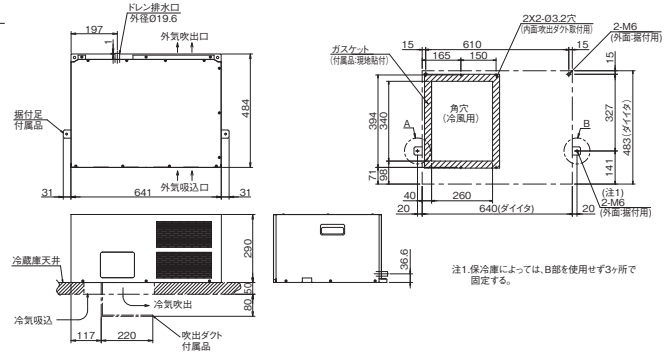

AFH-03A-DC17

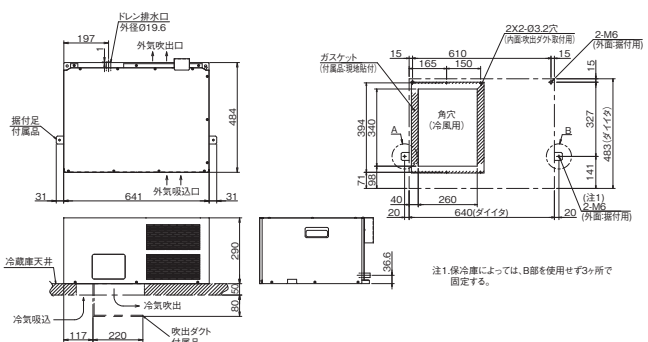

AFH-04A-DC13

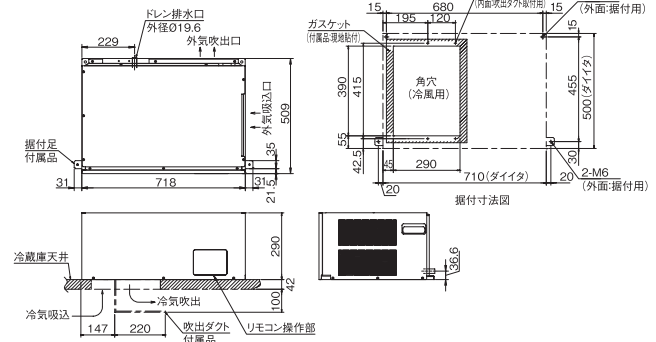

冷蔵・冷凍コンテナユニット

外観スツクリの一体型冷蔵・冷凍コンテナユニット

主な特長

- 施工が簡単、低騒音
- 移動が可能な大型保冷库
- 農産物、果実類の保存

■ 製造元/お問い合わせ先

三菱電機冷熱応用システム株式会社

〒640-8686
和歌山市手平6丁目5番66号(三菱電機(株)冷熱システム製作所内)
TEL 073-422-8333 Fax 073-436-6540

◆機種ラインアップ

馬力	形名	冷媒	機種タイプ	コンテナ	温度帯
3馬力	CFL-T3	R449A	一定速 冷蔵専用	20フィート	-5~15℃仕様
				40フィート	-
6馬力	CFRV-D6	R463A-J	インバータ 冷蔵/冷凍切替	20フィート	-30~15℃仕様
				40フィート	-
10馬力	CFRV-D10	R463A-J	インバータ 冷蔵/冷凍切替	20フィート	-30~15℃仕様
				40フィート	-30~15℃仕様

※温度帯は目安です。



〈冷却ユニット10HP〉

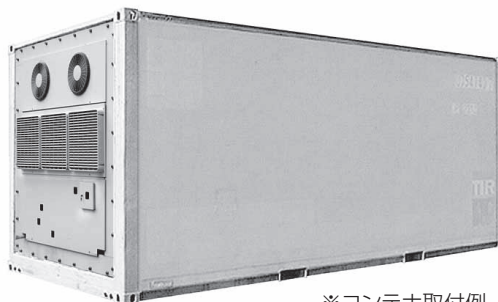

※コンテナ取付例
※コンテナボックスはお客様手配となります。

冷凍冷蔵保管庫 機種選定チェックシート

記入日： 月 日

機種選定を行うために、下記項目をご確認お願いいたします。

件名	様			新築・改築・改修
所在地				
業種名				
庫内温度	℃			
部屋の広さ	幅： m	奥行： m	高さ： m	
部屋の断熱に関わる情報	断熱材： パネルの場合	厚み： mm		
	断熱材： パネル以外の場合	断熱材の種類：	厚み： mm	
床断熱の有無（パネル厚み、スタイロフォーム厚み等）	有・無			
入庫品の種類（品名）、凍結前・後の比熱	品名：	凍結前の比熱：	<kJ/kg・K>	
		凍結後の比熱：	<kJ/kg・K>	
	品名：	凍結前の比熱：	<kJ/kg・K>	
		凍結後の比熱：	<kJ/kg・K>	
	品名：	凍結前の比熱：	<kJ/kg・K>	
		凍結後の比熱：	<kJ/kg・K>	
入庫品の温度	℃			
入庫品の目的	冷凍・冷蔵			
既設冷却設備 形名・台数	コンデンシングユニット		ユニットクーラ	
	形名	台数	形名	台数
		台		台
		台		台
		台		台
設計外気温度	℃			
入庫品の収容量	kg			
入庫品の収容率 + 入庫品の入出庫率	%			
入庫品の冷却時間	hr			
換気回数	回/h			

⚠️ 安全に関するご注意

〔本カタログに掲載の機器使用対象について〕

・車輛・船舶の冷蔵・空調用途としては使用しないでください。水漏れ、感電等の原因になります。

〔ご使用に際して〕

・本カタログに掲載の機器は、冷凍・冷蔵などの応用機器に使用される部品です。安全に正しくお使いいただくために設計・施工業者もしくは販売店に取扱方法などについて説明を受けてください。

・この製品は日本国内向けに設計されており、本紙に記載の内容は日本国内においてのみ有効です。また、海外でのアフターサービスも受けかねますのでご了承ください。

・This appliance is designed for use in Japan only and the contents in this documents can not be applied in any other country.
No servicing is available outside of Japan.

〔据え付けに際して〕

・据え付けは、販売店または専門業者に依頼してください。ご自分で据付工事をされ、万一不備がありますと、水漏れ、感電、火災等の原因になります。

・別売品は、必ず当社指定の製品を使用してください。また、取付工事は販売店または専門業者に依頼してください。

・ご自分で据付工事をされ、万一不備がありますと、水漏れ、感電、火災等の原因になります。

・小部屋に据え付ける場合は、冷媒漏洩時の限界濃度を越えない対策が必要です。本カタログに掲載の機器に使用している冷媒は、それ自体は無毒・不燃性の安全な冷媒です

が、万一室内に冷媒が漏れた場合、その濃度が許容値を越えるような小部屋では、窒息等の危険がありますので、許容値を越えない対策が必要です。

・本機器はマイコンを搭載しておりますので、ノイズの影響を十分に考慮した設置場所選定を実施してください。特にアンテナや電子機器などが設置される場所には、機器から離れた場所へ設置をお勧めします。

〔ご使用場所について〕

・可燃性ガスの漏れる恐れや引火物のあるところへは据え付けしないでください。可燃性ガスの発生、流入、滞留の恐れのある場所やカーボン繊維が浮遊する場所では火災の原因になることがあります。

・硫黄系ガス・酸・アルカリ、機械油煙環境でのご使用は避けてください。

■硫黄系ガス・酸・アルカリ雰囲気<温泉地、化学薬品工場、下水処理場、動物飼育室、メッキ工場等>では、熱交換器(アルミフィン、銅パイプ)等に腐食を起こす恐れがありますので、ご使用を避けてください。

〔設置後のメンテナンスについて〕

・本カタログに掲載の機器を末長くご利用いただくために、メンテナンス会社と保守契約を結び、定期的に点検することをお勧めします。

・機器のメンテナンスについては、社団法人日本冷凍空調工業会発行の“コンデンスユニットを長く安心してお使いいただくために一定定期的な保守・点検のおすすめ”をご参照ください。

ISO 9001
JQA-QMA16128

UKAS
MANAGEMENT SYSTEMS
091

クールマルチを製造している三菱電機(株)冷熱システム製作所は、品質マネジメントシステム ISO 9001の登録工場です。
登録年月日：1996年2月28日

ISO 14001
JAC

UKAS
MANAGEMENT SYSTEMS
0051

クールマルチを製造している三菱電機(株)冷熱システム製作所は、環境マネジメントシステム規格 (ISO14001)の登録工場です。
取得年月日 1996年3月7日

三菱電機株式会社

〒640-8686 和歌山市手平 6-5-66 冷熱システム製作所

お問い合わせは下記へどうぞ

三菱電機住環境システムズ株式会社	北海道支社	(011)893-1342
三菱電機住環境システムズ株式会社	東北支社	(022)742-3020
三菱電機住環境システムズ株式会社	関東支社	(048)651-3224
三菱電機住環境システムズ株式会社	東京支社	(03)3847-4339
三菱電機住環境システムズ株式会社	中部支社	(052)527-2080
三菱電機住環境システムズ株式会社	北陸営業部	(076)252-9935

三菱電機住環境システムズ株式会社	関西支社	(06)6310-5061
三菱電機住環境システムズ株式会社	中国支社	(082)504-7362
三菱電機住環境システムズ株式会社	営業本部(四国)	(087)879-1066
三菱電機住環境システムズ株式会社	九州支社	(092)476-7104
三菱電機住環境システムズ株式会社	沖縄三菱電機販売株式会社	(098)898-1111

修理に関するご相談は、製品形名と封入冷媒をご確認のうえ、お買上げの販売店(工事店・サービス店)にご相談ください。

暮らしと設備の業務支援サイト WIN²K

製品のカタログ・技術情報はこちら
www.MitsubishiElectric.co.jp/wink

三菱電機WIN2K 検索

三菱電機 暮らしと設備

暮らしと設備の総合案内サイトはこちら
www.MitsubishiElectric.co.jp/setsubi

暮らしと設備 検索

三菱電機空調冷熱ワンコールシステム (365日・24時間受付)

0120-9-24365 (無料)

問合せ先がご不明な際は、こちらにおかけください。
「修理のご依頼」「サービス部品のご相談」「技術相談」
(技術相談の対応時間は月～金曜 9:00～19:00、土曜・日曜・祝日 9:00～17:00)

店舗用・ビル用・設備用エアコン、チラー、冷凍機に関する技術相談専用
三菱電機冷熱相談センター
(フリーボイス)0037-80-2224 / (携帯・IP電話対応)073-427-2224
※対応時間はワンコールシステム「技術相談」と同様です

役に立つサービス情報を発信するITツール
携帯電話から空調機の簡易点検内容が検索できます。
http://www.MitsubishiElectric.co.jp/wink_doc/tc/

検索対象
スリムエアコン ビル用マルチエアコン 冷凍機

この機種に関する研修会を実施しています。
詳細は→ <http://www.request.co.jp/>
三菱電機 住環境営業技術研修センター
お問い合わせ●Tel：03-5798-2167 ★お申し込みは、三菱電機製品お取引先へお願いします★

三菱電機フィナンシャルソリューションズ
<https://www.mefs.co.jp>
コールセンター 0120-30-3810 (受付時間)月～金曜 9:00～17:30

